

NINJA

PRESTIGE

DUALBREW SYSTEM

GROUND COFFEE & ESPRESSO CAPSULES

CFN800EU Series

**BRUGSANVISNING
BEDIENUNGSANLEITUNG
INSTRUCTIONS
INSTRUCCIONES
GUIDE D'INSTRUCTIONS
ISTRUZIONI
INSTRUCTIES
INSTRUKSJONER
INSTRUÇÕES
OHJEET
ANVISNINGAR**





TAK

for at du har købt et Ninja® Prestige DualBrew System



REGISTRER DIT KØB

 registryourninja.eu

 Scan QR-koden med en mobilenhed

GEM DISSE OPLYSNINGER

Modelnummer: _____

Serienummer: _____

Købsdato: _____

(Behold din kvittering)

Forretning, hvor apparatet er købt: _____

TIP: Du kan finde model- og serienumrene på mærkaten med QR-koden på bagsiden af maskinen ved siden af ledningen.

LÆS DETTE INSTRUKTIONSHÆFTE OMHYGGELIGT IGENNEM, OG GEM DET TIL FREMTIDIGE OPSLAG.

Dette instruktionshæfte er beregnet til at hjælpe dig med at få en fuldstændig forståelse af dit nye Ninja® Prestige DualBrew System. Hvis du har eventuelle spørgsmål, er du velkommen til at ringe til vores kundeservice på +44 (0)800 862 0453.

Importør: SharkNinja Europe Ltd.
1st/2nd Floor Building 3150,
Thorpe Park, Century Way,
Leeds, England, LS15 8ZB,
NIP: PL5263721774
ninjakitchen.co.uk

Eksportør: SharkNinja
(Hong Kong)
Company Limited, Unit 606,
6TH Floor Alliance Building,
133 Connaught Road Central,
Hongkong

SharkNinja Germany GmbH,
Rotfeder-Ring 9,
60327 Frankfurt am Main,
Tyskland
ninjakitchen.eu

Illustrationerne kan afvige fra det faktiske produkt. Vi bestræber os hele tiden på at forbedre vores produkter, og derfor kan specifikationerne i denne vejledning blive ændret uden varsel.

NINJA er et registreret varemærke tilhørende SharkNinja Operating LLC i Storbritannien.

© 2025 SharkNinja Operating LLC.

CFN802EU_IB_MP_Mv14



@ninjakitchenuk

NINJA

PRESTIGE

DUALBREW-SYSTEM

FORMALEDE KAFFE- OG ESPRESSOKAPSLER

CFN800-serien | Brugervejledning

VIGTIGE SIKKERHEDSANVISNINGER

LÆS OMHYGGELIGT, INDEN MASKINEN TAGES I BRUG • KUN BEREGET TIL PRIVAT BRUG



Læs alle instruktioner, før du bruger dit Ninja® Prestige DualBrew System



Indikerer fare for personskade, død eller omfattende skade på ejendom, hvis dette advarselssymbol ignoreres.



Sørg for at undgå kontakt med varme overflader. Beskyt altid hænderne for at undgå forbrændinger.



Udelukkende beregnet til indendørs privat brug.

⚠ ADVARSEL

For at mindske faren for personskade, brand, elektrisk stød eller beskadigelse af ejendom er det vigtigt altid at følge de grundlæggende sikkerhedsforanstaltninger, inklusive de følgende nummererede advarsler og efterfølgende instruktioner. Brug kun maskinen til det, den er beregnet til.

Generelle forholdsregler

- For at undgå kvælningsfare for små børn skal al emballage kasseres straks efter udpakning.
- Dette apparat kan bruges af børn fra 8 år og ældre samt personer med nedsatte fysiske, sensoriske eller mentale evner eller manglende erfaring og viden, hvis de er under opsyn eller er blevet instrueret i at bruge apparatet på en sikker måde og forstår de involverede farer. Børn må ikke lege med apparatet. Rengøring og brugervedligeholdelse må ikke udføres af børn, medmindre de er over 8 år og under opsyn. Hold apparatet og dets ledning uden for rækkevidde af børn på under 8 år.
- Hold maskinen og dens ledning uden for rækkevidde af børn. Lad **IKKE** børn lege med maskinen eller bruge den. Nøje opsyn er nødvendigt, hvis maskinen bruges i nærheden af børn.
- For at undgå brand, elektrisk stød og skader på personer må du **IKKE** nedsænke ledningen, stikket eller maskinens hovedenhed i vand eller anden væske.
- Bær **ALDRIG** maskinen i ledningen, og træk aldrig i den for at tage den ud af stikkontakten; tag i stedet fat i stikket, og træk for at tage den ud.
- Brug **IKKE** eventuel maskine med en beskadiget ledning eller et beskadiget stik, eller hvis maskinen ikke fungerer korrekt eller er blevet tabt eller beskadiget på nogen måde. Kontakt SharkNinja Operating LLC for service.
- Kun til privat brug og brug på køkkenbord. Lad **ALDRIG** ledningen hænge ud over kanten af bordet eller røre ved varme overflader såsom komfurer.
- Brug **ALDRIG** en stikkontakt under et køkkenbord.
- For at undgå risiko for brand, elektrisk stød eller skade på maskinen, Brug **IKKE** maskinen i et maskinkab eller under et vægskab.
- Tag stikket ud af stikkontakten, når maskinen ikke er i brug og før rengøring.
- Lad **ALDRIG** maskinen være uden opsyn, mens den er i brug.
- Maskinen er ikke beregnet til at blive betjent ved hjælp af en ekstern timer eller et separat fjernbetjeningssystem.
- Sæt **IKKE** maskinen oven på en anden maskine.
- Maskinen må ikke placeres i et skab, når den er i brug.
- Brug **IKKE** eventuelt tilbehør, der ikke er anbefalet af producenten, da dette kan resultere i personskade eller skade på maskinen.
- Undgå spild på stikket.

LÆS OG GEM DETTE INSTRUKTIONSHÆFTE



VIGTIGE SIKKERHEDSANVISNINGER

LÆS OMHYGGELIGT, INDEN MASKINEN TAGES I BRUG • KUN BEREGNET TIL PRIVAT BRUG

⚠ ADVARSEL

For at mindske faren for personskade, brand, elektrisk stød eller beskadigelse af ejendom er det vigtigt altid at følge de grundlæggende sikkerhedsforanstaltninger, inklusive de følgende nummererede advarsler og efterfølgende instruktioner. Brug kun maskinen til det, den er beregnet til. Denne maskine er udelukkende beregnet til at lave kaffe, som beskrevet i denne manual.

Generelle forholdsregler

- 1 For at undgå kvælningsfare for små børn skal al emballage kasseres straks efter udpakning.
- 2 Dette apparat kan bruges af personer med nedsatte fysiske, sensoriske eller mentale evner eller manglende erfaring og viden, hvis de er under opsyn eller er blevet instrueret i at bruge apparatet på en sikker måde og forstår de involverede farer.
- 3 For at reducere faren for elektrisk stød, har dette apparat et polariseret stik (ét af benene er bredere end det andet). Som en sikkerhedsforanstaltning passer dette stik kun ind i det polariserede stik på én måde. Hvis stikket ikke passer helt ind i stikkontakten, skal du vende stikket om. Hvis det stadig ikke passer, skal du kontakte en kvalificeret elektriker. Tving **IKKE** stikket ind i stikkontakten eller forsøg at ændre det, så det passer.
- 4 Hold apparatet og dets ledning uden for børns rækkevidde. Lad **IKKE** børn lege med apparatet eller bruge det. Nøje opsyn er nødvendigt, hvis maskinen bruges i nærheden af børn.
- 5 For at undgå brand, elektrisk stød og skader på personer må du **IKKE** nedsænke ledningen, stikket eller apparatets hovedenhed i vand eller anden væske.
- 6 Bær **ALDRIG** apparatet i ledningen, og træk aldrig i den for at tage det ud af stikkontakten; tag i stedet fat i stikket, og træk for at tage det ud.
- 7 Du må **IKKE** betjene apparater med en beskadiget ledning eller stik, eller hvis apparatet er behæftet med fejl, er blevet tabt eller beskadiget på nogen anden måde. Kontakt SharkNinja Operating LLC for service.
- 8 Kun til privat brug og brug på køkkenbord. Lad **ALDRIG** ledningen hænge ud over kanten af bordet eller røre ved varme overflader såsom komfurer.
- 9 Brug **ALDRIG** en stikkontakt under køkkenbordet.

- 10 For at undgå risiko for brand, elektrisk stød eller beskadigelse af produktet, må du **IKKE** bruge kaffemaskinen i en apparatgarage eller under et vægskab.
- 11 Tag stikket ud af stikkontakten, når enten apparatet eller ur-displayet ikke er i brug, samt før rengøring.
- 12 Sluk og lad apparatet køle af, inden du tilføjer eller fjerner dele og før rengøring.
- 13 **ADVARSEL:** Brug ikke apparatet, hvis overfladen er revnet.

Betjeningsmeddelelse

- 1 Sluk for enheden og træk dens stik ud af stikkontakten.
- 2 Brugen af uoriginalt tilbehør kan medføre fare for overfyldning og skoldning eller medføre brand, elektrisk stød eller personskade.
- 3 BRUG altid apparatet på en tør, jævn overflade.
- 4 Anbring **IKKE** på eller i nærheden af gas eller elektriske brændere eller i en opvarmet ovn.
- 5 Brug **IKKE** apparatet til andet end det, det er beregnet til.
- 6 Brug **IKKE** udendørs.
- 7 Rør **IKKE** ved varme overflader. Brug håndtag.
- 8 For at undgå kontakt med damp og varme overflader, må du **IKKE** række over toppen af kaffemaskinen for at skumme.
- 9 Anbring **ALTID** en beholder, kande eller kop under brygkurven til at modtage den bryggede kaffe.
- 10 Åbn **IKKE** bryggekompartimentet under bryggecyklus og rengøringscyklus. Skoldning kan forekomme.
- 11 Fjern **IKKE** beholderen, kanden eller koppen, mens apparatet kører, uden at drypstoppet er i lukket position. Returnér beholderen, kanden eller koppen hurtigt og åbn drypstoppet for at fortsætte brygningen.

VIGTIGE SIKKERHEDSANVISNINGER

LÆS OMHYGGELIGT, INDEN MASKINEN TAGES I BRUG • KUN BEREGNET TIL PRIVAT BRUG

- 12 Fyld **IKKE** vandbeholderen med andet end vand, da andre væsker kan ødelægge din kaffemaskine.
- 13 Overfyld **IKKE** vandbeholderen. Fyld kun vand op til påfyldningslinjen.
- 14 Bevar låget på vandbeholderen under brygning.
- 15 Start **IKKE** apparatet uden vand i beholderen.
- 16 Bryg **IKKE** formalet kaffe uden et nr. 4 papirfilter eller et permanent filter i brygkurven.
- 17 Overskridelse af den maksimale kaffekapacitet kan forårsage overløb. Brug **IKKE** fin eller formalet espressokaffe.
- 18 Put **IKKE** fingre under kaffeudløbet, der er risiko for skoldning. Put **IKKE** fingre ind i kapselrummet eller kapselskaffet. Fare for skade.
- 19 Brug kun kapsler/pods, der er beregnet til dette apparat. Hvis kapsel/pod ikke passer, må du ikke presse den ind i apparatet.
- 20 Vær forsigtig, og prøv at undgå at blive forbrændt af sprøjtende vand eller damp eller ved forkert brug af apparatet.
- 21 Overfladen på varmelegemet forbliver varm efter brug, og apparatets yderside kan holde på varmen i flere minutter afhængigt af brugen.

Kande

- 1 Kanden er udelukkende designet til brug med dette apparat. Anbring **IKKE** kanden på eller i nærheden af en varm gas- eller elbrænder eller i en opvarmet ovn.
- 2 Brug **IKKE** en revnet eller ridset kande eller en kande med et løst eller svækket håndtag.
- 3 Anbring **IKKE** kanden i en mikrobølgeovn.
- 4 Drik **IKKE** direkte af kanden. Kandens indhold kan være meget varmt.
- 5 Brug **IKKE** kanden til at opbevare mad, når den ikke er i brug.

- 6 Sørg for, at kanden er helt tom, inden du starter en rengørings- eller bryggecyklus. Hvis du starter en cyklus med vand, kaffe eller te i kanden, vil den løbe over.
- 7 Rengør **IKKE** kanden med slibende rengøringsmidler, stålsvampe eller andre slibende materialer.
- 8 Stil **IKKE** en varm kande på en våd eller kold overflade.
- 9 Udsæt **IKKE** kanden for ekstreme temperaturændringer.

Pleje og vedligeholdelse

- 1 Sluk for apparatet, og lad det afkøle, inden du fjerner dele og før rengøring.
- 2 For at undgå sygdom forårsaget af bakterievækst i apparatet, skal du følge rengøringsvejledningen i afsnittet "Pleje og vedligeholdelse" i denne brugsanvisning.
- 3 Rengør systemet ugentligt.
- 4 Hvis produktet ikke virker, bedes du gå ind på www.ninjakitchen.eu eller kontakte SharkNinja Operating LLC for eftersyn, reparation eller justering.
- 5 Rengøring og brugervedligeholdelse må ikke udføres af børn.

Erklæring om ledning

- 1 Der medfølger en kort ledning for at mindske risikoen for at blive viklet ind i ledningen eller falde over en lang ledning.
- 2 Brug **IKKE** forlængerledninger med dette produkt.

LÆS OG GEM DETTE INSTRUKTIONSHÆFTE

LÆS OG GEM DETTE INSTRUKTIONSHÆFTE

DELE

- A** Platform til portionsbæger
- B** Pisker til mælkeskummer
- C** Brygger (ledning ikke vist)
- D** Flip-top-låg
- E** Brygkurv
- F** Låg til aftagelig vandbeholder
- G** 1,8 l aftagelig vandbeholder
- H** Håndtag
- I** Kontrolpanel
- J** Drypstop
- K** Kapselbeholder
- L** Intelligent varmeplade
- M** Base til kopbakke
- N** Permanent filter*
- O** Nr. 4 papirfilter*
- P** Ninja Smart Scoop
- Q** Justerbar kopbakke
- R** Låg til gennembrygning
- S** Ninja® glaskande
- T** Capsule Clean Cycle-platform

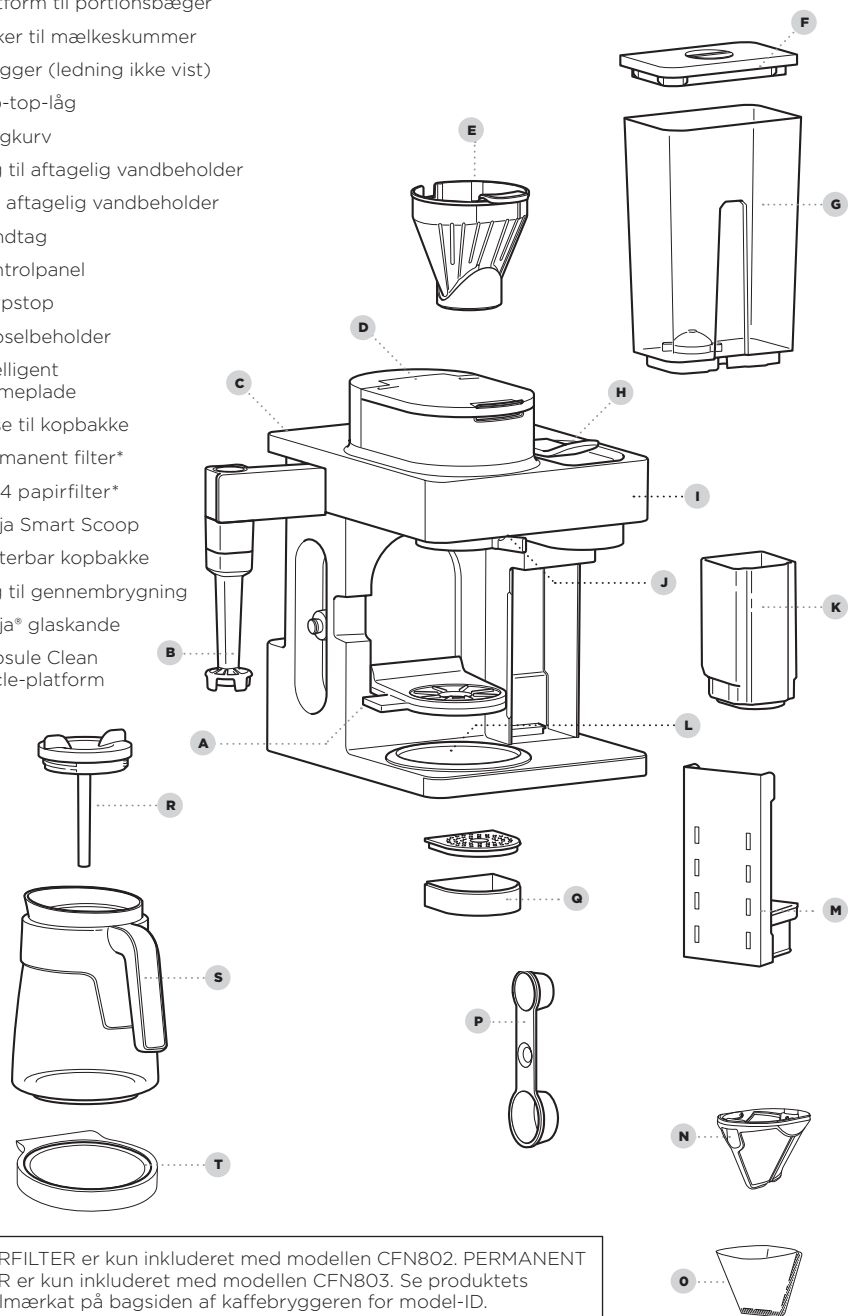

*PAPIRFILTER er kun inkluderet med modellen CFN802. PERMANENT FILTER er kun inkluderet med modellen CFN803. Se produktets modelmærkat på bagsiden af kaffebryggeren for model-ID.

BRUG AF KONTROLPANELET

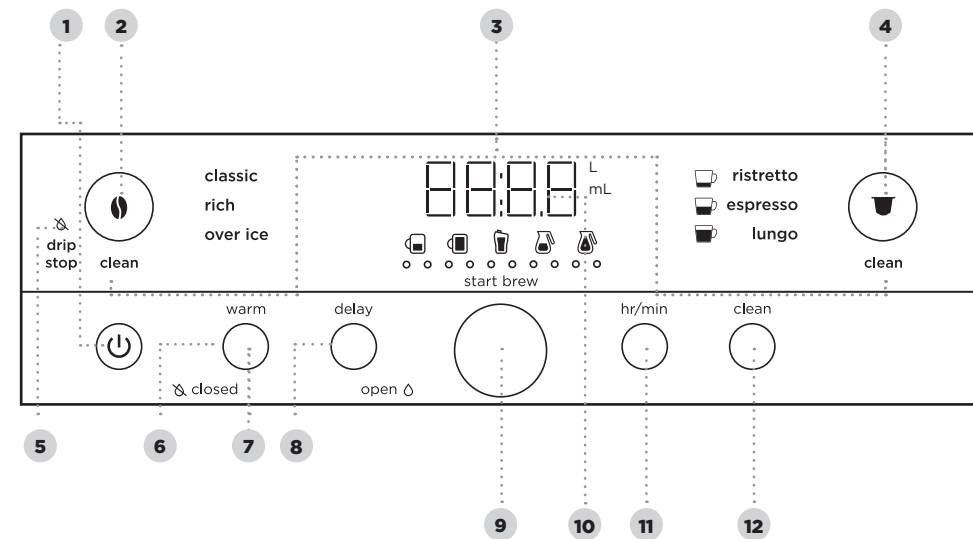

- | | |
|-------------------------------------|---|
| 1 Tænd/sluk-knap | 8 Delay Brew (Tidsindstillet brygning)-knap |
| 2 Filterkaffe-knap | 9 Dial/Start brew (Vælg/start brygning)-knap |
| 3 Intelligent Clean Cycle-indikator | 10 Programmerbart digitalt ur og visning af drikkestørrelse |
| 4 Kapselknap | 11 hr/min (Time/Minut)-knap |
| 5 Drypstop-indikator | 12 Intelligent Clean Cycle-knap |
| 6 Keep Warm (Hold varm)-indikator | |
| 7 Keep Warm (Hold varm)-knap | |

BEMÆRK: Funktionerne kan variere efter model.

INDSTILLING AF URET

- 1 Når kaffemaskinen er tilsluttet, vil ur-displayet og HR/MIN (TIME/MIN) begynde at blinke.
- 2 Brug vælgeren til at vælge den korrekte time. Tryk derefter på HR/MIN (TIME/MIN)-knappen for at skifte til minutter.
- 3 Brug igen vælgeren til at vælge det korrekte minut, og tryk på HR/MIN (TIME/MIN)-knappen for at indstille uret til den viste tid.

BEMÆRK: Du kan indstille uret til enhver tid ved at trykke på HR/MIN (TIME/MIN)-knappen og følge trin 2-3.

BEMÆRK: Hvis du frakobler kaffemaskinen eller i tilfælde af strømsvigt, skal du indstille uret igen næste gang kaffemaskinen tilsluttes.

KALIBRERING AF BRYGNING I HØJTLIGGENDE OMRÅDER

Påkrævet for brugere i højtliggende områder. Hvis du ikke kører kalibreringen til brygning i et højtliggende område, vil det resultere i overdreven udvikling af damp under brygning.

Fordi vand koger ved en lavere temperatur ved større højder, vil en kalibreringscyklus før din første brygning give kaffemaskinen mulighed for at registrere vandets kogepunkt på din placering. At køre en kalibreringscyklus hjælper med at levere en ensartet bryg hver gang.

- 1 Fyld vandbeholderen op til, men ikke over påfyldningslinjen.
- 2 Indsæt brygkurven og luk flip-top-låget, og placér derefter en tom kande på basen.
- 3 Tænd for enheden og tryk på Filterkaffe-knappen. Sørg for, at Drypstoppet er indstillet til åben position. Tryk derefter og hold både Filterkaffe-knappen og HR/MIN (TIME/MIN)-knappen nede, indtil du hører en bekræftelseslyd.
- 4 En kalibreringscyklus begynder, og displayet tæller ned, indtil højdekalkibreringen er fuldført. Når den er fuldført, vil kaffemaskinen bippe og vise "End" (Slut) på vælgeren. Smid vandet i kanden ud.

BEMÆRK: Denne kalibrering gemmes permanent og vil ikke gå tabt, hvis strømmen afbrydes eller kaffemaskinen frakobles. Kaffemaskinen kan genkalibreres til enhver tid, hvis højden, hvor den bruges, ændrer sig.

- 1 Rengør alt tilbehør før din første brygning.
- 1 Tilslut kaffemaskinen, og tænd den ved at trykke på tænd/sluk-knappen.
- 3 Løft vandbeholderen af dens base. Fjern vandbeholderens låg. Fyld vandbeholderen op til, men ikke over påfyldningslinjen. Sæt vandbeholderen tilbage i kaffemaskinen. Fyld **IKKE** vandbeholderen med andet end vand, da andre væsker kan ødelægge din kaffemaskine.

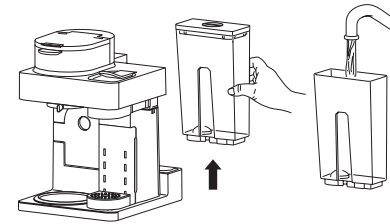

BEMÆRK: Vi anbefaler at bruge koldt eller lunken vand i beholderen. Fyld **IKKE** med varmt eller kogende vand.

FORBEREDELSE AF MASKINEN: FORTSÆT IKKE, FØR DU HAR UDFØRT DISSE TRIN

KLARGØRING AF KAPSEL-SIDEN

- 1 Sørg for, at håndtaget er lukket. Indsæt ikke en kapsel.
- 2 Placer en beholder under kapslens brygdugang. Tryk på Kapsel-knappen for at vælge Lungo (Lungo).



- 3 For at starte, skal du trykke på START BREW (START BRYGNING). Når cyklussen er færdig, skal du smide vandet ud og skylle beholderen. Gentag denne proces 3 gange. Du er nu klar til at brygge kapsler.

KLARGØRING AF FILTERKAFFE-SIDEN

- 1 Sørg for, at brygkurven er helt installeret i enheden, og luk flip-top-låget. Tilsæt ikke kaffe.
- 2 Placer kanden med gennembrygningslåget monteret under filterkaffe-brygningsudløbet. Tryk på Filterkaffe-knappen for at vælge Classic (Klassisk) og drej vælgeren for at vælge størrelsen Full Carafe (Fuld kande).

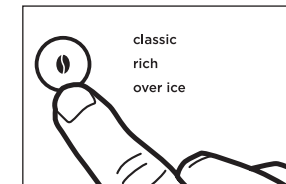

- 3 For at starte, tryk på START BREW (START BRYGNING). Når cyklussen er færdig, skal du smide vandet ud og skylle kanden. Du er nu klar til at brygge filterkaffe.

BRUG AF NINJA® PRESTIGE DUALBREW SYSTEM

VIGTIGT: Denne brygger er kompatibel med Nespresso® Original-kapsler og andre tredjepartsmærker.

BRYGNINGSKAPSLER

- 1 Fyld beholderen op til mindst kop-linjen.
- 2 Løft håndtaget helt op og indsæt kapslen. Luk håndtaget.
- 3 Placer beholderen i midten af kopbakken under mundstykket.

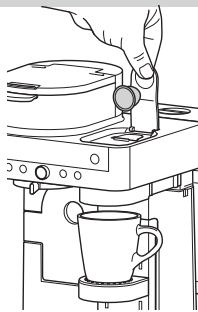

BEMÆRK: Indstil højden på den justerbare kopbakke og placér beholderen i midten af den for at forhindre sprøjt. Kopbakken kan fjernes for at brygge i højere og bredere beholdere.

- 4 Tryk på lapsed-knappen og vælg enten Ristretto (Ristretto), Espresso (Espresso), Lungo (Lungo) eller Over Ice (Iskaffe).

 **ristretto** **25 ml**

Mindre, mere koncentreret portion med en sødere, kraftigere smag.

 **espresso** **40 ml**

Koncentreret, smagfuld servering af kaffe.

 **lungo** **110 ml**

Større, mindre koncentreret kaffe med en skarpere smag.

 **over ice** **30 ml**

Specielt designet til at brygge direkte over is og tåle mælkebaserede drikke.

Fyld altid din kop til toppen med isterninger, før du brygger Over Ice (Iskaffe).

- 5 For at starte, tryk på START BREW (START BRYGNING). kaffemaskinen bipper for at signalere, at brygningen er startet. Ur-displayet kan vise "pre" (Forvarmer), hvilket indikerer, at kaffemaskinen forvarmer, og den vil automatisk begynde at brygge, når den er oppe i temperatur. Statuslinjen lyser op for at indikere status for brygningen. Når den er færdig, vil kaffemaskinen bippe igen, og "End" (Slut) vil blive vist på skærmen.

- 6 For at annullere brygningen på ethvert tidspunkt, skal du trykke på START BREW (START BRYGNING) igen eller trykke på tænd/sluk-knappen.

BRYGNING AF FILTERKAFFE

- 1 For at klargøre brygningen, skal du åbne flip-top-låget og sørge for, at brygkurven er installeret.
- 2 Placer et nr. 4 papirfilter eller permanent filter i brygkurven (filteret afhænger af modellen). Brug kun et papirfilter ELLER det permanente filter - ikke begge.

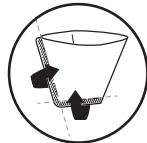

BEMÆRK: Fold papirfilteret langs sømmene, åbn toppen helt og tryk det fast ned i brygkurven, så det sidder helt korrekt.

BEMÆRK: B søg ninjakitchen.eu for at købe et permanent filter

- 3 Brug Ninja Smart Scoop og følg målingerne på scoopen eller på Diagrammet til måling af kaffe på side 9 for at fylde filteret. Luk flip-top-låget.

- 4 Placer den tomme beholder under brygkurven.

BEMÆRK: Hvis du laver en enkelt kop, skal du sænke portionsbæger-plattformen og placere din beholder i midten af den for at forhindre sprøjt.

- 5 Tryk på Filterkaffe-knappen og vælg enten Classic (Klassisk), Rich (Kraftig) eller Over Ice (Iskaffe). Drej vælgeren for at vælge den ønskede brygstørrelse.

BRYGGESTILE



Blød, velafbalanceret smag.



Kraftigere end klassisk, med en mere intens smag, der tåler mælk, fløde eller smagsstoffer.



Specielt designet til at brygge varmt over is for friskbrygget iskaffe, der ikke er fortyndet. **Fyld altid din kop til toppen med isterninger, før du brygger Over Ice (Iskaffe).**

BEMÆRK: Rich Brew (Kraftig bryg) bruger mindre vand og giver en smule mindre brygget kaffe end Classic Brew (Klassisk bryg). Se diagrammet for omtrentlig bryggevolumen for yderligere information.

- 6 For at starte, skal du trykke på START BREW (START BRYGNING). kaffemaskinen bipper for at signalere, at brygningen er startet. Statuslinjen omkring vælgeren lyser for at vise brygningens status. Når den er færdig, vil kaffemaskinen bippe igen, og "End" (Slut) vil blive vist på skærmen.

BEMÆRK: Bryggecyklussen begynder, stopper derefter i en kort periode, før den genoptages. Denne proces anvendes til at sikre en jævn fordeling af kaffebønnerne. Dette gælder for alle bryggestile.

- 7 For at annullere brygningen til enhver tid, skal du trykke på START BREW (START BRYGNING) igen eller trykke på Tænd/sluk-knappen.

BRUGSMÆNGDER OG MÅLINGER

Hver størrelse og bryggestil producerer en forskellig mængde kaffe for at optimere styrke og smag.

BEMÆRK: Kaffebønnerne absorberer noget af vandet, der brygges; dette forårsager en lille variation i brygvolumenerne i forhold til, hvad der er angivet nedenfor.

OMTRENTLIGE BRYGVOLUMENER

Størrelse	FILTERKAFFE		
	Classic (Klassisk)	Rich (Kraftig)	Over Ice (Iskaffe) (fyldt med is)
XS-kop	190 ml	175 ml	190 ml
Lille kop	235 ml	205 ml	235 ml
Kop	295 ml	235 ml	295 ml
XL-kop	355 ml	295 ml	355 ml
Rejse	455 ml	355 ml	455 ml
XL Rejse	560 ml	475 ml	560 ml
1/4 Kande	830 ml	770 ml	830 ml
1/2 Kande	1,1 l	1 l	1,1 l
3/4 Kande	1,4 l	1,2 l	1,4 l
Hel kande	1,6 l	1,4 l	1,6 l

BEMÆRK: Der kan være lidt vand tilbage i beholderen efter brygningen. Dette er normalt for at forhindre, at kaffemaskinen løber tør for vand.

KAPSLER

Ristretto (Ristretto)	Espresso (Espresso)	Lungo (Lungo)	Over Ice (Iskaffe)
25 ml	40 ml	110 ml	30 ml

MÅLING AF DINE KAFFEBØNNER

For de bedste resultater, skal du bruge målingerne på Ninja Smart Scoop™ eller i diagrammet for at bestemme, hvor meget formalet kaffe der skal bruges til hver brygstørrelse. Brug altid jævne skefulde, når du måler formalet kaffe. Mængden af formalet kaffe for hver størrelse forbliver den samme for hvilken som helst brygtype du vælger. For eksempel, hvis du vælger **Cup (Kop)** og **Classic (Klassisk)**, bruger du den samme mængde kaffebønner som hvis du valgte **Cup (Kop)** og **Over Ice (Iskaffe)**.

BEMÆRK: Brug færre skefulde koffeinfri kaffe for at undgå overløb. Brug maling i mellemstørrelse, hvis du maler hele bønner. At male bønnerne for fint kan forårsage, at brygkurven løber over.

DIAGRAM TIL MÅLING AF KAFFE

Portionsstørrelse	Ninja Smart Scoop	Spiseskefulde
XS-kop	2-3 små skefulde	2-3 spiseskefulde
Lille kop		
Kop		
XL-kop	3-5 små skefulde	3-5 spiseskefulde
Rejse		
XL Rejse	3-5 store skefulde	6-10 spiseskefulde
1/4 kande		
1/2 kande	4-7 store skefulde	8-14 spiseskefulde
3/4 kande		
Hel kande		

BRUG AF NINJA® PRESTIGE DUALBREW SYSTEM - FORT.

TILPAS DIN BRYG:

VÆLG DE RETTE BØNNER

Lys ristning: Høj syre, blomstret og delikat.

Mørk ristning: Lav syre, sød og nøddeagtig med noter af chokolade.

REGULERING AF BRYGNINGSSTYRKE

For vandig/svag: Hvis klassisk blev valgt, så prøv indstillingen Rich (kraftig). Hvis den stadig er for svag, så tilsæt en skefuld mere. At tilsætte en skefuld vil gøre din drik stærkere, men vil have en lidt lavere volumen.

For stærk: Hvis kraftig blev valgt, så prøv klassisk. Hvis det stadig er for stærkt, så prøv at bruge en skefuld mindre. At fjerne en skefuld vil gøre din drik svagere, men vil have en lidt højere volumen.

For de bedste resultater, skal du ikke tilsætte mere end 2 skefulde over eller under den anbefalede mængde.

JUSTERING AF BRYGGETEMPERATUR:

SÅDAN VÆLGER DU DEN RETTE KOP

Sørg for, at koppen, du bruger, har en passende størrelse til din drik. Til en varmere drik skal du bruge en kop med samme størrelse som drikken. Tykkelsen på din kops materiale vil også påvirke temperaturen af din drik. Brug en kop af tyndere materiale for at få en varmere drik.

OPVARMNING FØR DU BRYGGER

At køre varmt vand gennem en filterkaffe eller kapselbryg vil hjælpe med at forvarme maskinen. Sørg for at køre en varm vandbryg med den funktion, du gerne vil bruge.

For at øge temperaturen på din drik yderligere, skal du brygge det varme vand i den kop, du gerne vil brygge din drik i. Temperaturen af din kop på vil påvirke temperaturen af din drik. Smid vandet ud, og tør koppen. Derefter kan du brygge.

INTELLIGENT VARMEPLADE

Den intelligente varmeplade vil automatisk tænde under Classic (Klassisk) eller Rich (Kraftig) brygninger **når en hvilken som helst kandestørrelse er valgt**. Den intelligente varmeplade er indstillet til en specifik temperaturindstilling for at undgå at brænde kaffen over tid. For at tænde for varmepladen på et hvilket som helst tidspunkt, skal du trykke på Filterkaffe-knappen for at vælge enten Classic (Klassisk) eller Rich (Kraftig), dreje vælgeren til en af kandestørrelserne og trykke på WARM (OPVARM)-knappen.

warm



VIKTIGT: -lyset på basen af kaffemaskinen vil kun tænde, når varmepladen er varm, og vil forblive tændt, indtil pladen er kølet ned.

JUSTERING AF TID OG TEMPERATUR

Du kan justere, hvor længe den intelligente varmeplade forbliver tændt (op til 40 minutter) og/eller indstille temperaturen til Lav, Medium eller Høj.

Som standard er den intelligente varmeplade indstillet til at forblive tændt i 40 minutter og er indstillet til Medium. For at ændre tid/temperaturindstillingerne for varmepladen, skal du følge disse instruktioner:

- 1 Tryk på og hold WARM (OPVARM)-knappen nede, indtil uret begynder at blinke med den aktuelle opvarmningstid.
- 2 Drej vælgeren for at øge tiden med 5-minutters intervaller op til 40 minutter eller reducere tiden til 0 timer. Tryk på WARM (OPVARM)-knappen eller START BREW (START BRYGNING)-knappen for at indstille den nye tid.
- 3 Næste gang vil uret vise den aktuelle temperatur på varmepladen. For at bevare den samme temperatur, skal du trykke på WARM (OPVARM)-knappen eller START BREW (START BRYGNING)-knappen. For at ændre temperaturen, skal du dreje vælgeren og trykke på WARM (OPVARM)-knappen eller START BREW (START BRYGNING)-knappen, så temperaturen låses fast. Enheden vil bippe som tegn på, at tid og temperatur er blevet indstillet.

BEMÆRK: Hvis du indstiller varmeperioden til 0 timer, vil Keep Warm (Hold varm) ikke automatisk blive aktiveret under eller efter en bryggecyklus med kande, men du kan stadig tænde den manuelt ved at trykke på WARM (OPVARM)-knappen.

BEMÆRK: Tidsjusteringsindstillingen gemmes og nulstilles ikke, når kaffemaskinen er frakoblet eller mister strøm.

INDSTILLING AF DELAY BREW (TIDSINDSTILLET BRYGNING) (Kun Kværntilstand)

- 1 Tilslut kaffemaskinen og tænd den ved at trykke på tænd/sluk-knappen.

BEMÆRK: Uret vil forblive tændt, selvom kaffemaskinen er slukket. Sørg for, at kaffemaskinen er tændt for at indstille Delay Brew (Tidsindstillet brygning).

- 2 Efter at have fyldt vandbeholderen og tilsat malet kaffe til filteret, skal du placere beholderen i passende størrelse under brygkurven.
- 3 Tryk på Filterkaffe-knappen for at gå i Kværntilstand. Tryk på DELAY (TIDSINDSTILLET BRYGNING)-knappen. Uret vil begynde at blinke "12:00" eller det tidligere indstillede tidspunkt.

delay



- 4 Mens uret blinker, skal du dreje vælgeren for at justere tiden. Tryk på START BREW (START BRYGNING)-knappen for at låse tiden fast. Drej nu på vælgeren for at justere minuttet. Tryk på START BREW (START BRYGNING)-knappen for at låse dit tidspunkt fast.
- 5 Derefter skal du dreje vælgeren for at vælge den størrelse, du ønsker at brygge.
- 6 Tryk på Kværn-knappen for at vælge din bryggestil.
- 7 Når tid, brygstørrelse og bryggestil er indstillet, skal du trykke på vælgeren for at aktivere. Når den er aktiveret, vil kaffemaskinen bippe, og DELAY (TIDSINDSTILLET BRYGNING) og dine valgte indstillinger vil forblive oplyste. For at se din indstillede bryggetid, skal du trykke på og holde DELAY (TIDSINDSTILLET BRYGNING)-knappen nede. For at annullere, skal du trykke på DELAY (TIDSINDSTILLET BRYGNING)-knappen eller slukke for enheden.

BEMÆRK: kaffemaskinen skal forblive tændt for at Delay Brew (Tidsindstillet brygning)-funktionen kan fungere. Sluk **IKKE** for strømmen eller tag stikket ud efter indstilling af Delay Brew (Tidsindstillet brygning). Hvis kaffemaskinen er slukket eller frakoblet, skal delay brew (tidsindstillet brygning) nulstilles.

BEMÆRK: Når delay brew (tidsindstillet brygning) er indstillet, kan en filterkaffe-bryg ikke køres, før den tidsindstillede brygning er afsluttet eller er blevet annulleret. En kapselbryg kan køres på ethvert tidspunkt op til 5 minutter før den forudindstillede bryggetid.

BRUG AF DRYPSTOP

Dropstop bruges til at lukke brygkurven for at forhindre, at kaffe løber ud. Du skal åbne og lukke drypstoppet manuelt ved at flytte håndtaget til den ønskede position. Det kan lukkes og åbnes igen på et hvilket som helst tidspunkt før, under eller efter en bryg.

Hvis drypstoppet lukkes midt i brygningen, sætter kaffemaskinen brygningen på pause, og efter 30 sekunder får du en venlig, hørbar påmindelse om at genåbne drypstoppet. Efter 5 minutter annulleres brygningen.

BEMÆRK: Hvis drypstoppet er lukket, før du begynder at brygge, vil kaffemaskinen give dig besked med 3 bip, og Drypstop-indikatoren vil lyse. Flyt drypstoppet til den åbne position, og tryk på START BREW (START BRYGNING)-knappen for at begynde din bryg.

CLOSED (LUKKET)

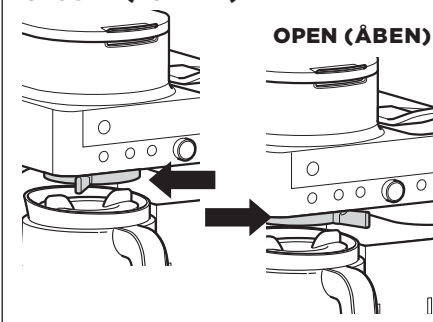

LUKNING AF DRYPSTOPPET EFTER EN BRYG

Når bryggecyklus er færdig, skal du stille drypstoppet på den lukkede position for at stoppe dryp fra brygkurven.

BEMÆRK: Husk at åbne drypstoppet, når du er klar til at brygge igen. Hvis du glemmer det, vil din kaffemaskine give dig en venlig hørbar påmindelse.

BRUG AF NINJA® PRESTIGE DUALBREW SYSTEM - FORT.

INTEGRERET MÆLKESKUMMER

Den integrerede mælkeskummer varmer ikke mælk.

- 1 Tilsæt mælk til din kop, indtil den er ca. 1/3 fuld.
 - For koldt skum, fortsæt til Trin 2.
 - For varmt skum, varm mælken i mikrobølgeovn i 45-60 sekunder.

BEMÆRK: Mælkeskummeren opvarmer ikke væske.

BEMÆRK: For yderligere opskrifter, se startvejledning



FOR VARMT SKUM

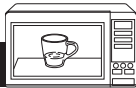

- 2 Sving armen på mælkeskummeren mod forsiden af kaffemaskinen. Installer mælkeskummerens piskeris ved at dreje det til højre.
- 3 Hold koppen under mælkeskummeren og ned-sænk piskeriset til lige over bunden af koppen. Tryk på og hold knappen på toppen af mælkeskummeren nede, og skum i 30-45 sekunder.

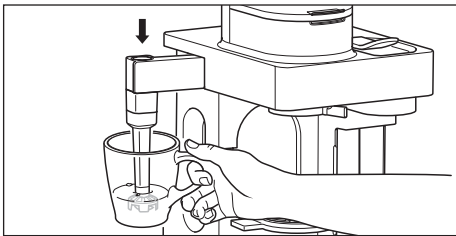

- 4 Fjern mælkeskummerens piskeris ved at dreje det til venstre. Hold din kop under piskeriset, mens du bærer det til din vask eller opvaskemaskine for nem rengøring.

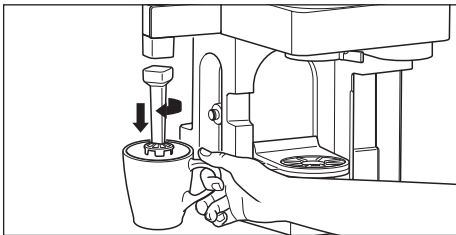

ADVARSEL: For at undgå kontakt med damp og varme overflader. Ræk **IKKE** over toppen af kaffemaskinen for at skumme.

RENGØRING EFTER EN BRYGNING

Dele, der tåler opvaskemaskine:

Brygkurv, glaskande og gennembrygningslåg, vandbeholder og låg, mælkeskummerens piskeris, Ninja smart scoop, kapselbeholder, justerbar kopbakke, kopbakkebase og permanent filter tåler opvaskemaskine.

RENGØRING AF MÆLKESKUMMEREN

Rengør mælkeskummerens piskeris efter hver brug. Håndvask grundigt eller placer den på den øverste hylde i opvaskemaskinen.

RENGØRING AF VANDBEHOLDEREN

BEMÆRK: For de bedste resultater anbefaler vi at skylle beholderen efter brygning og genopfylde med frisk vand før den næste brygning.

Tøm beholderen og håndvask eller placér den i opvaskemaskinen. For en bedre rengøring anbefaler vi at placere den i den nederste hylde af opvaskemaskinen stående oprejst med åbningen vendt nedad. Vi anbefaler at gøre dette ugentligt.

RENGØRING AF KANDEN

Vi anbefaler at rengøre din kande efter hver brug med varmt sæbevand.

For at rengøre kanden mere grundigt anbefaler vi brug af en blød skumbørste. Brug **IKKE** en stålbørste.

RENGØRING AF KAPSELBEHOLDEREN

Fjern kopbakken, kopbakkebasen og kapselbeholderen fra under kapseludløbet. Smid de brugte kapsler ud fra kapselbeholderen. Håndvask kopbakken, kopbakkebasen og kapselbeholderen, eller placer dem i den øverste hylde af opvaskemaskinen.

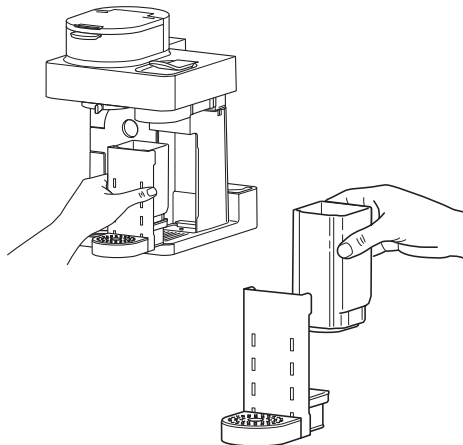

RENGØRING OG VEDLIGEHOLDELSE

RENGØRING AF BRYGKURVEN

Hvis du brygger kaffebønner, skal du lade kaffemaskinen afkøle, og derefter fjerne brygkurven ved at klemme håndtaget og løfte lige op. Hvis du bruger et papirfilter, skal du smide filteret ud ved at hælde brygkurven omvendt ned i en skraldespand.

RENGØRING OG AFKALKNING AF DIN KAFFEMASKINE

Dit Ninja® Prestige DualBrew System tilbyder to sider at vælge imellem: Filterkaffe og kapsler. Den side, du bruger, vil i sidste ende skulle rengøres med en rengøringscyklus. Rengøringscyklussen bruges til afkalkning af kaffemaskinen, når kalkaflejringer påvirker bryggerens ydeevne og/eller smagen af din kaffe.

Når rengøring er nødvendig i Filterkaffe-tilstand, vil Intelligent Clean Cycle-indikatoren automatisk lyse orange under Filterkaffe-knappen. Hvis indikatorens ignoreres, kan din brygger stoppe midt i brygningen og vise CLN (Rengøring), hvilket indikerer, at den har brug for øjeblikkelig rengøring.

Afkalkning af filterkaffe-siden:

- 1 Placer den tomme kande under brygkurven.
- 2 Brug et afkalkningsmiddel, der er specielt formuleret til rengøring af kaffemaskiner, og følg anvisningerne på pakken. Fyld vandbeholderen op til, men ikke over påfyldningslinjen.

ELLER

Fyld vandbeholderen til Rejsekrus-linjen (475 ml) med klar eddike, og fyld derefter resten af beholderen med vand op til, men ikke over påfyldningslinjen.

VIGTIGT: Brug kun klar eddike.

BEMÆRK: At køre en rengøringscyklus kun med vand vil ikke afkalke kaffemaskinen korrekt.

- 3 Når vandbeholderen er fyldt med rengøringsmidlet og vandblandingen, skal du trykke på Filter kaffe-knappen og derefter trykke på CLEAN (RENGØR)-knappen.
- 4 Tryk på START BREW (START BRYGNING) for at påbegynde rengøringscyklussen.

BEMÆRK: For at annullere rengøringscyklussen skal du trykke på tænd/sluk-knappen eller CLEAN (RENGØR)-knappen én gang. Kaffemaskinen vil bippe og stoppe med at brygge gennem rengøringsblandingen. Fortsæt med at følge instruktionerne fra trin 6.

VIGTIGT: Hvis du annullerer rengøringscyklussen, vil din kaffemaskine ikke blive afkalket korrekt.

- 5 Uret vil tælle ned under den resterende rengøringscyklustid, som tager cirka 75 minutter at gennemføre. Kaffemaskinen vil levere en lille mængde rengøringsmiddel for at fordele det gennem systemet. Derefter stopper den, tilføjer yderligere rengøringsmiddel og gentager denne proces i 75 minutter. De forlængede pauser muliggør maksimal rengøring og afkalkning.
- 6 Ved afslutning vil kaffemaskinen bippe, uret vil vise End (Slut), og indikatorlampen for Intelligent Clean Cycle vil slukke.

VIGTIGT: Fjern **IKKE** kanden på noget tidspunkt under rengøringscyklussen.

- 7 Tøm indholdet af kanden og placér den under brygkurven. Rengør vandbeholderen med varmt sæbevand for at fjerne eventuelt rengøringsmiddel, der kan påvirke smagen af din kaffe.
- 8 Fyld vandbeholderen op med frisk vand til, men ikke over påfyldningslinjen.
- 9 Skyl systemet ved at køre en Full Carafe Classic-bryggecyklus med fuld kande og kun vand. Når cyklussen er færdig, skal du smide vandet ud og grundigt rengøre kanden og brygkurven.

Afkalkning af kapsel-siden:

Hvis de typiske kapsler, du brygger, tager betydeligt længere tid at brygge, så kørs en kapsel-rengøringscyklus. Hvis uret viser "Add Wtr" (Tilføj vand), skal du sikre dig, at vandbeholderen er fyldt og korrekt monteret, og derefter prøve igen. Hvis "Add Wtr" (Tilføj vand) fortsætter, så prøv at køre en brygning med kun vand med håndtaget lukket. Hvis "Add Wtr" (Tilføj vand) stadig fortsætter, så kørs en kapsel-rengøringscyklus.

- 1 Sørg for, at håndtaget er lukket, og at ingen kapsel er indsat.
- 2 Fjern den justerbare kopbakke.

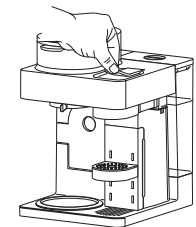

- 2 Fjern den justerbare kopbakke.

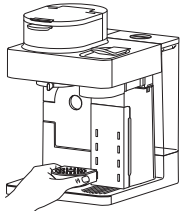

- 3 Placer kapsel-rengøringscyklusplatformen på den forreste højre base af kaffemaskinen.

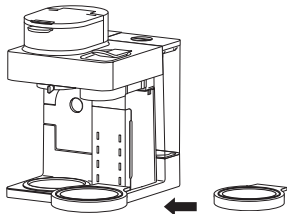

- 3 Fjern gennembrygningslåget fra kanden.



- 4 Placer kanden på kapsel-rengøringscyklus platformen.

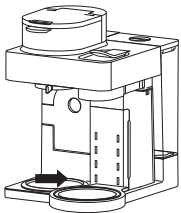

- 5 Brug et afkalkningsmiddel, der er specielt formuleret til rengøring af kaffemaskiner, og følg anvisningerne på pakken. Fyld vandbeholderen op til, men ikke over påfyldningslinjen.

ELLER

Fyld vandbeholderen til Rejsekrus-linjen (475 ml) med klar eddike, og fyld derefter resten af beholderen med vand op til, men ikke over påfyldningslinjen.

VIGTIGT: Brug kun klar eddike.

BEMÆRK: At køre en rengøringscyklus kun med vand vil ikke afkalke kaffemaskinen korrekt.

- 3 Placer kapsel-rengøringscyklusplatformen på den forreste højre base af kaffemaskinen.

- 3 Fjern gennembrygningslåget fra kanden.

- 4 Placer kanden på kapsel-rengøringscyklusplatformen.

- 5 Brug et afkalkningsmiddel, der er specielt formuleret til rengøring af kaffemaskiner, og følg anvisningerne på pakken. Fyld vandbeholderen op til, men ikke over påfyldningslinjen.

ELLER

Fyld vandbeholderen til Rejsekrus-linjen (475 ml) med klar eddike, og fyld derefter resten af beholderen med vand op til, men ikke over påfyldningslinjen.

BEMÆRK: For at annullere rengøringscyklussen skal du trykke på tænd/sluk-knappen eller CLEAN (RENGØR)-knappen én gang. Kaffemaskinen vil bippe og stoppe med at brygge gennem rengøringsblandingen. Fortsæt med at følge instruktionerne fra trin 6.

VIGTIGT: Hvis du annullerer rengøringscyklussen, vil din kaffemaskine ikke blive afkalket korrekt.

VIGTIGT: Brug kun klar eddike.

- 6 Når vandbeholderen er fyldt med rengøringsmidlet og vandblandingen, skal du trykke på Kapsel-knappen og derefter trykke på CLEAN (RENGØR)-knappen.

- 7 Tryk på START BREW (START BRYGNING) for at påbegynde rengøringscyklussen.

- 8 Uret vil tælle ned under den resterende rengøringscyklustid, som tager cirka 2 timer at gennemføre. Kaffemaskinen vil levere en lille mængde rengøringsmiddel for at fordele det gennem systemet. Derefter stopper den, tilfører yderligere rengøringsmiddel og gentager denne proces i 2 timer. De forlængede pauser muliggør maksimal rengøring og afkalkning.

- 9 Ved afslutning vil kaffemaskinen bippe, uret vil vise End (Slut), og indikatorlampen for Intelligent Clean Cycle vil slukke.

- 10 Tøm indholdet af kanden og sæt den tilbage under mundstykket. Rengør vandbeholderen med varmt sæbevand for at fjerne eventuelt rengøringsmiddel, der kan påvirke smagen af din kaffe.

- 11 Fyld beholderen med frisk vand op til mindst Kop-linjen.

- 12 Skyl systemet ved at køre tre Lungo (Lungo)-bryg med kun vand. Når cyklussen er færdig, skal du smide vandet ud og grundigt rengøre kanden.

Kan ikke vælge Keep Warm (Hold varm).

- Keep Warm (Hold varm) kan aktiveres manuelt ved at trykke på WARM (OPVARM)-knappen, mens du er i Filterkaffe-tilstand med Classic (Klassisk) eller Rich (Kraftig), og en hvilken som helst kandestørrelse valgt. Hvis du brygger en mindre størrelse i kanden, skal du, efter at brygningen er færdig, vælge Classic (Klassisk) eller Rich (Kraftig) og dreje vælgeren til en hvilken som helst kandestørrelse, og derefter trykke på WARM (OPVARM)-knappen.

Der er grums i min kaffe.

- Grums i kaffen kan bidrage til en mere fyldig og tilfredsstillende følelse i munden. Tilstedeværelsen af kaffegrums kan give en stærkere oplevelse af kaffens fyldighed og intensitet.
- For at mindske mængden af bundfald i den bryggede kaffe, kan du bruge en mere grovmalet kaffe eller bruge et papirfilter.

BEMÆRK: Brug IKKE et papirfilter sammen med et permanent filter, da vand og/eller kaffe kan ophobe sig og tilstoppe filterkurven.

Over Ice (Iskaffe) er ikke kold.

- Sørg for, at dit krus, rejsekrus eller din kande fyldes helt op til toppen med isterninger før brygning. Kaffemaskinen vil brygge ved forhøjede temperaturer for at give den bedste smag, og isen vil derefter afkøle den bryggede kaffe til den perfekte temperatur. Mindre kaffemængder brygges for at tage højde for smeltet is.

Kaffen er for svag.

- For stærkere kaffe, skal du bruge indstillingen Rich brew (Kraftig bryg). For en endnu kraftigere smag kan du tilføje flere kaffebønner til filteret.

Bryggecyklussen er for langsom.

- Bryggetiden vil variere baseret på størrelse og brygstil. Fulde kandestørrelser og Rich (Kraftige) brygge vil tage længere tid at brygge end enkelte portioner og klassiske brygge. Statuslinjen på kontrolpanelet viser brygstatus.

Kop eller rejsekrus løb over.

- Se diagrammet over omtrentlige bryggevolumener på side 9.

Brygkurven er løbet over.

- Bunden af brygkurven kan være tilstoppet. Dette kan ske med finmalet kaffe eller for meget kaffe i filteret. Mellemalet kaffe anbefales.
- Brug af både det permanente filter og et papirfilter kan få grumset til at tilstoppe og vand til at hobe sig op i brygkurven. Brug kun det permanente filter eller et papirfilter.
- Koffeinfri kaffe absorberer vand anderledes, så brug mindre, når du bruger koffeinfri.

Der er vand tilbage i vandbeholderen.

- Når beholderen er fyldt til en bestemt størrelse, og den størrelse er brygget, vil der være lidt vand tilbage i beholderen. Dette er normalt og sikrer, at beholderen ikke er aktiv i tom tilstand, hvilket giver den bedste ydeevne for pumpen og bryggesystemet.

Kaffemaskinen er utæt.

- Efter du fjerner vandbeholderen, kan der være en smule vand tilbage i beholderen. Dette kan nemt fjernes med en tør klud.
- Hvis utætheden kommer fra oven over brygkurven, se "Brew basket overflowed" (Brygkurv løb over), ovenfor.
- Hvis utætheden kommer fra under brygkurven, skal du lukke drypstoppet. Se side 11 for at få mere at vide.
- Hvis lækagen kommer fra kapselsiden, skal du sikre dig, at den justerbare kopbakke er på plads og kan opfange eventuelle overskydende dryp.
- Hvis lækagen kommer fra bunden af kaffemaskinen, skal du ringe til kundeservice på +44 (0)800 862 0453.

Indikatoren for Intelligent Clean Cycle lyser orange.

- Køb en rengøringscyklus. Hvis du for nylig har gennemført en rengøringscyklus, skal du muligvis køre en ny cyklus for at fjerne yderligere mineralophobning, der forekommer naturligt over tid og er almindelig i områder med hårdt vand. Sørg for, at du bruger eddike eller et afkalkningsmiddel, og følg rengøringsinstruktionerne på side 13 og 14.

Kaffen er ikke varm nok.

- Hvis du brygger i kanden, skal du sikre dig, at Keep Warm (Hold varm) er tændt. Temperaturen på den intelligente varmeplade kan justeres mellem Lav, Medium og Høj (se Justering af bryggetemperatur på side 10).
- Tilsætning af kold mælk eller fløde til kaffe vil påvirke temperaturen.
- Vi anbefaler at forvarme koppen med varmt vand før brygning.

Kapslens udgangsvolumen er lav.

- Dette kan forekomme, når du bruger tredjepartskapsler. Prøv at skifte til Nespresso® Original-kapsler.

Kapslen passer ikke / Kapslen bliver knust

- Sørg for, at kapslen indsættes i den rigtige orientering, som vist på enheden
- Kapselbeholderen kan være fuld. Se side 13 for information om, hvordan du fjerner kapselbeholderen.

Kaffemaskinen er højløyd

- Denne kaffemaskine bruger en højtrykspumpe til at mætte kapslerne jævnt og trække smagen ud af dem.

FEJLFINDINGSGUIDE - FORT.

Håndtag lukker ikke helt

- Tøm kapselbeholderen. Sørg for, at alle brugte kapsler fjernes, og at ingen kapsler er blokerede. Se side 13.

Kaffe sprøjter.

- Lidt stænk er normalt. Brug kobbakken, når det er muligt, for at mindske afstanden mellem koppen og kaffemaskinens udløb.

Vandbeholderen er ustabil.

- Sørg for, at vandbeholderen er monteret sikkert på krogen.

BESKEDER PÅ URVISNING:

End (Slut)

- Bryggecyklus er færdig.

PrE (Forvarmer)

- Mens kapsler brygges, kan ur-displayet vise "PrE" (Forvarmer) når der er trykket på START BREW (START BRYGNING)-knappen. Dette indikerer, at kaffemaskinen forvarmer, og bryggen starter automatisk, når maskinen er oppe på temperaturen.

Add Wtr (Tilføj vand)

- Sørg for, at der er vand i beholderen. Hvis beholderen er tom, skal du tilsætte frisk vand til den og derefter trykke på START BREW (START BRYGNING)-knappen for at fortsætte brygningen.
- Hvis beholderen er fyldt med vand, skal du fjerne og genindsætte den og derefter trykke på START BREW (START BRYGNING)-knappen for at genoptage brygningen.
- Hvis du brygger kapsler, skal du prøve at fjerne kapslen og brygge igen. Hvis problemet fortsætter, skal du køre en rengøringscyklus på kapselsiden ved at følge instruktionerne på side 14 og 15.
- Hvis kaffegrums og problemet fortsætter, skal du kontakte kundeservice på +44 (0)800 862 0453.

CLn (Rengøring)

- Systemet har registreret, at der skal køres en rengøringscyklus med det samme for at fjerne kalkaflejringer i varmeren. Se "Rengøring og afkalkning af din kaffemaskine" for instruktioner.

StOP (Stop)

- En bryggecyklus blev annulleret.

FEJLMEDDELELSER:

Er (Fejl)

- Hvis uret viser "Er" (Fejl) og derefter et nummer (f.eks. "Er 03"), skal du kontakte kundeservice på +44 (0)800 862 0453.

RESERVEDELE

For at bestille nye reservedele og tilbehør, skal du besøge ninjaccessories.eu eller ringe til kundeservice på **+44 (0)800 862 0453**.

TO (2) ÅRS BEGRÆNSET GARANTI

Forbrugere, der køber et produkt i Danmark, drager fordel af juridiske rettigheder i forbindelse med produktets kvalitet (dine lovbestemte rettigheder). Du kan gøre disse rettigheder gældende over for forhandleren. Hos Ninja er vi dog så sikre på vores produkters kvalitet, at vi giver dig en fabriksgaranti på to år [Appendix III]. Disse vilkår og betingelser vedrører kun vores fabriksgaranti - dine lovbestemte rettigheder påvirkes ikke.

Vilkårene nedenunder beskriver betingelserne og omfanget af vores garanti. De påvirker ikke dine lovbestemte rettigheder eller din forhandlers forpligtelser og din kontrakt med denne.

Ninja-garantier

Hvert Ninja- produkt leveres med en garanti, der omfatter gratis dele og arbejdskraft. Du kan finde online-support på ninjakitchen.dk

Hvordan registrerer jeg min Ninja-garanti?

Køb foretaget fra Ninja-hjemmesiden registreres automatisk for den garanti på to år. Du kan registrere din garanti online inden for 28 dage efter købet. For at spare tid skal du vide følgende om dit produkt:

- Dato for købet af produkt (kvittering eller leveringsseddel)

Besøg ninjakitchen.dk for at registrere online

VIGTIGT:

- Garantien vil kun dække dit produkt fra købsdatoen og i købslandet.
- Den gratis Ninja-garanti er kun gyldig i det land, hvor produktet er købt.
- Behold altid kvitteringen. Kvitteringen skal bruges til at bekræfte de oplysninger, du har givet os, hvis der skulle være behov for at bruge garantien. Hvis en gyldig kvittering ikke kan fremvises, kan det gøre din garanti ugyldig.

Hvad er fordelene ved at registrere min gratis Ninja-garanti?

Når du registrerer din garanti, har vi dine oplysninger ved hånden, hvis der nogensinde skulle være behov for at komme i kontakt med hinanden. Du kan også modtage råd, om hvordan du får det bedste ud af din Ninja- produkt og høre de seneste nyheder om ny Ninja- teknologi og udgivelser. Registreres garantien online, får du straks bekræftelse på, at vi har modtaget dine oplysninger.

Hvor længe er nye Ninja-produkt dækket af garantien?

Vores tillid til vores design- og kvalitetskontrol betyder, at der er to års garanti på din nye Ninjaenhed.

Hvad dækker den gratis Ninja-garanti?

Reparation eller udskiftning af Ninja- produkt (efter Ninjas valg) inklusive alle dele og alt arbejde. En Ninja-garanti er en udvidelse af dine lovbestemte rettigheder som kunde.

Hvad dækker den gratis Ninja-garanti ikke?

1. Normal slitage af sliddele (såsom tilbehør). Reservedele kan købes på ninjakitchen.dk
2. Skader forårsaget af forkert brug, misbrug, uagtsom håndtering, manglende udførelse af nødvendig vedligeholdelse eller skade på grund af forkert håndtering under transport.
3. Skader forårsaget af vedligeholdelse, der ikke er godkendt af Ninja.

Hvor kan jeg købe originale Ninja-dele og tilbehør?

Ninja-dele og tilbehør er udviklet af de samme teknikere, der også har udviklet Ninja-enheden. Du finder et komplet udvalg af Ninja-reservedele og reservedele/tilbehør til alle Ninja-maskiner på ninjakitchen.dk Husk, at skader forårsaget af brug af uoriginale Ninja-dele muligvis ikke er dækket af din garanti.

VIELEN DANK

für den Kauf des Ninja® Prestige DualBrew System



REGISTRIEREN SIE IHREN KAUF

- registeryourninja.eu
- +49 800 000 9063
- Scannen Sie den QR-Code mit einem Mobilgerät

BEWAHREN SIE FOLGENDE INFORMATIONEN GUT AUF

Modellnummer: _____
Seriennummer: _____
Kaufdatum: _____
(Kaufbeleg bitte aufbewahren)
Gekauft bei: _____

TIPP: Sie finden die Modell- und Seriennummer auf dem QR-Code-Etikett auf der Rückseite der Maschine neben dem Stromkabel.

BITTE AUFMERKSAM DURCHLESEN UND ZUR INFORMATION AUFBEWAHREN.

Diese Anleitung soll Ihnen helfen, Ihr neues Ninja® Prestige DualBrew System vollständig zu verstehen. Falls Sie Fragen haben, kontaktieren Sie bitte unseren Kundendienst unter der Rufnummer +49 800 000 9063.

Importeur: SharkNinja Europe Ltd.
1st/2nd Floor Building 3150,
Thorpe Park, Century Way,
Leeds, England, LS15 8ZB,
NIP: PL5263721774
ninja-kitchen.co.uk

Exporteur: SharkNinja
(Hongkong)
Company Limited, Unit 606,
6TH Floor Alliance Building,
133 Connaught Road Central,
Hong Kong

SharkNinja Germany GmbH,
Rotfeder-Ring 9,
60327 Frankfurt am Main,
Deutschland
ninja-kitchen.eu

Die Abbildungen können vom tatsächlichen Produkt abweichen. Im ständigen Bemühen um die fortlaufende Verbesserung unserer Produkte behalten wir uns Änderungen der hierin enthaltenen Spezifikationen ohne Ankündigung vor.

NINJA ist ein eingetragenes Warenzeichen von SharkNinja Operating LLC im Vereinigten Königreich.

© 2025 SharkNinja Operating LLC.

CFN802EU_IB_MP_Mv14



@ninja-kitchen.eu

NINJA

PRESTIGE

DUALBREW-SYSTEM
GEMAHLENER KAFFEE & ESPRESSO KAPSELN

CFN800 Serie | Bedienungsanleitung

WICHTIGE SICHERHEITSHINWEISE

VOR DEM GEBRAUCH BITTE SORGFÄLTIG DURCHLESEN • NUR FÜR DEN HAUSGEBRAUCH



Lesen Sie alle Anweisungen, bevor Sie Ihr Ninja® Prestige DualBrew System.



Weist auf eine Gefahr hin, die zu Verletzungen, zum Tod oder zu erheblichen Sachschäden führen kann, wenn die in diesem Symbol enthaltene Warnung missachtet wird.



Vermeiden Sie den Kontakt mit heißen Oberflächen. Verwenden Sie stets einen Handschutz, um Verbrennungen vorzubeugen.



Nur zum Gebrauch im Innenbereich und für private Zwecke vorgesehen.

⚠️ WARNUNG

Um Verletzungen, Feuer, Stromschläge oder Sachschäden zu vermeiden, sind stets grundlegende Vorsichtsmaßnahmen zu beachten, einschließlich der folgend aufgeführten Warnungen und der nachfolgenden Bedienungsanleitung. Verwenden Sie diese Maschine ausschließlich für den Zweck, für den sie bestimmt ist.

Allgemeine Vorsichtsmaßnahmen

- Um eine Erststichungsgefahr für Kleinkinder zu vermeiden, alle Verpackungen sofort nach dem Entpacken entsorgen.
- Dieses Gerät kann unter Aufsicht oder nach ausreichender Einweisung von Kindern ab 8 Jahren und Personen mit verminderten physischen, sensorischen oder geistigen Fähigkeiten oder einem Mangel an Erfahrung und Kenntnissen verwendet werden, wenn sie die damit verbundenen Risiken kennen. Kinder dürfen nicht mit diesem Gerät spielen. Die Reinigung und Wartung durch den Benutzer darf nicht von Kindern durchgeführt werden, es sei denn, sie sind älter als 8 Jahre und werden beaufsichtigt. Kinder unter 8 Jahren dürfen keinen Zugriff auf das Gerät und das Kabel haben.
- Kinder dürfen keinen Zugriff auf die Maschine und das Kabel haben. Die Maschine darf **NICHT** von Kindern bedient werden, auch nicht zum Spielen. Bei Verwendung in der Nähe von Kindern müssen diese unbedingt beaufsichtigt werden.
- Um Brandgefahr, Stromschläge und Verletzungen zu vermeiden, tauchen Sie das Kabel, den Stecker sowie andere Maschinenteile **NIEMALS** in Wasser oder andere Flüssigkeiten.
- Tragen Sie die Maschine **NIEMALS** am Stromkabel und ziehen Sie nicht am Kabel, um es aus der Steckdose zu ziehen; ziehen Sie das Kabel stattdessen am Stecker aus der Steckdose.
- Bedienen Sie **KEINE** Maschinen, deren Kabel oder Stecker beschädigt sind, oder wenn die Maschine nicht richtig funktioniert, fallengelassen oder in sonstiger Weise beschädigt wurde. Wenden Sie sich bei Problemen an den Kundendienst von SharkNinja Germany GmbH.
- Nur für den Gebrauch im Haushalt und auf der Arbeitsplatte. Lassen Sie **KEINESFALLS** das Stromkabel über die Tischkante hängen oder heiße Oberflächen wie z. B. einen Herd berühren.
- **NIEMALS** Steckdosen unter der Arbeitsfläche verwenden.
- Um Brandgefahr, Stromschlag oder Beschädigung der Maschine zu vermeiden, darf diese **NICHT** in einem Geräteschrank oder unter einem Oberschrank verwendet werden.
- Trennen Sie die Maschine vor der Reinigung und bei Nichtgebrauch von der Steckdose.
- Lassen Sie die Maschine während des Betriebs **NIEMALS** unbeaufsichtigt.
- Die Maschine ist nicht für den Betrieb mittels eines externen Timers oder einer Fernsteuerung gedacht.
- Stellen Sie die Maschine **NICHT** auf andere Geräte oder Maschinen.
- Stellen Sie die Maschine bei Gebrauch nicht in einen Schrank.
- Verwenden Sie **KEIN** Zubehör, das nicht vom Hersteller empfohlen wurde, da dies zu Verletzungen oder Schäden an der Maschine führen kann.
- Vermeiden Sie, am Anschluss etwas zu verschütten.

DIESE ANWEISUNGEN LESEN UND AUFBEWAHREN



DEUTSCH

WICHTIGE SICHERHEITSHINWEISE

VOR DEM GEBRAUCH BITTE SORGFÄLTIG DURCHLESEN • NUR FÜR DEN HAUSGEBRAUCH

⚠️ WARNUNG

Um Verletzungen, Feuer, Stromschläge oder Sachschäden zu vermeiden, sind stets grundlegende Vorsichtsmaßnahmen zu beachten, einschließlich der folgend aufgeführten Warnungen und der nachfolgenden Bedienungsanleitung. Verwenden Sie diese Maschine ausschließlich für den Zweck, für den sie bestimmt ist. Dieses Gerät ist ausschließlich für die Zubereitung von Kaffee vorgesehen, wie in dieser Bedienungsanleitung beschrieben.

Allgemeine Vorsichtsmaßnahmen

- 1 Um eine Erstickungsgefahr für Kleinkinder zu vermeiden, entsorgen Sie alle Verpackungen sofort nach dem Entpacken.
- 2 Dieses Gerät kann unter Aufsicht oder nach ausreichender Einweisung von Personen mit verminderten physischen, sensorischen oder geistigen Fähigkeiten oder einem Mangel an Erfahrung und Kenntnissen verwendet werden, wenn sie die damit verbundenen Risiken kennen.
- 3 Um das Risiko eines Stromschlags zu verringern, besitzt dieses Gerät einen polarisierten Stecker (ein Stift ist breiter als der andere). Aus Sicherheitsgründen kann dieser Stecker nur in einer Richtung in eine polarisierte Steckdose gesteckt werden. Sollte der Stecker nicht richtig in die Steckdose passen, drehen Sie ihn um und versuchen Sie es erneut. Falls der Stecker weiterhin nicht passt, wenden Sie sich an einen qualifizierten Elektriker. Schieben Sie den Stecker **NICHT** mit Gewalt in die Steckdose und versuchen Sie **NICHT**, den Stecker an die Steckdose anzupassen.
- 4 Kinder dürfen keinen Zugriff auf das Gerät und das Kabel haben. Das Gerät darf **NICHT** von Kindern verwendet werden. Bei Verwendung in der Nähe von Kindern müssen diese unbedingt beaufsichtigt werden.
- 5 Um Brandgefahr, Stromschläge und Verletzungen zu vermeiden, tauchen Sie das Kabel, den Stecker sowie andere Maschinenteile **NIEMALS** in Wasser oder andere Flüssigkeiten.
- 6 Tragen Sie das Gerät **NIEMALS** am Stromkabel und reißen Sie nicht daran, um es aus der Steckdose zu ziehen; fassen Sie stattdessen den Stecker an und ziehen Sie ihn heraus.
- 7 Bedienen Sie **KEINE** Geräte, deren Kabel oder Stecker beschädigt sind, oder wenn das Gerät nicht richtig funktioniert, fallengelassen oder in sonstiger Weise beschädigt wurde. Wenden Sie sich bei Problemen an den Kundendienst von SharkNinja Germany GmbH.
- 8 Nur für den Gebrauch im Haushalt und auf der Arbeitsplatte. Lassen Sie **KEINESFALLS** das Stromkabel über die Tischkante hängen oder heiße Oberflächen wie z. B. den Herd berühren.

- 9 **NIEMALS** eine Steckdose unter der Arbeitsfläche benutzen.
- 10 Um Brandgefahr, Stromschlag oder Beschädigung des Geräts zu vermeiden, darf die Kaffeemaschine **NICHT** in einem Geräteschrank oder unter einem Oberschrank verwendet werden.
- 11 Ziehen Sie den Netzstecker aus der Steckdose, wenn weder das Gerät noch die Uhr benutzt wird und bevor Sie es reinigen.
- 12 Schalten Sie es aus und lassen Sie es abkühlen, bevor Sie Teile anbringen oder entfernen bzw. das Gerät reinigen.
- 13 **WARNUNG:** Verwenden Sie das Gerät nicht, wenn die Oberfläche Risse aufweist.

Hinweis zur Verwendung

- 1 Schalten Sie das Gerät aus und ziehen Sie den Stecker aus der Steckdose.
- 2 Die Verwendung nicht vom Hersteller empfohlener Zubehörteile kann zu Feuer bzw. Stromschlag führen, einen Überlaufzustand erzeugen sowie zur Gefahr von Verbrühungen sowie zu Bränden, elektrischem Schlag und Verletzungen führen.
- 3 Verwenden Sie das Gerät **IMMER** auf einer sauberen, trockenen und ebenen Oberfläche.
- 4 Stellen Sie das Gerät **NICHT** auf heiße Oberflächen oder in die Nähe einer heißen Gas- oder Elektroherdplatte oder in einen beheizten Ofen.
- 5 Verwenden Sie dieses Gerät **AUSSCHLIESSLICH** für den Zweck, für den es bestimmt ist.
- 6 Benutzen Sie das Gerät **KEINESFALLS** im Freien.
- 7 Berühren Sie **KEINE** heißen Oberflächen. Benutzen Sie die Griffe oder Knäufe.
- 8 Um den Kontakt mit Dampf und heißen Oberflächen zu vermeiden, während des Aufschäumens **NICHT** über die Oberseite der Kaffeemaschine greifen.
- 9 Stellen Sie **IMMER** ein Gefäß, eine Karaffe oder eine Tasse unter den Brühkorb, um den gebrühten Kaffee aufzunehmen.
- 10 Die Brühkammern dürfen während des Brüh- und Reinigungszyklus **NICHT** geöffnet werden. Es kann zu Verbrühungen kommen.

DIESE ANWEISUNGEN LESEN UND AUFBEWAHREN

WICHTIGE SICHERHEITSHINWEISE

VOR DEM GEBRAUCH BITTE SORGFÄLTIG DURCHLESEN • NUR FÜR DEN HAUSGEBRAUCH

- 11 Entnehmen Sie das Gefäß, die Kanne oder den Becher **NICHT**, während das Gerät läuft, ohne dass sich der Tropfschutz in der geschlossenen Position befindet. Stellen Sie das Gefäß, die Karaffe oder die Tasse schnell zurück und öffnen Sie den Tropfschutz, um den Brühvorgang fortzusetzen.
- 12 Füllen Sie den Wasserbehälter **NICHT** mit etwas anderem als Wasser, da andere Flüssigkeiten die Kaffeemaschine beschädigen können.
- 13 Überfüllen Sie den Wasserbehälter **NICHT**. Befüllen Sie ihn nur bis zur Maximalmarkierung mit Wasser.
- 14 Lassen Sie den Deckel während des Brühvorgangs auf dem Wasserbehälter.
- 15 Nehmen Sie das Gerät **NICHT** ohne Wasser in Betrieb.
- 16 Brühen Sie **KEINEN** gemahlene Kaffee ohne einen Papierkegelfilter Nr. 4 oder einen Dauerfilter im Brühkorb.
- 17 Das Überschreiten der maximal empfohlenen Kaffeemenge laut Kaffeemaßtabelle kann zum Überlaufen führen. Verwenden Sie **KEINEN** fein gemahlene Kaffee oder Espresso.
- 18 **NICHT** mit den Fingern unter den Kaffeeauslauf fassen, es besteht Verbrühungsgefahr. **NICHT** mit den Fingern in das Kapselfach oder den Kapselschaft greifen. Verletzungsgefahr.
- 19 Nur für dieses Gerät vorgesehene Kapseln/ Pods verwenden. Wenn die Kapsel/Pod nicht passt, nicht mit Gewalt in das Gerät einführen.
- 20 Beachten Sie, dass Spritzwasser oder Dampf durch unsachgemäße Verwendung des Geräts Verbrühungen verursachen können.
- 21 Die Oberfläche des Heizelements bleibt nach dem Gebrauch heiß und die Außenseite des Geräts kann je nach Verwendung noch eine Zeit lang heiß sein.

Karaffe

- 1 Die Karaffe ist nur für die Verwendung mit diesem Gerät vorgesehen. Platzieren Sie das Gerät **NIE** in der Nähe oder auf einer Gas- bzw. elektrischen Herdplatte bzw. in einem heißen Ofen.
- 2 **KEINE** gesprungene oder zerkratzte Karaffe oder eine Karaffe mit einem lockeren oder abgenutzten Griff verwenden.

- 3 Die Karaffe **NICHT** in die Mikrowelle stellen.
- 4 **NICHT** direkt aus der Karaffe trinken. Flüssigkeiten aus der Karaffe können sehr heiß sein.
- 5 Die Karaffe darf **NICHT** zur Aufbewahrung von Lebensmitteln verwendet werden, wenn sie nicht in Gebrauch ist.
- 6 Vergewissern Sie sich, dass die Karaffe vollständig geleert ist, bevor Sie einen Reinigungs- oder Brühvorgang starten. Wenn Sie einen Zyklus mit Wasser, Kaffee oder Tee in der Karaffe starten, läuft das Wasser über.
- 7 Die Karaffe **NICHT** mit Scheuermitteln, Stahlwollepads oder anderen Scheuermaterialien reinigen.
- 8 Die heiße Karaffe **NICHT** auf nasse oder kalte Oberflächen stellen.
- 9 Die Karaffe **KEINEN** extremen Temperaturänderungen aussetzen.

Pflege und Wartung

- 1 Schalten Sie das Gerät ab und lassen Sie es vor dem Entfernen von Teilen und vor der Reinigung abkühlen.
- 2 Um Erkrankungen durch Bakterienwachstum im Gerät zu vermeiden, befolgen Sie alle Reinigungsanweisungen im Abschnitt „Pflege und Wartung“ in dieser Bedienungsanleitung.
- 3 Reinigen Sie das System wöchentlich.
- 4 Wenn das Produkt nicht ordnungsgemäß funktioniert, besuchen Sie ninjakitchen.eu oder wenden Sie sich an SharkNinja Germany GmbH zur Überprüfung, Reparatur oder Einstellung.
- 5 Die Reinigung und durch den Anwender vorzunehmende Wartungsarbeiten dürfen nicht von Kindern ausgeführt werden.

Erklärung zum Kabel

- 1 Es wird ein kurzes Stromkabel mitgeliefert, um die Gefahr zu verringern, sich in einem längeren Kabel zu verfangen oder darüber zu stolpern.
- 2 Verwenden Sie mit diesem Produkt **KEINE** Verlängerungskabel.

DIESE ANWEISUNGEN LESEN UND AUFBEWAHREN

TEILE

- A** Plattform für Einzelbecher
- B** Aufschäumer
- C** Kaffeemaschine (Stromkabel nicht abgebildet)
- D** Klappdeckel
- E** Brühkorb
- F** Deckel für den herausnehmbaren Wasserbehälter
- G** Wasserbehälter (1,8 l)
- H** Hebel
- I** Bedienfeld
- J** Tropfschutz
- K** Kapselbehälter
- L** Intelligente Warmhalteplatte
- M** Tassenablagefach
- N** Dauerfilter*
- O** Papierkegelfilter Nr. 4*
- P** Ninja Smart Scoop
- Q** Verstellbares Tassenablagefach
- Q** Durchbrühdeckel
- S** Ninja® Glaskaraffe
- T** Kapselreinigungszyklus-Plattform

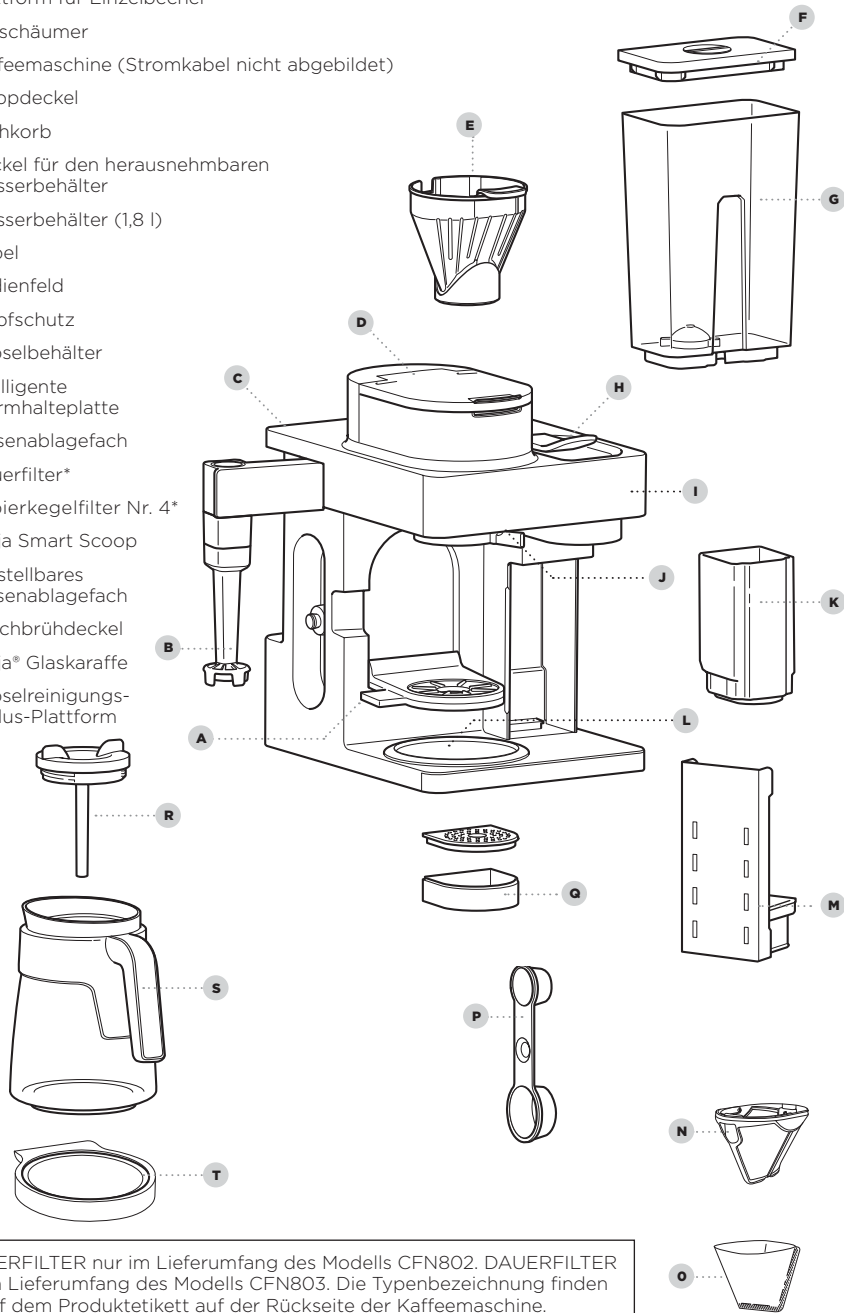

*PAPIERFILTER nur im Lieferumfang des Modells CFN802. DAUERFILTER nur im Lieferumfang des Modells CFN803. Die Typenbezeichnung finden Sie auf dem Produktetikett auf der Rückseite der Kaffeemaschine.

DAS BEDIENFELD

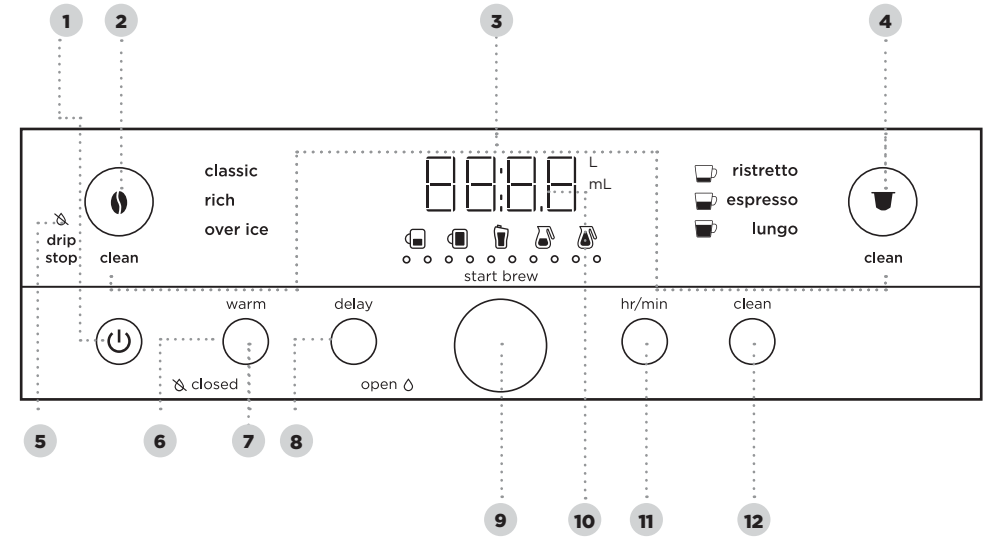

- 1 Ein-/Ausschalttaste
- 2 Filterkaffee-Taste
- 3 Anzeige für intelligenten Reinigungszyklus
- 4 Kapsel-Taste
- 5 Tropfschutz-Anzeige
- 6 Keep Warm (Warmhalten)-Anzeige
- 7 Taste Keep Warm (Warmhalten)
- 8 Taste Delay Brew (Verzögerter Brühvorgang)
- 9 Drehknopf/Taste Start Brew (Brühen starten)
- 10 Programmierbare Digitaluhr und Getränkegrößenanzeige
- 11 Hr/min (Stunden/Minute)-Taste
- 12 Taste für intelligenten Reinigungszyklus

HINWEIS: Die Funktionen variieren je nach Modell.

ZUM GEBRAUCH VORBEREITEN

EINSTELLEN DER UHR

- 1 Wenn die Kaffeemaschine eingesteckt ist, beginnen die Uhranzeige und HR/MIN (STD./MIN) zu blinken.
- 2 Wählen Sie mit dem Drehregler die richtige Stunde aus. Drücken Sie dann die HR/MIN (STD./MIN-)Taste, um auf Minuten umzuschalten.
- 3 Verwenden Sie den Drehknopf erneut, um die richtige Minute auszuwählen, und drücken Sie die HR/MIN (STD./MIN-)Taste, um die Uhr auf die angezeigte Zeit einzustellen.

HINWEIS: Sie können die Uhr jederzeit einstellen, indem Sie die HR/MIN (STD./MIN-) Taste drücken und die Schritte 2-3 befolgen.

HINWEIS: Wenn Sie den Stecker der Kaffeemaschine herausziehen oder bei einem Stromausfall, müssen Sie die Uhr das nächste Mal, wenn die Kaffeemaschine angeschlossen wird, neu einstellen.

KALIBRIERUNG IN HÖHENLAGEN

Erforderlich für Benutzer in hochgelegenen Gebieten. Wenn Sie die Höhenkalibrierung in niedrig gelegenen Regionen durchführen, führt dies zu übermäßiger Dampfbildung während des Brühvorgangs.

Da Wasser in höheren Lagen bei einer niedrigeren Temperatur kocht, kann die Kaffeemaschine durch einen Kalibrierungszyklus vor dem ersten Brühvorgang den Siedepunkt des Wassers an Ihrem Standort ermitteln. Ein Kalibrierungszyklus trägt dazu bei, jedes Mal einen gleichmäßigen Brühvorgang zu erzielen.

- 1 Füllen Sie den Wasserbehälter, aber nicht über die Markierung Full (Maximal) hinaus.
- 2 Setzen Sie den Brühkorb ein und schließen Sie den Klappdeckel. Stellen Sie dann eine leere Karaffe auf den Sockel.
- 3 Schalten Sie das Gerät ein und drücken Sie die Filterkaffee-Taste. Stellen Sie sicher, dass der Tropfschutz auf die offene Position eingestellt ist. Halten Sie als Nächstes die Filterkaffee-Taste und HR/MIN (STD./MIN) gedrückt, bis ein Bestätigungston zu hören ist.
- 4 Ein Kalibrierungszyklus beginnt und die Anzeige zählt abwärts, bis die Höhenkalibrierung abgeschlossen ist. Wenn der Vorgang abgeschlossen ist, gibt die Kaffeemaschine einen Signalton ab und zeigt „End“ (Ende) auf dem Display an. Entsorgen Sie das Wasser in der Karaffe.

HINWEIS: Diese Kalibrierung wird dauerhaft gespeichert und geht auch dann nicht verloren, wenn die Stromversorgung unterbrochen oder das Gerät vom Stromnetz getrennt wird. Die Kaffeemaschine kann jederzeit neu kalibriert werden, wenn sich die Höhe, in der es eingesetzt wird, ändert.

VOR DER ERSTEN VERWENDUNG

- 1 Reinigen Sie alle Zubehörteile vor dem ersten Gebrauch.
- 2 Schließen Sie die Kaffeemaschine an und schalten Sie sie durch Drücken der Ein-/Ausschalttaste ein.
- 3 Nehmen Sie den Wasserbehälter vom Sockel ab. Entfernen Sie den Behälterdeckel. Füllen Sie den Wasserbehälter, jedoch nicht über die Maximallinie hinaus. Den Wasserbehälter wieder in die Kaffeemaschine einsetzen. Den Wasserbehälter **NICHT** mit anderen Flüssigkeiten als Wasser füllen, da andere Flüssigkeiten die Kaffeemaschine beschädigen können.

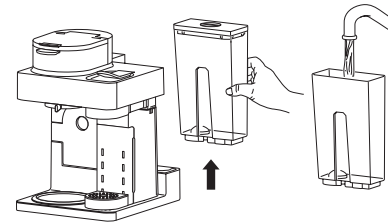

HINWEIS: Wir empfehlen die Verwendung von kühlem oder zimmerwarmem Wasser im Wasserbehälter. **NICHT** mit heißem oder kochendem Wasser füllen.

VORBEREITEN DES GERÄTS:

VOR DEM FORTFAHREN BITTE UNBEDINGT DIESE SCHRITTE BEACHTEN.

FÜR KAPSELN VORBEREITEN

- 1 Achten Sie darauf, dass der Hebel geschlossen ist. Keine Kapsel einlegen.
- 2 Stellen Sie ein Gefäß unter den Kapselauslauf. Die Kapsel-Taste drücken, um Lungo auszuwählen.



- 3 Drücken Sie START BREW (BRÜHEN STARTEN), um zu starten. Wenn der Zyklus abgeschlossen ist, das Wasser abgießen und das Gefäß ausspülen. Diesen Vorgang dreimal wiederholen. Jetzt können Kapseln zubereitet werden.

FÜR FILTERKAFFEE VORBEREITEN

- 1 Vergewissern Sie sich, dass der Brühkorb vollständig in das Gerät eingesetzt ist, und schließen Sie den Klappdeckel. Fügen Sie keinen Kaffee hinzu.
- 2 Stellen Sie die Karaffe mit dem Durchbrühdeckel mittig unter den Filterkaffeeauslauf. Drücken Sie die Filterkaffee-Taste, um Classic (Klassisch) auszuwählen, und verwenden Sie dann den Drehknopf, um die Größe Full Carafe (Volle Karaffe) auszuwählen.



- 3 Drücken Sie START BREW (BRÜHEN STARTEN), um zu starten. Wenn der Zyklus abgeschlossen ist, entsorgen Sie das Wasser und spülen Sie die Karaffe aus. Jetzt kann Filterkaffee zubereitet werden.

VERWENDUNG DES NINJA® PRESTIGE DUALBREW SYSTEM

VIGTIGT: Diese Kaffeemaschine ist mit Nespresso® Original-Kapseln oder mit Kapseln von Drittanbietern kompatibel.

KAPSELN ZUBEREITEN

- 1 Füllen Sie den Behälter mindestens bis zur Markierung „Cup“ (Tasse).
- 2 Heben Sie den Hebel vollständig an und setzen Sie die Kapsel ein. Schließen Sie den Hebel.
- 3 Stellen Sie das Gefäß mittig auf die Tassenablage unterhalb des Ausgusses.

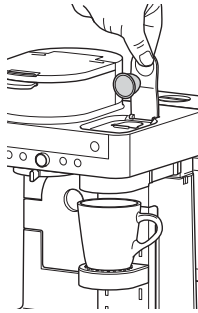

HINWEIS: Stellen Sie die Höhe der verstellbaren Tassenablage ein und stellen Sie das Gefäß in die Mitte der Ablage, um Spritzer zu vermeiden. Die Tassenablage kann für höhere oder breitere Gefäße abgenommen werden.

- 4 Drücken Sie die Kapsel-Taste und wählen Sie entweder Ristretto (Ristretto), Espresso (Espresso), Lungo (Lungo) oder Over Ice Brew (Auf Eis).

ristretto 25 ml

Kleinere, konzentriertere Portion mit einem süßeren, stärkeren Geschmack.

espresso 40 ml

Konzentrierte, intensive Portion Kaffee.

lungo 110 ml

Eine größere, weniger konzentrierte Portion mit einem kräftigeren Geschmack.

over ice 30 ml

Speziell entwickelt, um direkt auf Eis zubereitet und mit Milch kombiniert zu werden.

Füllen Sie das Gefäß immer bis zum Rand mit Eiswürfeln, bevor Sie Over Ice (Auf Eis) aufbrühen.

- 5 Drücken Sie START BREW (BRÜHEN STARTEN), um zu starten. Die Kaffeemaschine signalisiert mit einem Piepton, dass der Brühvorgang begonnen hat. Die Uhranzeige kann „pre“ (Vorheizen) anzeigen, was bedeutet, dass die Kaffeemaschine vorheizt und automatisch mit dem Brühvorgang beginnt, sobald die Temperatur erreicht ist. Der Fortschrittsbalken leuchtet auf und zeigt den Status des Brühvorgangs an. Wenn der Vorgang abgeschlossen ist, piept die Kaffeemaschine erneut und auf der Anzeige erscheint End (Ende).

- 6 Um den Brühvorgang jederzeit abzubrechen, drücken Sie erneut die Taste START BREW (BRÜHEN STARTEN) oder drücken Sie die Ein-/Ausschalttaste.

FILTERKAFFEE ZUBEREITEN

- 1 Öffnen Sie zur Vorbereitung des Brühvorgangs den Klappdeckel und stellen Sie sicher, dass der Brühkorb installiert ist.
- 2 Legen Sie einen Papierkegelfilter Nr. 4 oder Dauerfilter in den Brühkorb (Der Filter variiert je nach Modell). Verwenden Sie nur einen Papierfilter ODER den Dauerfilter – nicht beides.

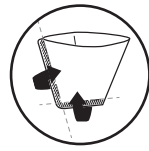

HINWEIS: Falten Sie den Papierfilter entlang der Nähte, öffnen Sie die Oberseite vollständig und drücken Sie ihn fest in den Brühkorb, um sicherzustellen, dass er korrekt sitzt.

HINWEIS: Ein Dauerfilter kann auf ninjakitchen.eu erworben werden

- 3 Verwenden Sie den Ninja Smart Scoop und richten Sie sich nach den Markierungen auf dem Löffel oder den Angaben in der Kaffeemaßtable auf Seite 9, um den Filter zu füllen. Schließen Sie den Klappdeckel.

- 4 Stellen Sie das leere Gefäß unter den Brühkorb.

HINWEIS: Wenn Sie eine einzelne Tasse zubereiten, senken Sie die Plattform für Einzelbecher ab und stellen Sie das Gefäß in die Mitte, um Spritzer zu vermeiden.

- 5 Drücken Sie die Filterkaffee-Taste und wählen Sie entweder Classic (Klassisch), Rich (Stark) oder Over Ice Brew (Auf Eis). Drehen Sie den Drehknopf, um die gewünschte Brühgröße auszuwählen.

ZUBEREITUNGSARTEN



Sanfter, ausgewogener Geschmack.



Reichhaltiger als Classic (Klassisch), mit intensiverem Geschmack, der Milch, Sahne oder Aromastoffen standhält.



Speziell entwickelt für das Aufbrühen von heißem Kaffee auf Eis für frisch gebrühten Eiskaffee, der nicht verwässert wird. **Füllen Sie das Gefäß immer bis zum Rand mit Eiswürfeln, bevor Sie Over Ice (Auf Eis) aufbrühen.**

HINWEIS: Rich Brew (Stark) verbraucht etwas weniger Wasser und ergibt etwas weniger gebrühten Kaffee als Classic Brew (Klassisch). Weitere Informationen finden Sie in der Richtwerttabelle.

- 6 Drücken Sie START BREW (BRÜHEN STARTEN), um zu starten. Die Kaffeemaschine signalisiert mit einem Piepton, dass der Brühvorgang begonnen hat. Der Fortschrittsbalken um den Drehknopf leuchtet auf und zeigt den Status des Brühvorgangs an. Wenn der Vorgang abgeschlossen ist, piept die Kaffeemaschine erneut und auf der Anzeige erscheint End (Ende).

HINWEIS: Der Brühvorgang beginnt, wird kurz unterbrochen und dann fortgesetzt. Dieses Verfahren dient der gleichmäßigen Sättigung des Mahlguts. Dies gilt für alle Zubereitungsarten.

- 7 Um den Brühvorgang jederzeit abzubrechen, drücken Sie erneut die Taste START BREW (BRÜHEN STARTEN) oder drücken Sie die Ein-/Ausschalttaste.

BRÜHMENGEN UND MESSWERTE

Jede Größe und jeder Brühstil produziert eine andere Menge Kaffee, um Stärke und Geschmack zu optimieren.

HINWEIS: Das Mahlgut absorbiert einen Teil des gebrühten Wassers. Dies führt zu leichten Schwankungen der Brühmengen, die über die unten angegebenen Werte hinausgehen.

RICHTWERTE

FILTER COFFEE (FILTERKAFFEE)

Größe	Classic (Klassisch)	Rich (Stark)	Over Ice (Auf Eis)
XS-Tasse	190 ml	175 ml	190 ml
Kleine Tasse	235 ml	205 ml	235 ml
Tasse	295 ml	235 ml	295 ml
XL-Becher	355 ml	295 ml	355 ml
Reisebecher	455 ml	355 ml	455 ml
XL-Reisebecher	560 ml	475 ml	560 ml
1/4 Karaffe	830 ml	770 ml	830 ml
1/2 Karaffe	1,1 l	1 l	1,1 l
3/4 Karaffe	1,4 l	1,2 l	1,4 l
Volle Karaffe	1,6 l	1,4 l	1,6 l

HINWEIS: Nach dem Brühen kann etwas Wasser im Behälter verbleiben. Das ist normal, um zu verhindern, dass der Kaffeemaschine das Wasser ausgeht.

KAPSELN

Ristretto (Ristretto)	Espresso (Espresso)	Lungo (Lungo)	Over Ice (Auf Eis)
25 ml	40 ml	110 ml	30 ml

MESSEN DES MAHLGUTS

Die besten Ergebnisse erzielen Sie, wenn Sie anhand der Markierungen auf dem Ninja Smart Scoop™ oder in der Tabelle ermitteln, wie viel gemahlene Kaffee Sie für jede Brühgröße verwenden. Verwenden Sie beim Abmessen von gemahlene Kaffee immer einen gestrichenen Messlöffel. Die Menge des gemahlene Kaffees für jede Größe bleibt bei jeder Brühart, die Sie auswählen, gleich. Wenn Sie beispielsweise **Cup (Tasse)** und **Classic (Klassisch)** wählen, verwenden Sie die gleiche Menge an Mahlgut wie bei **Cup (Tasse)** und **Over Ice (Auf Eis)**.

HINWEIS: Verwenden Sie bei entkoffiniertem Kaffee weniger Messlöffel, um ein Überlaufen zu verhindern. Verwenden Sie einen mittleren Mahlgrad, wenn Sie ganze Bohnen mahlen. Wenn Sie die Bohnen zu fein mahlen, kann der Brühkorb überlaufen.

KAFFEEMASSTABELLE

Portionsgröße	Ninja Smart Scoop	Esslöffel
XS-Tasse	2-3 kleine Messlöffel	2-3 Esslöffel
XS-Tasse Kleine Tasse		
Tasse		
XL-Becher	3-5 kleine Messlöffel	3-5 Esslöffel
Reisebecher		
XL-Reisebecher	3-5 große Messlöffel	6-10 Esslöffel
1/4 Karaffe		
1/2 Karaffe	4-7 große Messlöffel	8-14 Esslöffel
3/4 Karaffe		
Volle Karaffe		

VERWENDUNG DES NINJA® PRESTIGE DUALBREW SYSTEM - FORTS.

KAFFEE, WIE SIE IHN MÖGEN:

AUSWAHL DER RICHTIGEN BOHNENSORTE

Helle Röstung: Hoher Säuregehalt, blumig und zart.

Dunkle Röstung: Geringer Säuregehalt, süß und nussig mit Noten von Schokolade.

STÄRKE EINSTELLEN

Zu wässrig/schwach: Wurde zuvor Classic (Klassisch) ausgewählt, probieren Sie es mit der Einstellung Rich (Stark). Ist der Kaffee dann immer noch zu schwach, fügen Sie einen weiteren Messlöffel hinzu. Durch einen weiteren Messlöffel wird der Kaffee zwar stärker, ergibt aber etwas weniger Volumen.

Zu stark: Wurde zuvor Rich (Stark) ausgewählt, probieren Sie es mit der Einstellung Classic (Klassisch). Ist der Kaffee dann immer noch zu stark, nehmen Sie einen Messlöffel weniger. Dadurch wird Ihr Kaffee dünner, nimmt jedoch an Volumen zu.

Die empfohlene Menge um nicht mehr als 2 Messlöffel über- oder unterschreiten, da sonst das Aroma leidet.

BRÜHTEMPERATUR EINSTELLEN:

DIE WAHL DER RICHTIGEN TASSE

Die verwendete Tasse sollte der Größe Ihres Getränks entsprechen. Für ein heißeres Getränk wählen Sie eine Tasse, die in etwa die gleiche Größe hat wie Ihr Getränk. Auch die Materialdicke Ihrer Tasse hat Einfluss auf die Temperatur Ihres Getränks. Für ein heißeres Getränk empfiehlt es sich, eine Tasse aus dünnerem Material zu verwenden.

VORHEIZEN VOR DEM BRÜHEN

Ob Kapsel oder Filterkaffee: Ein Brühprogramm vorab mit heißem Wasser hilft der Maschine beim Vorheizen. Führen Sie einen Heißwasserlauf mit demselben Programm zu, das Sie anschließend verwenden möchten.

Idealerweise verwenden Sie für diesen Heißwasserlauf die Tasse, aus der Sie anschließend Ihren Kaffee trinken möchten. Die Temperatur der Tasse hat Einfluss auf die Temperatur Ihres Getränks. Gießen Sie das Wasser ab und trocknen Sie die Tasse ab. Fahren Sie dann mit dem eigentlichen Brühvorgang fort.

INTELLIGENTE WARMHALTEPLATTE

Die intelligente Warmhalteplatte schaltet sich bei der Auswahl einer beliebigen Karaffengröße automatisch während der Zubereitung von Classic (Klassisch) oder Rich (Stark) ein. Die intelligente Warmhalteplatte wird auf einen bestimmten

warm



WICHTIG: Die Leuchte am Sockel der Kaffeemaschine leuchtet nur, wenn die Warmhalteplatte heiß ist, und leuchtet so lange, bis die Platte abgekühlt ist.

Temperatursollwert eingestellt, um ein Anbrennen des Kaffees zu verhindern. Um die Warmhalteplatte jederzeit einzuschalten, drücken Sie die Filterkaffee-Taste, um entweder Classic (Klassisch) oder Rich (Stark) auszuwählen. Drehen Sie den Drehschalter auf eine der Karaffengrößen und drücken Sie die Taste WARM (WARMHALTEN).

ZEIT- UND TEMPERATUREINSTELLUNG

Sie können einstellen, wie lange die intelligente Warmhalteplatte eingeschaltet bleibt (bis zu 40 Minuten), und die Temperatur auf Niedrig, Mittel oder Hoch einstellen.

Standardmäßig ist die intelligente Warmhalteplatte so eingestellt, dass sie 40 Minuten lang auf der Stufe Mittel eingeschaltet bleibt. Um die Zeit-/Temperatureinstellungen der Warmhalteplatte zu ändern, befolgen Sie diese Anweisungen:

- Halten Sie WARM (WARMHALTEN) gedrückt, bis die Uhr durch ein Blinken die aktuelle Warmhaltezeit anzeigt.
- Drehen Sie den Drehknopf, um die Dauer in 5-Minuten-Schritten auf bis zu 40 Minuten zu erhöhen oder die Dauer auf 0 Stunden zu setzen. Drücken Sie WARM (WARMHALTEN) oder START BREW (BRÜHEN STARTEN), um die neue Dauer einzustellen.
- Anschließend zeigt die Uhr die aktuelle Temperatur der Warmhalteplatte an. Um die gleiche Temperatur beizubehalten, drücken Sie WARM (WARMHALTEN) oder START BREW (BRÜHEN STARTEN). Um die Temperatur zu ändern, drehen Sie den Drehknopf und drücken Sie WARM (WARMHALTEN) oder START BREW (BRÜHEN STARTEN), um die Temperatur zu speichern. Das Gerät gibt einen Signalton ab, der anzeigt, dass die Dauer und die Temperatur eingestellt wurden.

HINWEIS: Wenn Sie die Warmhaltezeit auf 0 Stunden eingestellt haben, wird die Warmhaltefunktion nicht automatisch während oder nach dem Brühvorgang in der Karaffe aktiviert, aber Sie können sie immer noch durch Drücken der Taste WARM (WARMHALTEN) einschalten.

HINWEIS: Die Zeiteinstellung wird gespeichert und wird nicht zurückgesetzt, wenn die Kaffeemaschine vom Stromnetz getrennt wird oder die Stromversorgung unterbrochen wird.

EINSTELLUNG DER ZEITVERZÖGERUNG (Nur vorgemahlener Kaffee)

- Stecken Sie die Kaffeemaschine ein und schalten Sie sie durch Drücken der Ein-/Ausschalttaste ein.

HINWEIS: Die Uhr bleibt eingeschaltet, auch wenn die Kaffeemaschine ausgeschaltet ist. Achten Sie darauf, dass die Kaffeemaschine eingeschaltet ist, um Delay (Verzögern) einzustellen.

- Nach dem Befüllen des Wasserbehälters und dem Einfüllen des gemahlene Kaffees in den Filter stellen Sie eine Tasse oder einen Becher in der gewünschten Größe unter den Brühkorb.
- Drücken Sie die Filterkaffee-Taste, um den Mahlgut-Modus aufzurufen. Drücken Sie DELAY (VERZÖGERN). Die Uhr beginnt zu blinken und zeigt „12:00“ oder die zuvor eingestellte Zeit an.

delay



- Drehen Sie den Drehknopf, während die Uhr blinkt, um die Stunde einzustellen. Drücken Sie START BREW (BRÜHEN STARTEN), um die Zeit zu speichern. Drehen Sie nun den Drehknopf, um die Minute einzustellen. Drücken Sie START BREW (BRÜHEN STARTEN), um Ihre Zeit zu speichern.
- Drehen Sie als Nächstes den Drehknopf, um die Größe auszuwählen, die Sie zubereiten möchten.
- Drücken Sie die Mahlgut-Taste, um die gewünschte Zubereitungsart auszuwählen.
- Nachdem Sie die Zeit, die Größe und die Zubereitungsart eingestellt haben, drücken Sie auf den Drehknopf, um die Funktion zu aktivieren. Wenn die Funktion aktiviert ist, gibt die Kaffeemaschine einen Signalton ab und DELAY (VERZÖGERN) sowie die ausgewählten Optionen bleiben beleuchtet.

HINWEIS: Die Kaffeemaschine muss eingeschaltet bleiben, damit die Funktion Delay Brew (Verzögerter Brühvorgang) funktioniert. Schalten Sie das Gerät **NICHT** aus und ziehen Sie nicht den Netzstecker, nachdem Sie die Verzögerung des Brühvorgangs aktiviert haben. Wenn die Kaffeemaschine ausgeschaltet oder vom Stromnetz getrennt wird, muss die Verzögerung des Brühvorgangs zurückgesetzt werden.

HINWEIS: Wenn der verzögerte Brühvorgang eingestellt ist, kann Filterkaffee erst dann zubereitet werden, wenn der verzögerte Brühvorgang beendet oder abgebrochen wurde. Ein Kapselbrühvorgang kann jederzeit bis zu 5 Minuten vor der voreingestellten Brühzeit durchgeführt werden.

Um die eingestellte verzögerte Zeit anzuzeigen, halten Sie die Taste DELAY (VERZÖGERN) gedrückt. Um den Vorgang abzubrechen, drücken Sie die Taste DELAY (VERZÖGERN) oder schalten Sie das Gerät aus.

VERWENDUNG DES TROPFSCHUTZES

Der Tropfschutz wird verwendet, um den Brühkorb zu schließen und zu verhindern, dass Kaffee ausgegeben wird. Der Tropfschutz muss manuell geöffnet und geschlossen werden, indem der Hebel in die gewünschte Position gebracht wird. Er kann vor, während oder nach dem Brühvorgang jederzeit geschlossen und wieder geöffnet werden.

Wenn der Tropfschutz mitten im Brühvorgang geschlossen wird, unterbricht die Kaffeemaschine den Brühvorgang und erinnert Sie nach 30 Sekunden mit einem freundlichen Signalton daran, den Tropfschutz wieder zu öffnen. Nach 5 Minuten wird die Zubereitung abgebrochen.

HINWEIS: Wenn der Tropfschutz geschlossen ist, bevor Sie mit dem Brühvorgang beginnen, gibt die Kaffeemaschine 3 Pieptöne ab und die Tropfschutzanzeige leuchtet auf. Bringen Sie den Tropfschutz in die offene Position und drücken Sie START BREW (BRÜHEN STARTEN), um den Brühvorgang zu starten.

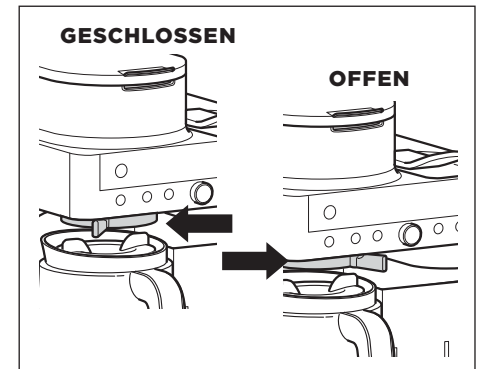

SCHLIESSEN DES TROPFSCHUTZES NACH DEM BRÜHEN

Wenn der Zubereitungszyklus abgeschlossen ist, stellen Sie den Tropfschutz auf die geschlossene Position, um das Tropfen aus dem Brühkorb zu stoppen.

HINWEIS: Vergessen Sie nicht, den Tropfschutz zu öffnen, wenn Sie wieder mit dem Brühen beginnen wollen. Falls Sie es vergessen, erinnert Sie Ihre Kaffeemaschine mit einem freundlichen Signalton daran.

VERWENDUNG DES NINJA® PRESTIGE DUALBREW SYSTEM - FORTS.

INTEGRIERTER AUFSCHÄUMER

Der integrierte Aufschäumer erhitzt keine Milch.

- Milch in die Tasse geben, bis sie zu etwa $\frac{1}{3}$ gefüllt ist.
 - Bei kaltem Schaum mit Schritt 2 fortfahren.
 - Für heißen Schaum 45 bis 60 Sekunden lang in die Mikrowelle stellen.

HINWEIS: Der Aufschäumer erhitzt keine Flüssigkeit.

HINWEIS: Weitere Rezepte finden Sie in der Kurzanleitung

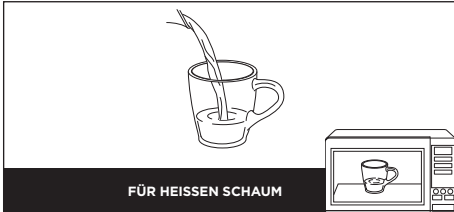

- Schwenken Sie den Arm der Aufschäumdüse zur Vorderseite der Kaffeemaschine. Setzen Sie den Aufschäumer ein, indem Sie ihn nach rechts drehen.
- Halten Sie die Tasse unter den Aufschäumer und tauchen Sie ihn direkt über den Boden Ihrer Tasse. Die Taste auf der Oberseite des Aufschäumers drücken und 30 bis 45 Sekunden lang aufschäumen.

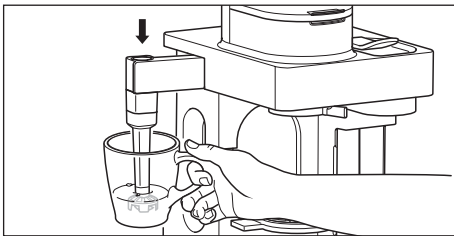

- Entfernen Sie den Aufschäumer, indem Sie ihn nach links drehen. Halten Sie die Tasse unter den Aufschäumer, während Sie ihn zum Spülen oder zur Spülmaschine zum Reinigen tragen.

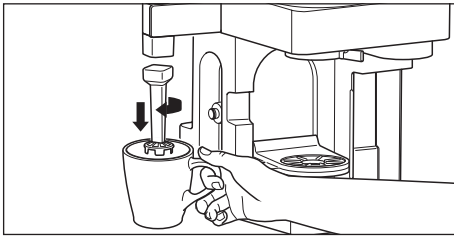

WARNUNG: Kontakt mit Dampf und heißen Oberflächen vermeiden. Zum Aufschäumen NICHT über die Oberseite der Kaffeemaschine greifen.

REINIGEN NACH DER ZUBEREITUNG

Spülmaschinengeeignete Teile: Brühkorb, Glaskaraffe und Durchbrühdeckel, Wasserbehälter und Deckel, Aufschäumer, Ninja Smart Scoop, Kapselbehälter, verstellbare Tassenablage, Tassenablagefach und Dauerfilter sind spülmaschinengeeignet.

REINIGEN DES AUFSCHÄUMERS

Den Aufschäumer nach jedem Gebrauch reinigen. Gründlich von Hand waschen oder in den oberen Korb der Spülmaschine stellen.

REINIGEN DES WASSERBEHÄLTERS

HINWEIS: Um beste Ergebnisse zu erzielen, empfehlen wir, den Behälter nach dem Brühen auszuspülen und vor dem nächsten Brühen mit frischem Wasser aufzufüllen.

Leeren Sie den Behälter und waschen Sie ihn von Hand oder stellen Sie ihn in die Spülmaschine. Für eine bessere Reinigung empfehlen wir, ihn aufrecht stehend mit der Öffnung nach unten in den unteren Korb der Spülmaschine zu stellen. Wir empfehlen, dies wöchentlich zu tun.

REINIGEN DER KARAFFE

Wir empfehlen, die Karaffe nach jedem Gebrauch mit warmem Seifenwasser zu reinigen.

Um die Karaffe gründlicher zu reinigen, empfehlen wir die Verwendung einer weichen Schaumstoffbürste. KEINE Drahtbürste verwenden.

REINIGEN DES KAPSELBEHÄLTERS

Entfernen Sie die Tassenablage, das Tassenablagefach und den Kapselbehälter unter dem Kapselauslass. Entsorgen Sie die verbrauchten Kapseln aus dem Kapselbehälter. Waschen Sie die Tassenablage, das Tassenablagefach und den Kapselbehälter von Hand oder stellen Sie sie in den oberen Korb der Spülmaschine.

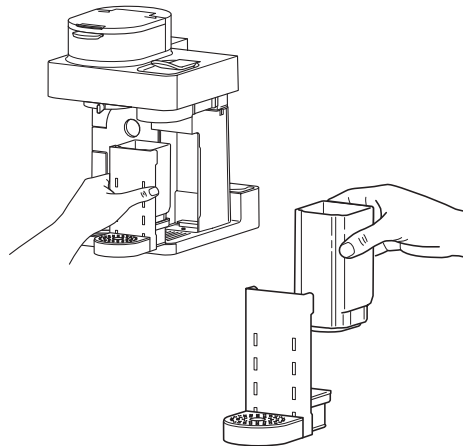

REINIGUNG UND PFLEGE

REINIGEN DES BRÜHKORBES

Wenn Sie Mahlgut aufbrühen, lassen Sie die Kaffeemaschine abkühlen und nehmen Sie den Griff zusammendrücken und gerade nach oben heben. Wenn Sie einen Papierfilter verwenden, entsorgen Sie den Filter, indem Sie den Brühkorb kopfüber über einem Abfalleimer entleeren.

REINIGEN UND ENTKALKEN DES BRÜHSYSTEMS

Ihr Ninja® Prestige DualBrew System bietet zwei verschiedene Möglichkeiten zur Auswahl: Filterkaffee und Kapseln. Je nachdem, was Sie nutzen, ist ein Reinigungszyklus erforderlich. Der Reinigungszyklus wird zum Entkalken der Kaffeemaschine verwendet, wenn Kalkablagerungen die Leistung der Kaffeemaschine und/oder den Geschmack Ihres Kaffees beeinträchtigen.

Wenn im Filterkaffee-Modus eine Reinigung erforderlich ist, leuchtet die Anzeige unterhalb der Filterkaffee-Taste für den intelligenten Reinigungszyklus automatisch orange. Wenn die Anzeige ignoriert wird, kann es passieren, dass die Kaffeemaschine mitten im Brühvorgang stoppt und „CLn“ (Reinigen) anzeigt, was bedeutet, dass es sofort gereinigt werden muss.

Entkalken der Filterkaffeeseite:

- Stellen Sie die leere Karaffe unter den Brühkorb.

- Verwenden Sie eine speziell für die Reinigung der Kaffeemaschine formulierte Entkalkungslösung und befolgen Sie die Anweisungen auf der Verpackung. Füllen Sie den Wasserbehälter, aber nicht über die Markierung Full (Maximal) hinaus.

ODER

Füllen Sie den Wasserbehälter bis zur Markierung Travel Mug (Reisebecher) (475 ml) mit weißem Essig und füllen Sie dann den Rest des Behälters mit Wasser bis zur Markierung Full (Maximal), aber nicht darüber hinaus.

WICHTIG: Verwenden Sie ausschließlich weißen Essig.

HINWEIS: Wenn Sie einen reinen Wasserreinigungszyklus durchführen, entkalken Sie die Kaffeemaschine nicht ordnungsgemäß.

- Wenn der Wasserbehälter mit der Reinigungslösung und dem Wassergemisch gefüllt ist, drücken Sie die Filterkaffee-Taste und dann die Taste CLEAN (REINIGEN).
- Drücken Sie START BREW (BRÜHEN STARTEN), um den Reinigungszyklus zu starten.

HINWEIS: Um den Reinigungszyklus abzubrechen, drücken Sie einmal die Ein-/Ausschalttaste oder die Taste CLEAN (REINIGEN). Die Kaffeemaschine gibt einen Signalton ab und stoppt den Brühvorgang durch die Reinigungsmischung. Folgen Sie weiterhin den Anweisungen ab Schritt 6.

WICHTIG: Wenn Sie den Reinigungszyklus abbrechen, wird die Kaffeemaschine nicht richtig entkalkt.

- Die Uhr zählt die verbleibende Reinigungszykluszeit herunter, die etwa 75 Minuten dauert. Die Kaffeemaschine gibt eine kleine Menge der Reinigungslösung ab, um sie im System zu verteilen. Dann wird eine Pause eingelegt, zusätzliche Reinigungslösung abgegeben und dieser Vorgang 75 Minuten lang wiederholt. Die verlängerten Pausen ermöglichen eine maximale Reinigung und Entkalkung.
- Nach Abschluss piept die Kaffeemaschine, die Uhr zeigt End (Ende) an und die Anzeige des intelligenten Reinigungszyklus erlischt.

WICHTIG: Das Gefäß darf zu KEINEM Zeitpunkt während des Reinigungszyklus entfernt werden.

- Entleeren Sie den Inhalt der Karaffe und stellen Sie sie unter den Brühkorb. Reinigen Sie den Wasserbehälter mit warmem Seifenwasser, um alle Reinigungsmittel zu entfernen, die den Geschmack Ihres Kaffees beeinträchtigen könnten.
- Füllen Sie den Behälter mit frischem Wasser bis zur Markierung, aber nicht darüber hinaus.
- Spülen Sie das System, indem Sie einen Brühzyklus Full Carafe Classic (Volle Karaffe, Klassisch) nur mit Wasser durchführen. Nach Beendigung des Zyklus das Wasser abgießen und die Karaffe und den Brühkorb gründlich reinigen.

Entkalken der Kapselseite:

Wenn die Zubereitung Ihrer üblichen Kapseln deutlich länger braucht, führen Sie einen Kapselreinigungszyklus durch. Wenn das Display „Add Wtr“ (Wasser hinzufügen) anzeigt, muss sichergestellt werden, dass der Wasserbehälter gefüllt und vollständig eingesetzt ist, dann erneut versuchen. Wenn „Add Wtr“ (Wasser hinzufügen) weiterhin angezeigt wird, versuchen Sie, bei geschlossenem Hebel einen Brühvorgang nur mit Wasser durchzuführen. Wenn die Meldung „Add Wtr“ (Wasser hinzufügen) weiterhin angezeigt wird, führen Sie einen Kapselreinigungszyklus durch.

- Vergewissern Sie sich, dass der Hebel geschlossen und keine Kapsel eingesetzt ist.

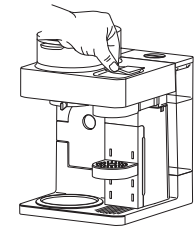

2 Entfernen Sie das verstellbare Tassenablagefach.

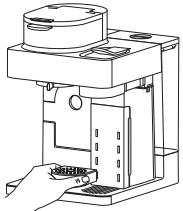

3 Setzen Sie die Plattform für den Kapselreinigungszyklus auf den vorderen rechten Sockel der Kaffeemaschine.

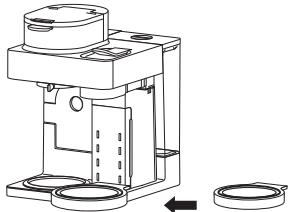

3 Nehmen Sie den Durchbrüdeckel von der Karaffe ab.



4 Stellen Sie die Karaffe auf die Plattform für den Kapselreinigungszyklus.

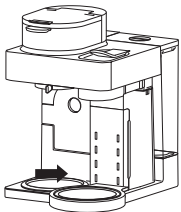

5 Verwenden Sie eine speziell für die Reinigung der Kaffeemaschine formulierte Entkalkungslösung und befolgen Sie die Anweisungen auf der Verpackung. Füllen Sie den Wasserbehälter, aber nicht über die Markierung Full (Maximal) hinaus.

ODER

Füllen Sie den Wasserbehälter bis zur Markierung Travel Mug (Reisebecher) (475 ml) mit weißem Essig und füllen Sie dann den Rest des Behälters mit Wasser bis zur Markierung Full (Maximal), aber nicht darüber hinaus.

WICHTIG: Verwenden Sie ausschließlich weißen Essig.

HINWEIS: Wenn Sie einen reinen Wasserreinigungszyklus durchführen, entkalken Sie die Kaffeemaschine nicht ordnungsgemäß.

2 Entfernen Sie das verstellbare Tassenablagefach.

3 Setzen Sie die Plattform für den Kapselreinigungszyklus auf den vorderen rechten Sockel der Kaffeemaschine.

3 Nehmen Sie den Durchbrüdeckel von der Karaffe ab.

4 Stellen Sie die Karaffe auf die Plattform für den Kapselreinigungszyklus.

5 Verwenden Sie eine speziell für die Reinigung der Kaffeemaschine formulierte Entkalkungslösung und befolgen Sie die Anweisungen auf der Verpackung. Füllen Sie den Wasserbehälter, aber nicht über die Markierung Full (Maximal) hinaus.

ODER

Füllen Sie den Wasserbehälter bis zur Markierung Travel Mug (Reisebecher) (475 ml) mit weißem Essig und füllen Sie dann den Rest des Behälters mit Wasser bis zur Markierung Full (Maximal), aber nicht darüber hinaus.

HINWEIS: Um den Reinigungszyklus abzubrechen, drücken Sie einmal die Ein-/Ausschalttaste oder die Taste CLEAN (REINIGEN). Die Kaffeemaschine gibt einen Signalton ab und stoppt den Brühvorgang durch die Reinigungsmischung. Folgen Sie weiterhin den Anweisungen ab Schritt 6.

WICHTIG: Wenn Sie den Reinigungszyklus abbrechen, wird die Kaffeemaschine nicht richtig entkalkt.

WICHTIG: Verwenden Sie ausschließlich weißen Essig.

6 Sobald der Wasserbehälter mit Reinigungslösung und Wassermischung gefüllt ist, drücken Sie die Kapsel-Taste und dann die Taste CLEAN (REINIGEN).

7 Drücken Sie START BREW (BRÜHEN STARTEN), um den Reinigungszyklus zu starten.

8 Die Uhr zählt die verbleibende Reinigungszykluszeit herunter, was bis zu 2 Stunden dauert. Die Kaffeemaschine gibt eine kleine Menge der Reinigungslösung ab, um sie im System zu verteilen. Dann wird eine Pause eingelegt, zusätzliche Reinigungslösung abgegeben und dieser Vorgang bis zu 2 Stunden lang wiederholt. Die verlängerten Pausen ermöglichen eine maximale Reinigung und Entkalkung.

9 Nach Beendigung gibt die Kaffeemaschine einen Signalton ab, die Uhr zeigt End (Ende) an und die Anzeige für den intelligenten Reinigungszyklus erlischt.

10 Entleeren Sie den Inhalt der Karaffe und stellen Sie sie wieder unter den Auslauf. Reinigen Sie den Wasserbehälter mit warmem Seifenwasser, um alle Reinigungsmittel zu entfernen, die den Geschmack Ihres Kaffees beeinträchtigen könnten.

11 Füllen Sie den Behälter mit Frischwasser bis mindestens zur Markierung Cup (Tasse).

12 Spülen Sie das System, indem Sie drei Lungo-Brühvorgänge nur mit Wasser laufen lassen. Wenn der Zyklus abgeschlossen ist, gießen Sie das Wasser ab und reinigen Sie die Karaffe gründlich.

Keep Warm (Warmhalten) kann nicht ausgewählt werden.

- Die Warmhaltefunktion kann manuell durch Drücken der Taste WARM (WARMHALTEN) eingeschaltet werden, wenn Sie sich im Filterkaffee-Modus befinden und Classic (Klassisch) oder Rich (Stark) sowie eine beliebige Karaffengröße ausgewählt haben. Wenn Sie eine kleinere Größe in der Karaffe aufbrühen möchten, wählen Sie nach dem Brühvorgang Classic (Klassisch) oder Rich (Stark), drehen Sie den Drehknopf auf eine beliebige Karaffengröße und drücken Sie dann WARM (WARMHALTEN).

In meinem Kaffee befindet sich Bodensatz.

- Sedimente im Kaffee können zu einem vollmundigeren Geschmack beitragen. Kaffeesatz kann die wahrgenommene Reichhaltigkeit und die Intensität des Getränks verstärken.
- Um die Menge des Bodensatzes in dem zubereiteten Kaffee zu verringern, verwenden Sie einen etwas größeren Mahlgrad oder einen Papierfilter.

HINWEIS: Verwenden Sie **KEINEN** Papierfilter in Verbindung mit einem Dauerfilter, da Wasser und/oder Kaffee zurücklaufen und den Filterkorb verstopfen können.

Der Kaffee Over Ice (Auf Eis) ist nicht kalt.

- Achten Sie darauf, dass Ihre Tasse, Ihr Reisebecher oder Ihre Karaffe vor dem Aufbrühen bis zum Rand mit Eiswürfeln gefüllt ist. Die Kaffeemaschine brüht bei hohen Temperaturen, um das beste Aroma zu erhalten, und das Eis kühlt den gebrühten Kaffee dann auf die perfekte Temperatur ab. Es wird eine geringere Kaffeemenge gebrüht, um die Eisschmelze zu berücksichtigen.

Der Kaffee ist zu dünn.

- Für stärkeren Kaffee verwenden Sie die Einstellung Rich (Stark). Für ein noch intensiveres Aroma können Sie mehr Kaffee in den Filter geben.

Der Zubereitungszyklus ist zu langsam.

- Die Brühzeit hängt von der Größe und der Art des Getränks ab. Volle Karaffen und starke Kaffeegetränke brauchen länger als Einzelportionen und klassische Kaffeegetränke. Die Fortschrittsanzeige auf dem Bedienfeld zeigt den Status des Brühvorgangs an.

Die Tasse oder der Reisebecher ist übergelaufen.

- Siehe Richtwerttabelle auf Seite 9.

Brühkorb übergelaufen.

- Der Boden des Brühkorbs ist möglicherweise verstopft. Dies kann bei fein gemahlenem Kaffee oder zu viel Kaffeesatz im Filter passieren. Empfohlen wird Kaffee mit mittlerem Mahlgrad.
- Wenn Sie sowohl einen Dauerfilter als auch einen Papierfilter verwenden, kann der Kaffeesatz verklumpen und sich Wasser im Brühkorb stauen. Verwenden Sie nur den Dauerfilter oder einen Papierfilter.
- Entkoffeinierter Kaffee absorbiert das Wasser anders, daher sollten Sie bei der Verwendung von entkoffeiniertem Kaffee weniger verwenden.

Im Behälter bleibt Wasser zurück.

- Wenn der Behälter bis zu einer bestimmten Menge gefüllt ist und dann diese Menge gebrüht wird, bleibt etwas Wasser im Behälter übrig. Das ist normal und soll sicherstellen, dass der Behälter nicht trocken läuft, damit die Pumpe und das Brühsystem optimal funktionieren.

Aus der Kaffeemaschine tritt Flüssigkeit aus.

- Nach Herausnehmen des Wasserbehälters kann sich eine kleine Menge Wasser im Behälterventil befinden. Es lässt sich leicht mit einem trockenen Tuch entfernen.
- Wenn die Flüssigkeit oberhalb des Brühkorbs auftritt, lesen Sie den Abschnitt „Brühkorb übergelaufen“ weiter oben.
- Wenn die Flüssigkeit unterhalb des Brühkorbs austritt, schließen Sie den Tropfschutz. Weitere Informationen finden Sie auf Seite 11.
- Wenn die Flüssigkeit von der Kapselseite her austritt, vergewissern Sie sich, dass das verstellbare Tassenablagefach richtig platziert ist, um überschüssige Tropfen aufzufangen.
- Wenn die Flüssigkeit an der Unterseite der Kaffeemaschine austritt, wenden Sie sich an den Kundendienst unter +49 800 000 9063.

Die Anzeige für den intelligenten Reinigungszyklus leuchtet orange.

- Führen Sie einen Reinigungszyklus durch. Wenn Sie vor Kurzem einen Reinigungszyklus durchgeführt haben, müssen Sie möglicherweise einen weiteren Zyklus durchführen, um zusätzliche Mineralablagerungen zu entfernen, die sich im Laufe der Zeit natürlich bilden und in Gebieten mit hartem Wasser üblich sind. Achten Sie darauf, Essig oder eine Entkalkungslösung zu verwenden, und befolgen Sie die Reinigungsanweisungen auf den Seiten 13 und 14.

Der Kaffee ist nicht heiß genug.

- Wenn Sie den Kaffee in der Karaffe zubereiten, achten Sie darauf, dass die Warmhaltefunktion eingeschaltet ist. Die Temperatur der intelligenten Warmhalteplatte kann zwischen Niedrig, Mittel oder Hoch eingestellt werden (siehe „Brühtemperatur einstellen“ auf Seite 10).
- Wenn Sie dem Kaffee kalte Milch oder Sahne hinzufügen, wird die Temperatur beeinflusst.
- Wir empfehlen, die Tasse vor dem Aufbrühen mit heißem Wasser vorzuwärmen.

Ausgegebene Menge aus Kapsel ist niedrig.

- Dies kann bei der Verwendung von Kapseln Dritter auftreten. Versuche, auf Nespresso® Original Kapseln umzustellen.

Die Kapsel passt nicht / Die Kapsel wird zerdrückt.

- Achten Sie darauf, dass die Kapsel in der richtigen Ausrichtung, wie auf dem Gerät angegeben, eingelegt wird
- Der Kapselbehälter ist möglicherweise voll. Informationen zum Entfernen des Kapselbehälters finden Sie auf Seite 13.

Die Kaffeemaschine ist laut.

- Diese Kaffeemaschine verwendet eine Hochdruckpumpe, um die Kapseln gleichmäßig zu tränken und den Geschmack zu extrahieren.

FEHLERDIAGNOSE UND -BEHEBUNG – FORTS.

Der Hebel schließt nicht vollständig

- Reinigen Sie den Kapselbehälter. Achten Sie darauf, dass alle gebrauchten Kapseln entfernt werden und keine Kapsel blockiert ist. Siehe Seite 13.

Der Kaffee spritzt.

- Einige Spritzer sind normal. Verwenden Sie nach Möglichkeit die Tassenablage, um den Abstand zwischen der Tasse und dem Kaffeerauslauf zu verringern.

Der Wasserbehälter ist instabil.

- Achten Sie darauf, dass der Wasserbehälter sicher am Haken befestigt ist.

MELDUNGEN AUF DER UHRANZEIGE:

End (Ende)

- Der Brühzyklus ist abgeschlossen.

PrE (Vorheizen)

- Während des Brühens von Kapseln kann nach dem Drücken von START BREW (BRÜHEN STARTEN) auf der Uhranzeige „PrE“ (Vorheizen) erscheinen. Dies zeigt an, dass die Kaffeemaschine vorheizt und der Brühvorgang automatisch beginnt, sobald die Kaffeemaschine auf Temperatur ist.

Add Wtr (Wasser hinzufügen)

- Achten Sie darauf, dass der Wasserbehälter mit Wasser gefüllt ist. Wenn der Behälter leer ist, füllen Sie frisches Wasser in den Behälter und drücken Sie dann START BREW (BRÜHEN STARTEN), um den Brühvorgang fortzusetzen.
- Wenn der Behälter mit Wasser gefüllt ist, nehmen Sie den Behälter heraus, setzen Sie ihn wieder ein und drücken Sie START BREW (BRÜHEN STARTEN), um den Brühvorgang fortzusetzen.
- Wenn Sie Kapseln aufbrühen, versuchen Sie, die Kapsel zu entfernen und erneut aufzubrühen. Wenn das Problem weiterhin besteht, führen Sie einen Reinigungszyklus auf der Kapselseite gemäß den Anweisungen auf Seite 14 und 15 durch.
- Wenn das Problem beim Zubereiten von Filterkaffee weiterhin besteht, wenden Sie sich bitte an den Kundendienst unter +49 800 000 9063.

CLn (Reinigen)

- Das System hat erkannt, dass sofort ein Reinigungszyklus durchgeführt werden muss, um Kalkablagerungen im Heizgerät zu entfernen. Anweisungen dazu finden Sie unter „Reinigen und Entkalken des Brühsystems“.

StOP (Stopp)

- Ein Brühzyklus wurde abgebrochen.

FEHLERMELDUNGEN:

Er (Fehler)

- Wenn die Uhranzeige „Er“ (Fehler) und eine Zahl anzeigt (z. B. „Er 03“), wenden Sie sich an den Kundendienst unter +49 800 000 9063.

ERSATZTEILE

Um Ersatzteile und Zubehör zu bestellen, besuchen Sie ninjakitchen.eu oder wenden Sie sich an den Kundendienst unter **+49 800 000 9063**.

ZWEI (2) JAHRE BESCHRÄNKTE GARANTIE FÜR CFN802EU

Wenn Sie als Verbraucher ein Produkt in Deutschland kaufen, erhalten Sie automatisch Ihre gesetzlichen Gewährleistungsrechte hinsichtlich der Mangelfreiheit des jeweiligen Produktes. Sie können diese gesetzlichen Rechte Ihrem Einzelhändler, bei dem Sie das Produkt erworben haben, gegenüber geltend machen oder uns gegenüber, sofern Sie das Produkt direkt bei Ninja erworben haben. Die Inanspruchnahme dieser gesetzlichen Rechte ist unentgeltlich.

Allerdings haben wir bei Ninja so großes Vertrauen in die Qualität unserer Produkte, dass wir Ihnen eine zusätzliche Herstellergarantie von zwei (2) Jahren bieten [Appendix III]. Die Garantiefrist beginnt mit der Lieferung des Produktes. Diese Garantie schränkt Ihre gesetzlichen Rechte aus dem Kaufvertrag mit dem Einzelhändler, bei dem Sie das Produkt erworben haben, oder die Verpflichtungen Ihres Einzelhändlers aus dem Kaufvertrag mit ihm nicht ein. Das gilt auch gegenüber uns, wenn Sie das Produkt direkt von Ninja erworben haben.

Nachfolgend werden die Bedingungen und der Umfang unserer Herstellergarantie beschrieben, die Ninja Germany GmbH, Rotfeder-Ring 9, 60327 Frankfurt am Main (Deutschland) gibt

Ninja-Garantie

Wo ist die Garantie räumlich gültig?

Bitte beachten Sie, dass die zwei Jahres-Garantie für alle Produkte Geltung hat, die bei einem Händler (online und offline) mit Sitz in Deutschland gekauft wurden.

Die Garantie gilt nur in dem Land, in dem das Produkt gekauft wurde.

Wie mache ich die Garantie geltend?

Wenden Sie sich hierzu bitte an unseren Kundendienst. Unsere Kundendienst-Helpline (**0800 000 9063**) ist von Montag bis Freitag von 9.00 bis 18.00 Uhr für Sie da. Der Anruf ist kostenlos, und Sie werden sofort zu einem Mitarbeiter von uns durchgestellt. Halten Sie hierzu auch bitte Ihren Kaufbeleg bereit. Bitte bewahren Sie den Kaufbeleg immer auf. Wenn ein Garantiefall eintritt, brauchen wir den Kaufbeleg, um zu prüfen, ob die Informationen, die Sie uns gegeben haben, korrekt sind. Wenn Sie keinen gültigen Kaufbeleg vorlegen können, verlieren Sie dadurch Ihren Garantieanspruch.

Sie können unserem Kundendienst auch eine E-Mail an kundendienst-de@sharkninja.com schicken. Bitte fügen Sie auch hier eine Kopie Ihres Kaufbeleges bei und schildern Sie uns Ihren Garantiefall so detailliert wie möglich.

Wenn Sie uns mit einem Garantieanspruch kontaktieren, werden wir in erster Linie entsprechende Fehlerbehebungsmaßnahmen mit Ihnen durchführen und, je nach Ergebnis, den weiteren Verlauf mit Ihnen besprechen. In den meisten Fällen werden wir Ihnen Ersatzteile schicken oder Ihr Gerät komplett ersetzen, falls der Fehler nicht mit einem Ersatzteil gelöst werden kann.

Sie erhalten auch Online-Unterstützung unter ninjakitchen.de

Wie registriere ich meine Garantie?

Sie können Ihre Garantie innerhalb von 28 Tagen ab dem Kaufdatum online registrieren.

Um Zeit zu sparen, halten Sie bitte die folgenden Informationen zu Ihrem Produkt bereit:

- Modellnummer
- Seriennummer (falls verfügbar)
- Kaufdatum des Produkts (Kauf- oder Lieferbeleg)

Um sich zu registrieren, besuchen Sie bitte ninjakitchen.de

Welche Vorteile habe ich von der Registrierung meiner Garantie?

Die Registrierung der Garantie ist keine Voraussetzung für deren Geltendmachung. Wenn Sie Ihre Garantie aber registrieren, können Sie auch unseren Newsletter mit Tipps, Ratschlägen und Gewinnspielen abonnieren. Über den Newsletter erhalten Sie aktuelle Nachrichten zu neuen Technologien und Produkten von Ninja. Wenn Sie Ihre Garantie online registrieren, erhalten Sie sofort eine Bestätigung, dass Ihre Daten bei uns eingegangen sind.

Details zu unserer Datenschutzrichtlinie finden Sie unter ninjakitchen.de

Was wird durch die Garantie abgedeckt?

Reparatur oder Ersatz Ihres Produkts (nach Wahl von uns), einschließlich aller Teile und der Arbeitszeit bei Konstruktions-, Material- und Verarbeitungsfehlern (inklusive Transport- und Versandkosten).

THANK YOU

for purchasing the Ninja® Prestige DualBrew System



REGISTER YOUR PURCHASE

- registeryourninja.com
- 0800 862 0453
- Scan QR code using mobile device

RECORD THIS INFORMATION

Model Number: _____
Serial Number: _____
Date of Purchase: _____
(Keep receipt)
Store of Purchase: _____

TECHNICAL SPECIFICATIONS

Voltage: 220-240V- 50-60Hz
Power: 1550W
Water Reservoir
Capacity: 1.8L
The standby power consumption is 0.6W.
The appliance reaches Standby mode automatically after 15 minutes of inactivity.

TIP: You can find the model and serial numbers on the QR code label located on the back of the machine by the power cord.

PLEASE READ CAREFULLY AND KEEP FOR FUTURE REFERENCE.

These instructions are designed to help you get a complete understanding of your new Ninja® Prestige DualBrew System. If you have any questions, please call our Customer Service line at 0800 862 0453.

Importer: SharkNinja Europe Ltd.
1st/2nd Floor Building 3150,
Thorpe Park, Century Way,
Leeds, England, LS15 8ZB,
NIP: PL5263721774
ninjakitchen.co.uk

Exporter: SharkNinja (Hong Kong)
Company Limited, Unit 606,
6TH Floor Alliance Building,
133 Connaught Road Central,
Hong Kong

SharkNinja Germany GmbH,
Rotfeder-Ring 9,
60327 Frankfurt am Main,
Germany
ninjakitchen.eu

Illustrations may differ from actual product. We are constantly striving to improve our products, therefore the specifications contained herein are subject to change without notice.

NINJA is a registered trademark in the European Union of SharkNinja Operating LLC.

© 2025 SharkNinja Operating LLC.

CFN802EU_IB_MP_MV14



@ninjakitchenuk

NINJA

PRESTIGE

DUALBREW SYSTEM
GROUND COFFEE & ESPRESSO CAPSULES

CFN800 Series | Owner's Guide

IMPORTANT SAFETY INSTRUCTIONS

PLEASE READ CAREFULLY BEFORE USE • FOR HOUSEHOLD USE ONLY



Read all instructions before using your Ninja® Prestige DualBrew System



Indicates the presence of a hazard that can cause personal injury, death or substantial property damage if the warning included with this symbol is ignored.



Avoid contact with hot surface. Always use hand protection to avoid burns.



For indoor and household use only.

WARNING

To reduce the risk of injury, fire, electrical shock or property damage, basic safety precautions must always be followed, including the following numbered warnings and subsequent instructions. Do not use machine for other than intended use.

General Precautions

- To eliminate a choking hazard for young children, discard all packaging materials immediately upon unpacking.
- This appliance can be used by children aged 8 upwards and by persons with reduced physical, sensory or mental capabilities or who lack of experience and knowledge if they are supervised or have been given instructions concerning use of the appliance in a safe way and understand the hazards involved. Children must not play with the appliance. Cleaning and user maintenance must not be carried out by children unless they are older than 8 and supervised. Keep the appliance and its cord out of the reach of children under 8 years of age.
- Keep the machine and its cord out of reach of children. **DO NOT** allow the machine to be played with or be used by children. Close supervision is necessary when used near children.
- To protect against fire, electric shock, and injury to persons, **DO NOT** immerse cord, plugs, or body of machine in water or other liquid.
- NEVER** carry the machine by the power cord or pull it to disconnect from electrical socket; instead grasp the plug and pull to disconnect.
- DO NOT** operate any machine with a damaged cord or plug, or after the machine malfunctions or has been dropped or damaged in any manner. Contact SharkNinja Operating LLC for service.
- For household and countertop use only. **DO NOT** let the power cord hang over the edge or touch hot surfaces such as a stove.
- NEVER** use an electrical socket below a counter.
- To avoid risk of fire, electrical shock, or damage to the machine, **DO NOT** use machine in machine garage or under a wall cabinet.
- Unplug from outlet when the machine is not in use and before cleaning.
- NEVER** leave machine unattended while in use.
- Machine is not intended to be operated by means of an external timer or separate remote-control system.
- DO NOT** place on top of any other machine.
- The machine shall not be placed in a cabinet when in use.
- DO NOT** use any accessory not recommended by the manufacturer, as this may result in injury or damage to the machine.
- Avoid spillage on the connector.



ENGLISH

READ AND SAVE THESE INSTRUCTIONS

IMPORTANT SAFETY INSTRUCTIONS

PLEASE READ CAREFULLY BEFORE USE • FOR HOUSEHOLD USE ONLY

⚠ WARNING

To reduce the risk of injury, fire, electrical shock or property damage, basic safety precautions must always be followed, including the following numbered warnings and subsequent instructions. Do not use machine for other than intended use. This machine is intended exclusively for making coffee, as described in this manual.

General Precautions

- 1 To eliminate a choking hazard for young children, discard all packaging materials immediately upon unpacking.
- 2 This appliance can be used by persons with reduced physical, sensory or mental capabilities or lack of experience and knowledge if they have been given supervision or instruction concerning use of the appliance in a safe way and understand the hazards involved.
- 3 To reduce the risk of electric shock, this appliance has a polarized plug (one blade is wider than the other). As a safety feature, this plug will fit into a polarized outlet only one way. If the plug does not fit fully into the outlet, reverse the plug. If it still does not fit, contact a qualified electrician. **DO NOT** force into outlet or try to modify to fit.
- 4 Keep the appliance and its cord out of reach of children. **DO NOT** allow the appliance to play or be used by children. Close supervision is necessary when used near children.
- 5 To protect against fire, electric shock, and injury to persons, **DO NOT** immerse cord, plugs, or body of machine in water or other liquid.
- 6 **NEVER** carry the appliance by the power cord or pull it to disconnect from electrical socket; instead grasp the plug and pull to disconnect.
- 7 **DO NOT** operate any appliance with a damaged cord or plug, or after the appliance malfunctions, or has been dropped or damaged in any manner. Contact SharkNinja Operating LLC for service.
- 8 For household and countertop use only. **DO NOT** let the power cord hang over the edge or touch hot surfaces such as the stove.
- 9 **NEVER** use socket below counter.
- 10 To avoid risk of fire, electrical shock, or damage to the brewer, **DO NOT** use brewer in an appliance garage or under a wall cabinet.
- 11 Unplug from outlet when either the appliance or display clock is not in use, and before cleaning.
- 12 Turn off and allow to cool before putting on or taking off parts, and before cleaning the appliance.
- 13 **WARNING:** Do not use the appliance if the surface is cracked.

Operating Notice

- 1 Power the machine off and unplug from the wall socket.
- 2 The use of an accessory not recommended by the manufacturer may create an overflow condition and scalding hazard, or result in fire, electric shock, or personal injury.
- 3 ALWAYS use appliance on a clean, dry, level surface.
- 4 **DO NOT** place on or near a hot gas or electric burner or in a heated oven.
- 5 **DO NOT** use this appliance for anything other than its intended use.
- 6 **DO NOT** use outdoors.
- 7 **DO NOT** touch hot surfaces. Use handles or knobs.
- 8 To avoid contact with steam and hot surfaces, **DO NOT** reach across top of brewer to froth.
- 9 ALWAYS place a vessel, carafe or cup beneath the brew basket to receive the brewed coffee.
- 10 **DO NOT** open brew chambers during brew cycle and cleaning cycle. Scalding may occur.
- 11 **DO NOT** remove the vessel, carafe or cup while the appliance is running without the Drip Stop in the closed position. Return the vessel, carafe or cup quickly and open the Drip Stop to continue the brew.

READ AND SAVE THESE INSTRUCTIONS

IMPORTANT SAFETY INSTRUCTIONS

PLEASE READ CAREFULLY BEFORE USE • FOR HOUSEHOLD USE ONLY

- 12 **DO NOT** fill water reservoir with anything other than water, as other liquids may damage your brewer.
- 13 **DO NOT** overfill the water reservoir. Fill water only to the Full line.
- 14 Keep lid on water reservoir when brewing.
- 15 **DO NOT** run the appliance without water.
- 16 **DO NOT** brew ground coffee without a #4 paper cone filter or a permanent filter installed in the brew basket.
- 17 Exceeding maximum Coffee Measurement Chart capacity may cause overflow. **DO NOT** use fine or espresso ground coffee.
- 18 **DO NOT** put fingers under coffee outlet, risk of scalding. **DO NOT** put fingers into capsule compartment or the capsule shaft. Danger of injury.
- 19 Only use capsules/pods intended for this appliance. If the capsule/pod does not fit, do not force it into the appliance.
- 20 Be careful to avoid being scalded by spraying water or steam or due to improper use of the appliance.
- 21 The surface of the heating element remains hot after use and the outside of the appliance may retain the heat for several minutes depending on use.

Carafe

- 1 The carafe is designed for use with this appliance only. **DO NOT** place carafe on or near a hot gas or electrical burner, or in a heated oven.
- 2 **DO NOT** use a cracked or scratched carafe or a carafe that has a loose or weakened handle.
- 3 **DO NOT** place carafe in microwave.
- 4 **DO NOT** drink directly from the carafe. Liquid from the carafe may be very hot.
- 5 **DO NOT** use the carafe to store food when not in use.

- 6 Ensure the carafe is completely empty before starting a cleaning or brewing cycle. Starting a cycle with water, coffee, or tea in the carafe will cause an overflow.
- 7 **DO NOT** clean carafe with abrasive cleaners, steel wool pads, or other abrasive materials.
- 8 **DO NOT** set a hot carafe on a wet or cold surface.
- 9 **DO NOT** expose carafe to extreme temperature changes.

Care & Maintenance

- 1 Turn off the appliance and allow the appliance to cool before removing any parts and before cleaning.
- 2 To prevent microbial growth in the machine, follow all cleaning instructions in the Cleaning & Maintenance section of this Owner's Guide.
- 3 Clean the system on a weekly basis.
- 4 If the product is not operating properly, visit ninjakitchen.co.uk or contact SharkNinja Operating LLC for examination, repair, or adjustment.
- 5 Cleaning and user maintenance shall not be made by children.

Cord Statement

- 1 A short power-supply cord is provided to reduce the risks resulting from becoming entangled in or tripping over a longer cord.
- 2 **DO NOT** use extension cords with this product.

READ AND SAVE THESE INSTRUCTIONS

PARTS

- A** Single-Serve Cup Platform
- B** Frother Whisk
- C** Brewer (Power cord not shown)
- D** Flip Top Lid
- E** Brew Basket
- F** Removable Water Reservoir Lid
- G** 1.8 L Removable Water Reservoir
- H** Lever
- I** Control Panel
- J** Drip Stop
- K** Capsule Bin
- L** Intelligent Warming Plate
- M** Cup Tray Base
- N** Permanent Filter*
- O** #4 Paper Cone Filter*
- P** Ninja Smart Scoop
- Q** Adjustable Cup Tray
- R** Brew-Through Lid
- S** Ninja® Glass Carafe
- T** Capsule Clean Cycle Platform

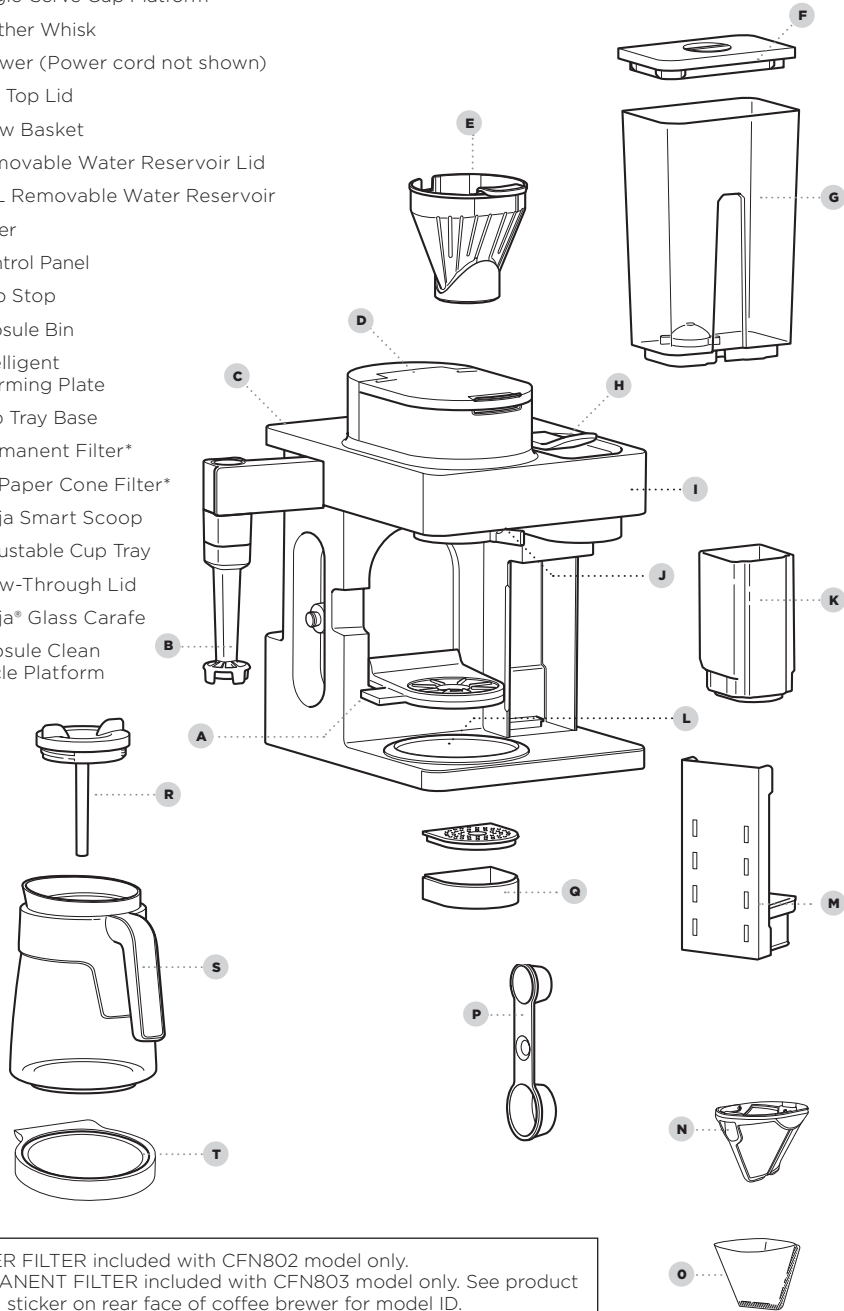

*PAPER FILTER included with CFN802 model only.
 PERMANENT FILTER included with CFN803 model only. See product model sticker on rear face of coffee brewer for model ID.

USING THE CONTROL PANEL

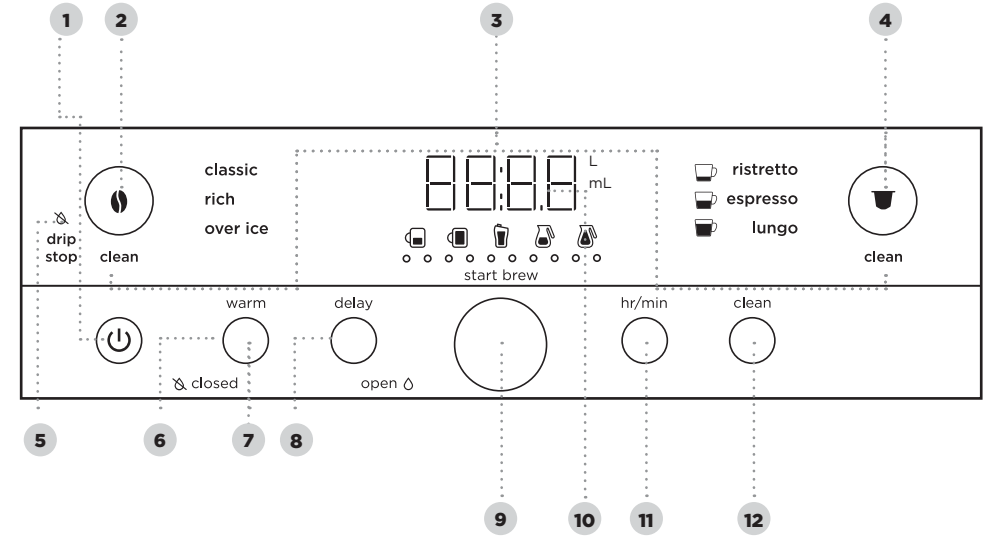

- 1 Power Button
- 2 Filter Coffee Button
- 3 Intelligent Clean Cycle Indicator
- 4 Capsule Button
- 5 Drip Stop Indicator
- 6 Keep Warm Indicator
- 7 Keep Warm Button
- 8 Delay Brew Button
- 9 Dial/Start Brew Button
- 10 Programmable Digital Clock and Drink Size Display
- 11 Hour/Minute Button
- 12 Intelligent Clean Cycle Button

NOTE: Functions vary by model.

PREPARING FOR USE

SETTING THE CLOCK

- 1 When the brewer is plugged in, the clock display and HR/MIN will begin to flash.
- 2 Use the Dial to select the correct hour. Then, press the HR/MIN button to toggle to minutes.
- 3 Use the dial again to select the correct minute, and press the HR/MIN button to set the clock at the displayed time.

NOTE: At any time, you can set the clock by pressing the HR/MIN button and following steps 2-3.

NOTE: If you unplug the brewer or in the event of a power loss, you will need to reset the clock the next time the brewer is plugged in.

HIGH-ALTITUDE CALIBRATION BREW

Required for users in high-altitude areas. Not running the high-altitude calibration brew in a high-altitude area will result in excessive steaming during brewing.

Because water boils at a lower temperature at higher altitudes, running a calibration cycle before your first brew allows the brewer to detect the boiling point of water at your location. Running a calibration cycle will help deliver a consistent brew each time.

- 1 Fill the water reservoir up to, but not exceeding, the Full line.
- 2 Insert the brew basket and close the flip-top lid, then place an empty carafe on the base.
- 3 Power on the unit and press the Filter Coffee Button. Ensure the Drip Stop is set to the open position. Next, press and hold both Filter Coffee Button and HR/MIN until you hear a confirmation sound.
- 4 A calibration cycle will begin, and the display will count down until the altitude calibration is complete. When complete, the brewer will beep and display "End" on the dial. Discard the water in the carafe.

NOTE: This calibration is permanently saved and will not be lost if power is lost or brew is unplugged. Brewer can be recalibrated at any time if the altitude where it is being used changes.

BEFORE THE FIRST BREW

- 1 Clean all accessories before your first brew.
- 2 Plug the brewer in and turn it on by pressing the power button.
- 3 Lift the water reservoir off of its base. Remove the reservoir lid. Add water up to, but not exceeding, the Full line. Return the water reservoir to the brewer. **DO NOT** fill the water reservoir with anything other than water, as other liquids may damage your brewer.

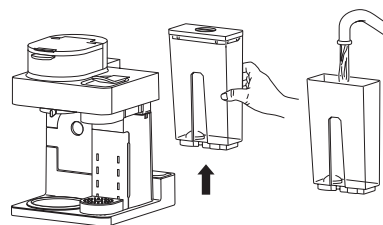

NOTE: We recommend using cool or room temperature water in the reservoir. **DO NOT** fill with hot or boiling water.

PRIMING THE MACHINE

DO NOT PROCEED UNTIL COMPLETING THESE STEPS.

PRIMING THE CAPSULE SIDE

- 1 Ensure the lever is closed. Do not insert a capsule.
- 2 Center a vessel under the capsule brew outlet. Press the Capsule Button to select Lungo.



- 3 To start, press START BREW. When the cycle is complete, discard the water and rinse the vessel. Repeat this process 3 times. You are now ready to brew capsules.

PRIMING THE FILTER COFFEE SIDE

- 1 Ensure the brew basket is fully installed in the unit and close the flip-top lid. Do not add coffee.
- 2 Center the carafe with the brew-through lid installed below the Filter Coffee brew outlet. Press the Filter Coffee Button to select Classic and turn the dial to select the Full Carafe size.

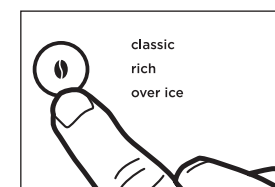

- 3 To start, press START BREW. When the cycle is complete, discard the water and rinse the carafe. You are now ready to brew filter coffee.

USING THE NINJA® PRESTIGE DUALBREW SYSTEM

IMPORTANT: This brewer is compatible with Nespresso® Original Capsules or other third party brands.

BREWING CAPSULES

- 1 Fill reservoir to at least the Cup line.
- 2 Lift lever completely and insert capsule. Close the lever.
- 3 Place the vessel centered on the cup tray below the spout.

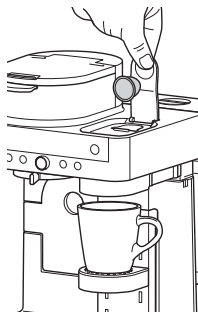

NOTE: Set the Adjustable Cup Tray height and set the vessel in the center of it to help prevent splashing. The cup tray may be removed for brewing into taller and wider vessels.

- 4 Press the Capsule Button and select either Ristretto, Espresso, Lungo, or Over Ice Brew.

 **ristretto** **25 ml**

Smaller, more concentrated serving with a sweeter, richer flavour.

 **espresso** **40 ml**

Concentrated, flavourful serving of coffee.

 **lungo** **110 ml**

A larger, less concentrated serving with a sharper flavour.

 **over ice** **30 ml**

Specially designed to brew straight over ice and stand up to milk-based beverages.

Always fill your vessel to the top with ice cubes before brewing Over Ice.

- 5 To start, press START BREW. The brewer will beep to signal the brew has started. The clock display may show “pre” indicating the brewer is preheating and will automatically start brewing once up to temperature. The progress bar will illuminate to indicate the status of the brew. When finished, the brewer will beep again, and End will appear on the display.

- 6 To cancel the brew at any time, press the START BREW again or press the Power Button.

BREWING FILTER COFFEE

- 1 To prepare for brewing, open the flip-top lid and ensure the brew basket is installed.
- 2 Place a #4 paper cone filter or permanent filter (included filter varies by model) in the brew basket. Use only a paper filter OR the permanent filter--not both.

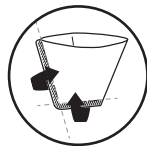

NOTE: Fold the paper filter along the seams, open the top fully, and firmly press it into the brew basket, making sure it is fully seated.

NOTE: To purchase a permanent filter, visit ninjakitchen.co.uk

- 3 Use the Ninja Smart Scoop and follow the measurements on the scoop or on the Coffee Measurement Chart on page 9 to fill the filter. Close the flip-top lid.

- 4 Place the empty vessel under the brew basket.

NOTE: If making a single cup, lower the Single-Serve Cup Platform and set your vessel in the center of it to help prevent splashing.

- 5 Press the Filter Coffee Button and select either Classic, Rich, or Over Ice Brew. Turn the dial to select the desired brew size.

BREW STYLES



CLASSIC

Smooth, well-balanced flavour.



RICH

Richer than classic, with more intense flavour that stands up to milk, cream, or flavouring.



OVER ICE

Specially designed to brew hot over ice for freshly brewed iced coffee that is not watered down. **Always fill your vessel to the top with ice cubes before brewing Over Ice.**

NOTE: Rich Brew will use slightly less water and yield slightly less brewed coffee than Classic Brew. See Approximate Brew Volume chart for additional information.

- 6 To start, press START BREW. The brewer will beep to signal the brew has started. The progress bar around the dial will illuminate to indicate the status of the brew. When finished, the brewer will beep again, and End will appear on the display.

NOTE: The brew cycle will begin, then pause for a short period before resuming. This process is used to evenly saturate the coffee grounds. This applies to all brew styles.

- 7 To cancel the brew at any time, press START BREW again or press the Power Button.

BREW VOLUMES AND MEASUREMENTS

Each size and brew style produces a different amount of coffee to optimize strength and flavour.

NOTE: The coffee grounds will absorb some of the water that is brewed; this will cause slight variability in brew volumes than what is stated below.

APPROXIMATE BREW VOLUMES

FILTER COFFEE			
Size	Classic	Rich	Over Ice (filled with ice)
XS Cup	190ml	175ml	190ml
Sm Cup	235 ml	205 ml	235 ml
Cup	295 ml	235 ml	295 ml
XL Cup	355 ml	295 ml	355 ml
Travel	455 ml	355 ml	455 ml
XL Travel	560 ml	475 ml	560 ml
1/4 Carafe	830 ml	770 ml	830 ml
1/2 Carafe	1.1 L	1 L	1.1L
3/4 Carafe	1.4 L	1.2 L	1.4 L
Full Carafe	1.6 L	1.4 L	1.6 L

NOTE: There may be some water left in the reservoir after your brew. This is normal to keep the brewer from running out of water.

CAPSULES

Ristretto	Espresso	Lungo	Over Ice
25 mL	40 mL	110 mL	30 mL

MEASURING YOUR COFFEE GROUNDS

For best results, use the measurements on the Ninja Smart Scoop™ or in the chart to determine how much ground coffee to use for each brew size. Always use level scoops when measuring ground coffee. The amount of ground coffee for each size will remain the same for any brew type you select. For example, if you select **Cup** and **Classic**, you will use the same amount of coffee grounds as if you were to select **Cup** and **Over Ice**.

NOTE: Use fewer scoops of decaffeinated coffee to prevent overflow. Use a medium-sized grind if grinding whole beans. Grinding beans too finely may cause the brew basket to overflow.

COFFEE MEASUREMENT CHART

Serving Size	Ninja Smart Scoop	Tablespoons
XS Cup	2-3 small scoops	2-3 tablespoons
Sm Cup		
Cup		
XL Cup		
Travel	3-5 small scoops	3-5 tablespoons
XL Travel	3-5 big scoops	6-10 tablespoons
1/4 Carafe		
1/2 Carafe		
3/4 Carafe	4-7 big scoops	8-14 tablespoons
Full Carafe		

USING THE NINJA® PRESTIGE DUALBREW SYSTEM - CONT.

CUSTOMIZE YOUR BREW:

PICKING THE RIGHT BEANS

Light Roast: High acidity, floral, and delicate.

Dark Roast: Low acidity, sweet, and nutty with notes of chocolate.

ADJUSTING STRENGTH

Too Watery/Weak: If classic was selected, try the rich setting. If that is still too weak, add one more scoop. Adding a scoop will make your drink stronger, but will have a slightly lower volume.

Too Strong: If rich was selected, try classic. If that is still too strong, try using one less scoop. Removing a scoop will make your drink weaker, but will have a slightly higher volume.

For best results, do not go more than 2 scoops above or below the recommended amount.

ADJUSTING BREW TEMPERATURE:

CHOOSING THE RIGHT CUP

Ensure the cup you are using is appropriate for the size of your drink. For a hotter drink, use a cup that is a similar size to your drink. The thickness of the material your cup is made of will also affect the temperature of your drink. For a hotter drink, use a cup made of thinner material.

PREHEATING BEFORE YOU BREW

Running hot water through a filter coffee or capsules brew will help preheat the machine. Be sure to run a hot water brew with whatever function you would like to use.

To further increase the temperature of your drink, brew the hot water into the cup you would like to brew your drink in. The temperature of your cup will impact the temperature of your drink. Discard the water, then dry the cup. Then, proceed to brewing.

INTELLIGENT WARMING PLATE

The Intelligent Warming Plate will automatically turn on during Classic or Rich brews **when any carafe size is selected**. The Intelligent Warming Plate is set to a specific temperature setpoint to avoid burning the coffee over time. To turn the warming plate on at any time, press the Filter Coffee Button to select either Classic or Rich, turn the dial to one of the carafe sizes, and press the WARM button.

warm



IMPORTANT: The  light on the base of the brewer will illuminate only when the warming plate is hot and will remain illuminated until the plate has cooled down.

TIME & TEMPERATURE ADJUSTMENT

You can adjust how long the Intelligent Warming Plate remains on (up to 40 minutes) and/or set the temperature to Low, Medium, or High.

By default, the Intelligent Warming Plate is set to remain on for 40 minutes and is set to medium. To change the time/temperature settings of the warming plate, follow these instructions:

- 1 Press and hold WARM until the clock begins to flash the current warming time.
- 2 Turn the dial to increase the time in 5-minute increments up to 40 minutes or decrease the time to 0 hours. Press WARM or START BREW to set the new time.
- 3 Next, the clock will display the current warming plate temperature. To keep the same temperature, press WARM or START BREW. To change the temperature, turn the dial and press WARM or START BREW for the temperature to lock in. The unit will beep signifying that the time and temperature has been set.

NOTE: If you set the warming time to 0 hours, Keep Warm will not automatically activate during or after a carafe brew cycle, but you can still turn it on manually by pressing the WARM button.

NOTE: The time adjustment setting will be saved and will not reset when the brewer is unplugged or loses power.

SETTING THE DELAY BREW (Grounds Mode Only)

- 1 Plug the brewer in and turn it on by pressing the Power button.

NOTE: The clock will remain on even if the brewer is turned off. Ensure the brewer is powered on to set Delay Brew.

- 2 After filling the water reservoir and adding ground coffee to the filter, place the appropriate-size vessel under the brew basket.
- 3 Press the Filter Coffee Button to enter grounds mode. Press DELAY. The clock will begin to flash "12:00" or the previous time set.

delay



- 4 While the clock is flashing, turn the dial to adjust the hour. Press START BREW to lock in the hour. Now, turn the dial to adjust the minute. Press START BREW to lock in your time.
- 5 Next, turn the dial to select the size that you would like to brew.
- 6 Press the Grounds button to choose your brew style.
- 7 Once the time, brew size, and brew style have been set, press the dial to activate. When activated, the brewer will beep and DELAY and your selected options will remain illuminated. To view your set delay brew time, press and hold the DELAY button. To cancel, press the DELAY button or power off the unit.

NOTE: The brewer must remain on for the Delay Brew function to work. **DO NOT** power off or unplug after setting Delay Brew. If the brewer is turned off or unplugged, delay brew will need to be reset.

NOTE: When delay brew is set, a filter coffee brew cannot be run until the delay brew has finished or has been canceled. A capsule brew may be run at any time up until 5 minutes before the preset brew time.

USING THE DRIP STOP

The drip stop is used to close off the brew basket to prevent any coffee from dispensing. You will need to manually open and close the drip stop by moving the lever to your desired position. It can be closed and reopened at any point before, during, or after a brew.

If the Drip Stop is closed mid-brew the brewer will pause the brew, and after 30 seconds it will give you a friendly audible reminder to reopen the Drip Stop. After 5 minutes, the brew will be canceled.

NOTE: If the Drip Stop is closed before you begin a brew, the brewer will notify you with 3 beeps and the Drip Stop indicator will illuminate. Move the Drip Stop to the open position and press START BREW to begin your brew.

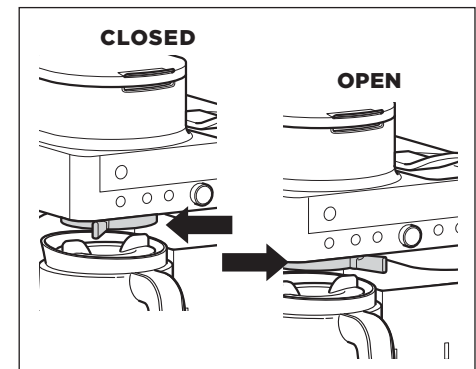

CLOSING THE DRIP STOP AFTER A BREW

When the brew cycle is complete, set the Drip Stop to the closed position to stop dripping from the brew basket.

NOTE: Remember to open the Drip Stop when you are ready to brew again. If you forget, your brewer will give you a friendly audible reminder.

USING THE NINJA® PRESTIGE DUALBREW SYSTEM - CONT.

INTEGRATED FROTHER

The Integrated Frother does not heat milk.

- 1 Add milk to your cup until it is about 1/3 full.
 - For cold froth, continue to Step 2.
 - For hot froth, microwave for 45-60 seconds.

NOTE: Frother does not heat liquid.

NOTE: For additional recipes, see Quick Start Guide



FOR HOT FROTH

- 2 Swing the arm of the frother toward the front of the brewer. Install the frother whisk by twisting it to the right.
- 3 Hold the cup under the frother and submerge the whisk just above the bottom of the cup. Press and hold the button on top of the frother and froth for 30-45 seconds.

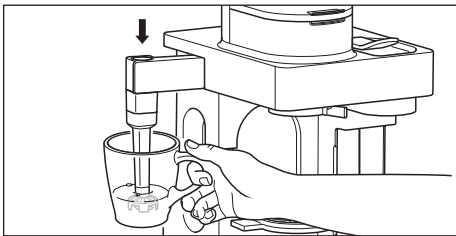

- 4 Remove the frother whisk by twisting it to the left. Keep your cup below the whisk while you carry it to your sink or dishwasher for easy cleaning.

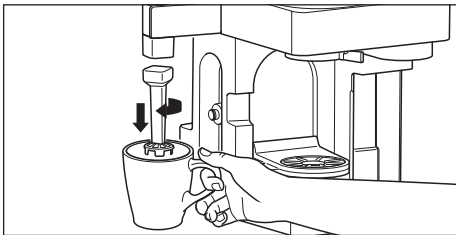

WARNING: To avoid contact with steam and hot surfaces. **DO NOT** reach across top of brewer to froth.

CLEANING AFTER A BREW

Dishwasher Safe Parts:

Brew basket, glass carafe and brew-through lid, water reservoir and lid, frother whisk, Ninja smart scoop, capsule bin, adjustable cup tray, cup tray base, and permanent filter are dishwasher safe.

CLEANING THE FROTHER

Clean the frother whisk after each use. Hand-wash thoroughly or place on top rack of dishwasher.

CLEANING THE WATER RESERVOIR

NOTE: For best results, we recommend rinsing the reservoir after brewing and refilling with fresh water prior to the next brew.

Empty the reservoir and hand-wash or place in dishwasher. For a better clean, we recommend placing it in the bottom rack of the dishwasher standing upright with the opening facing downward. We recommend doing this weekly.

CLEANING THE CARAFE

We recommend cleaning your carafe after each use with warm, soapy water.

To clean the carafe more thoroughly, we recommend using a soft foam brush. **DO NOT** use a wire brush.

CLEANING THE CAPSULE BIN

Remove the cup tray, cup tray base, and capsule bin from under the capsule outlet. Discard the used capsules from the capsule bin. Hand-wash the cup tray, cup tray base, and capsule bin or place on top rack of dishwasher.

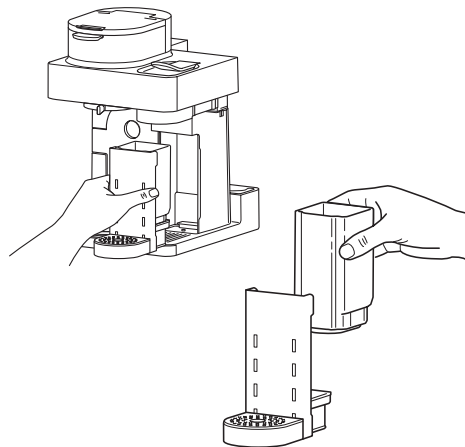

CLEANING & MAINTENANCE

CLEANING THE BREW BASKET

If brewing grounds, allow the brewer to cool, then remove the brew basket by pinching the handle and lifting straight up. If using a paper filter, discard the filter by dumping the brew basket upside down into a waste-bin.

CLEANING & DESCALING YOUR BREWING SYSTEM

Your Ninja® Prestige DualBrew System offers two sides to choose from: Filter Coffee and Capsules. Either side that you use will eventually need to be cleaned with a clean cycle. The clean cycle is used for descaling the brewer when calcium scale buildup is affecting the performance of the brewer and/or the flavour of your coffee.

When cleaning is needed in Filter Coffee mode, the Intelligent Clean Cycle Indicator will automatically illuminate orange under the Filter Coffee Button. If the indicator is ignored, your brewer may stop mid-brew and display “CLn,” indicating it needs immediate cleaning.

Descaling Filter Coffee Side:

- 1 Place the empty carafe beneath the brew basket.
- 2 Use a descaling solution specifically formulated for coffeemaker cleaning and follow the directions on the package. Fill the water reservoir up to, but not exceeding, the Full line.

OR

Fill the water reservoir to the Travel Mug line (475 ml) with white vinegar, then fill the rest of the reservoir with water up to, but not exceeding, the Full line.

IMPORTANT: Only use white vinegar.

NOTE: Running a water-only clean cycle will not descale the brewer properly.

- 3 Once the water reservoir is filled with the cleaning solution and water mixture, press the Filter Coffee Button then press the CLEAN button.
- 4 Press START BREW to begin the cleaning cycle.

NOTE: To cancel the clean cycle, press the Power button or CLEAN button once. The brewer will beep and stop brewing through the cleaning mixture. Continue to follow the instructions starting at Step 6.

IMPORTANT: If you cancel the clean cycle, your brewer will not be properly descaled.

- 5 The clock will count down the remaining clean cycle time, which takes approximately 75 minutes to complete. The brewer will deliver a small amount of cleaning solution to distribute it through the system. It will then pause, deliver additional cleaning solution, and repeat this process for 75 minutes. The extended pauses allow for maximum cleaning and descaling.
- 6 Upon completion, the brewer will beep, the clock will display End, and the Intelligent Clean Cycle Indicator will turn off.

IMPORTANT: DO NOT remove the carafe at any time during the clean cycle.

- 7 Empty the contents of the carafe and place it under the brew basket. Clean the water reservoir with warm, soapy water to remove any cleaning solution that could affect the flavour of your coffee.
- 8 Fill the reservoir with fresh water up to, but not exceeding the Full line.
- 9 Flush the system by running a water-only Full Carafe Classic brew cycle. After the cycle is complete, discard the water and thoroughly clean the carafe and brew basket.

Descaling Capsules Side:

If typical capsules you brew are taking significantly longer time to brew, run a capsule clean cycle. If the clock is displaying “Add Wtr”, ensure the water tank is filled and fully seated, then try again. If “Add Wtr” persists, try running a water-only brew with the lever closed. If “Add Wtr” still persists, run a capsule clean cycle.

- 1 Ensure the lever is closed and no capsule is inserted.

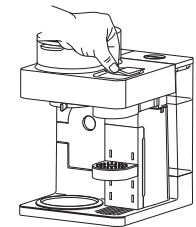

CLEANING & MAINTENANCE - CONT.

- 2 Remove the Adjustable Cup Tray.

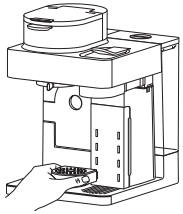

- 3 Place the Capsule Clean Cycle Platform on the front right base of the brewer.

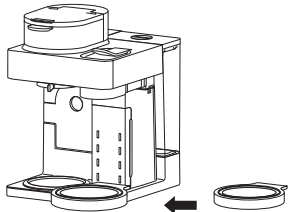

- 3 Remove the brew-through lid from the carafe.



- 4 Place the carafe on the Capsule Clean Cycle Platform.

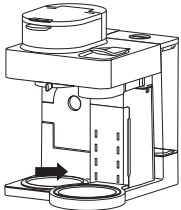

- 5 Use a descaling solution specifically formulated for coffeemaker cleaning and follow the directions on the package. Fill the water reservoir up to, but not exceeding, the Full line.

OR

Fill the water reservoir to the Travel Mug line (475 ml) with white vinegar, then fill the rest of the reservoir with water up to, but not exceeding, the Full line.

IMPORTANT: Only use white vinegar.

NOTE: Running a water-only clean cycle will not descale the brewer properly.

- 2 Remove the Adjustable Cup Tray.

- 3 Place the Capsule Clean Cycle Platform on the front right base of the brewer.

- 3 Remove the brew-through lid from the carafe.

- 4 Place the carafe on the Capsule Clean Cycle Platform.

- 5 Use a descaling solution specifically formulated for coffeemaker cleaning and follow the directions on the package. Fill the water reservoir up to, but not exceeding, the Full line.

OR

Fill the water reservoir to the Travel Mug line (475 ml) with white vinegar, then fill the rest of the reservoir with water up to, but not exceeding, the Full line.

NOTE: To cancel the clean cycle, press the Power button or CLEAN button once. The brewer will beep and stop brewing through the cleaning mixture. Continue to follow the instructions starting at Step 6.

IMPORTANT: If you cancel the clean cycle, your brewer will not be properly descaled.

IMPORTANT: Only use white vinegar.

- 6 Once the water reservoir is filled with the cleaning solution and water mixture, press the Capsule Button then press the CLEAN button.

- 7 Press START BREW to begin the cleaning cycle.

- 8 The clock will count down the remaining clean cycle time, which takes up to 2 hours to complete. The brewer will deliver a small amount of cleaning solution to distribute it through the system. It will then pause, deliver additional cleaning solution, and repeat this process for up to 2 hours. The extended pauses allow for maximum cleaning and descaling.

- 9 Upon completion, the brewer will beep, the clock will display End, and the Intelligent Clean Cycle Indicator will turn off.

- 10 Empty the contents of the carafe and place it back under the spout. Clean the water reservoir with warm, soapy water to remove any cleaning solution that could affect the flavour of your coffee.

- 11 Fill the reservoir with fresh water up to at least the Cup line.

- 12 Flush the system by running three water-only Lungo brews. After the cycle is complete, discard the water and thoroughly clean the carafe.

TROUBLESHOOTING GUIDE

Can't select Keep Warm.

- Keep Warm can be turned on manually by pressing WARM while in Filter Coffee mode with Classic or Rich, and any Carafe size selected. If brewing a smaller size into the carafe, after the brew has finished select Classic or Rich and turn the dial to any carafe size, then press WARM.

There's sediment in my coffee.

- Sediment in coffee can contribute to a more full-bodied and satisfying mouthfeel. The presence of coffee grounds can enhance the perceived richness and boldness of the brew.
- To reduce the amount of sediment in the brewed coffee, use a slightly coarser grind or use a paper filter.
- NOTE: DO NOT** use a paper filter in conjunction with a permanent filter, as water and/or coffee can back up and clog the filter basket.

Over Ice Brew is not cold.

- Ensure your cup, travel mug, or carafe is filled all the way to the top with ice cubes before brewing. Brewer will brew at elevated temperatures to lock in the best flavour, then the ice will cool the brewed coffee to the perfect temperature. Lower volumes of coffee will be brewed to account for some ice melt.

Coffee is too weak.

- For stronger coffee, use the Rich brew setting. For an even bolder flavour, you can add more coffee grounds to the filter.

Brew cycle is too slow.

- The brew time will vary based on size and brew style. Full carafe sizes and Rich brews will take longer to brew than single-serve and classic brews. The progress bar on the control panel will indicate brew status.

Cup or travel mug overflowed.

- Refer to the Approximate Brew Volumes chart on page 9.

Brew basket overflowed.

- The bottom of the brew basket may be clogged. This can happen with finely ground coffee or too many coffee grounds in the filter. Medium-grind coffee is recommended.
- Using both the permanent filter and a paper filter can cause grounds to clog and water to back up in the brew basket. Use only the permanent filter or a paper filter.
- Decaf coffee grounds absorb water differently, so use fewer scoops when using decaf.

There is water left in the reservoir.

- When the reservoir is filled to a specific size and then that size is brewed, there will be some water left in the reservoir. This is normal to ensure the reservoir does not run dry for the best performance of the pump and brew system.

Brewer is leaking.

- After removing the water reservoir, there may be a small amount of water in the reservoir valve. This can be easily removed with a dry cloth.
- If the leak is coming from above the brew basket, refer to "Brew basket overflowed." above.
- If the leaking is coming from below the brew basket, close the drip stop. Refer to page 11 for more information.
- If the leaking is coming from the capsule side, ensure the adjustable cup tray is in place to catch any excess drips.
- If the leak is coming from the bottom of the brewer, call Customer Service at 0800 862 0453.

Intelligent Clean Cycle Indicator is illuminating orange.

- Run a clean cycle. If you have recently completed a clean cycle, you may need to run another cycle to remove additional mineral buildup that occurs naturally over time and is common in hard-water areas. Make sure you are using vinegar or a descaling solution and follow the cleaning instructions on pages 13 and 14.

Coffee is not hot enough.

- If brewing into the carafe, ensure Keep Warm is on. The Intelligent Warming Plate temperature can be adjusted between Low, Medium, and High (see Adjusting Brew Temperature on Page 10.)
- Adding cold milk or creamer to coffee will effect the temperature.
- We recommend prewarming the cup with hot water before brewing.

Capsule output volume is low.

- This may occur when using third-party capsules. Try switching to Nespresso® Original capsules.

Capsule doesn't fit / Capsule is getting crushed.

- Ensure the capsule is being inserted in the correct orientation as shown on the unit
- The Capsule Bin may be full. See page 13 for how to remove Capsule Bin.

Brewer is loud.

- This brewer uses a high pressure pump in order to evenly saturate and extract flavour of the capsules.

TROUBLESHOOTING GUIDE - CONT.

Lever not closing completely.

- Empty the Capsule Bin. Ensure all used capsules are removed and no capsule is blocked. See page 13.

Coffee is splattering.

- Some splatter is normal. Use the cup tray when possible to reduce the distance between the cup and the coffee outlet.

Water reservoir is unstable.

- Ensure the water reservoir is installed securely on the hook.

CLOCK DISPLAY MESSAGES:

End

- The brew cycle is complete.

PrE

- While brewing capsules, once START BREW has been pressed the clock display may show “PrE”. This indicates the brewer is preheating and the brew will automatically start once the brewer is up to temperature.

Add Wtr

- Ensure water is in the reservoir. If the reservoir is empty, add fresh water to the reservoir and then press START BREW to resume the brew.
- If the reservoir is filled with water, remove and reseal the reservoir and then press START BREW to resume the brew.
- If brewing capsules, try removing the capsule and brewing again. If the issue persists, run a clean cycle on the capsule side following the instructions on page 14 and 15.
- If brewing grounds and the issue persists, contact Customer Service at 0800 862 0453.

CLn

- The system has detected that a clean cycle needs be run immediately to remove calcium scale buildup in the heater. See ‘Cleaning & Descaling Your Brewing System’ for instructions.

StOP

- A brew cycle was cancelled.

ERROR MESSAGES:

Er

- If the clock displays “Er” and then a number (ex. “Er 03”), contact Customer Service at 0800 862 0453.

REPLACEMENT PARTS

To order additional parts and accessories, visit ninjakitchen.eu or contact Customer Service at **+44 (0)800 862 0453**.

TWO (2) YEAR LIMITED GUARANTEE

When a consumer buys a product in Europe, they get the benefit of legal rights relating to the quality of the product (your statutory rights). You can enforce these rights against your retailer. We give you an additional manufacturer’s guarantee of two years [Appendix III]. These terms and conditions relate to our manufacturer’s guarantee only – your statutory rights are unaffected.

The conditions below describe the prerequisites and scope of our guarantee. They do not affect your statutory rights or the obligations of your retailer and your contract with them.

Ninja Guarantees

Every Ninja product comes with a free parts and labour guarantee. You’ll also find online support at ninjakitchen.eu

How do I register my Ninja guarantee?

You can register your guarantee online within 28 days of purchase. To save time, you’ll need the following information about your product.

- Date you purchased the product (receipt or delivery note).
- To register online, please visit ninjakitchen.eu

IMPORTANT:

- The guarantee will only cover your product from the date of purchase.
- The free Ninja guarantee is only valid in the country where the product was purchased.
- Please keep your receipt at all times. Should you need to use your guarantee we will need your receipt to verify the information you have supplied to us is correct. The inability to produce a valid receipt may invalidate your guarantee.

What are the benefits of registering my free Ninja guarantee?

When you register your guarantee we’ll have your details to hand if we ever need to get in touch. You can also receive tips and advice on how to get the best out of your Ninja product and hear the latest news about new Ninja technology and launches. If you register your guarantee online, you’ll get instant confirmation that we’ve received your details.

What is covered by the free Ninja guarantee?

Repair or replacement of your Ninja product (at Ninja’s discretion), including all parts and labour. A Ninja guarantee is in addition to your legal rights as a consumer.

What is not covered by the free Ninja guarantee?

1. Normal wear and tear of wearable parts (such as accessories). Replacement parts are available for purchase at ninjakitchen.eu
2. Damage caused by misuse, abuse, negligent handling, failure to perform required maintenance or damage due to mishandling in transit.
3. Damage caused by maintenance not authorised by Ninja.

Where can I buy genuine Ninja spares and accessories?

You’ll find a full range of Ninja spares and replacement parts/accessories for all Ninja products at ninjakitchen.eu

Please remember that damage caused by the use of non-Ninja spares may not be covered under your guarantee.

GRACIAS

por comprar la cafetera Ninja® Prestige DualBrew System



REGISTRA TU COMPRA



registeryourninja.eu



900 839 453



Escanea el código QR con un dispositivo móvil

ANOTA LOS SIGUIENTES DATOS

Número de modelo: _____

Número de gama: _____

Fecha de compra: _____

(Guarda el comprobante)

Establecimiento de compra: _____

NOTA: El número de modelo y el número de gama figuran en la etiqueta del código QR, que se encuentra en la parte trasera del producto junto al cable.

LEE ESTE DOCUMENTO CON ATENCIÓN Y GUÁRDALO PARA FUTURAS CONSULTAS.

Este manual de instrucciones está pensado para ayudarte a entender bien tu nueva cafetera Ninja® Prestige DualBrew System. Si tienes alguna duda, ponte en contacto con el Servicio de Atención al Cliente llamando al 900 839 453.

Importador: SharkNinja Europe Ltd.
1st/2nd Floor Building 3150,
Thorpe Park, Century Way,
Leeds, Inglaterra, LS15 8ZB,
NIP: PL5263721774
ninjakitchen.co.uk

Exportador: SharkNinja
(Hong Kong)
Company Limited, Unit 606,
6th Floor Alliance Building,
133 Connaught Road Central,
Hong Kong

SharkNinja Germany GmbH,
Rotfeder-Ring 9,
60327 Frankfurt am Main,
Alemania
ninjakitchen.eu

Las ilustraciones pueden variar con respecto al producto real. Nos esforzamos constantemente por mejorar nuestros productos, por lo que las especificaciones incluidas en la presente guía están sujetas a cambios sin previo aviso.

NINJA es una marca comercial de SharkNinja Operating LLC registrada en el Reino Unido.

© 2025 SharkNinja Operating LLC.

CFN802EU_IB_MP_Mv14



@ninjakitchenuk

NINJA

PRESTIGE

SISTEMA DUALBREW
CAFÉ MOLIDO Y CÁPSULAS DE ESPRESSO

Gama CFN800 | Guía del usuario



ESPAÑOL

INSTRUCCIONES DE SEGURIDAD IMPORTANTES

LÉELAS ATENTAMENTE ANTES DE USAR EL PRODUCTO • PARA USO EXCLUSIVAMENTE DOMÉSTICO



Lea todas las instrucciones antes de usar su Ninja® Prestige DualBrew System



Indica que existen riesgos que pueden causar lesiones, muerte o daños materiales considerables si se pasa por alto el aviso señalado con este símbolo.



Evita el contacto con la superficie caliente. Utiliza siempre protección en las manos para evitar quemaduras.



Solo para uso doméstico y en interiores.

⚠️ ADVERTENCIA

Para reducir el riesgo de lesiones físicas, incendio, descarga eléctrica o daños materiales, deben respetarse siempre las precauciones básicas de seguridad, incluidas las siguientes advertencias y subsiguientes instrucciones numeradas. **No utilices el producto para fines distintos a los que está destinado.**

Precauciones generales

- Con el fin de evitar que los niños pequeños puedan asfixiarse, desecha todos los materiales de embalaje inmediatamente después de desempaquear el producto.
- Este producto pueden utilizarlo niños mayores de 8 años y personas con facultades físicas, sensoriales o intelectuales disminuidas —o que carezcan de la experiencia y los conocimientos debidos— siempre que sea bajo supervisión o si han recibido instrucciones para utilizar el producto de manera segura, además de entender los posibles riesgos. Los niños no deben jugar con este producto. La limpieza y el mantenimiento por parte del usuario no deben llevarlos a cabo niños, a menos que sean mayores de 8 años y estén supervisados. Mantén el producto y su cable fuera del alcance de los niños menores de 8 años.
- Mantén el producto y su cable fuera del alcance de los niños. **NO** permitas que los niños jueguen con el producto ni lo utilicen. Extrema las precauciones cuando utilices el producto cerca de los niños.
- Para evitar el riesgo de incendio, descarga eléctrica o lesiones físicas, **NO** sumerjas el cable, los enchufes ni la unidad principal en agua u otros líquidos.
- **NUNCA** transportes el producto por el cable de alimentación ni tires de este para desconectarlo de la toma de corriente: sujeta el enchufe —no el cable— y tira de él.
- **NO** pongas a funcionar ningún producto que tenga el cable de alimentación o el enchufe dañados, ni después de que haya funcionado incorrectamente, o se haya caído o dañado. Ponte en contacto con SharkNinja Operating LLC para su reparación.
- Solo para uso doméstico y sobre una encimera. **NO** dejes que el cable cuelgue de los bordes de la encimera ni que toque superficies calientes como una placa de cocina o los fogones.
- **NUNCA** utilices un enchufe situado debajo de la encimera.
- Para evitar el riesgo de incendio, descarga eléctrica o daños en el producto, **NO** lo utilices dentro de un armario con otros pequeños electrodomésticos ni debajo de un armario de pared.
- Desenchufa el producto cuando no esté en uso y antes de limpiarlo.
- **NUNCA** dejes el producto desatendido mientras esté en uso.
- El producto no está diseñado para funcionar mediante un temporizador externo o un sistema de control remoto independiente.
- **NO** lo coloques encima de ninguna otra máquina.
- El producto no debe estar dentro de un armario mientras se esté utilizando.
- **NO** utilices ningún accesorio no recomendado por el fabricante, ya que esto podría provocar lesiones o daños en el producto.
- Evita que se produzcan fugas en el conector.

LEE Y GUARDA ESTE MANUAL DE INSTRUCCIONES

INSTRUCCIONES DE SEGURIDAD IMPORTANTES

LÉELAS ATENTAMENTE ANTES DE USAR EL PRODUCTO • PARA USO EXCLUSIVAMENTE DOMÉSTICO

⚠️ ADVERTENCIA

Para reducir el riesgo de lesiones físicas, incendio, descarga eléctrica o daños materiales, deben respetarse siempre las precauciones básicas de seguridad, incluidas las siguientes advertencias y subsiguientes instrucciones numeradas. No utilices el producto para fines distintos a los que está destinado. Este producto se ha diseñado exclusivamente para preparar café, como se describe en este manual.

Precauciones generales

- 1 Con el fin de evitar que los niños pequeños puedan asfixiarse, desecha todos los materiales de embalaje inmediatamente después de desempaquear el producto.
- 2 Este producto pueden utilizarlo personas con facultades físicas, sensoriales o intelectuales disminuidas –o que carezcan de la experiencia y los conocimientos debidos– siempre que sea bajo supervisión y si han recibido instrucciones para utilizar el producto de manera segura, además de entender los posibles riesgos.
- 3 Con el fin de reducir el riesgo de descarga eléctrica, este producto cuenta con un enchufe polarizado (un terminal es más ancho que el otro). Como medida de seguridad, este enchufe está diseñado para encajar en una toma de corriente polarizada en un solo sentido. Si el enchufe no encaja bien en la toma de corriente, dale la vuelta. Si a pesar de ello sigue sin encajar, ponte en contacto con un electricista cualificado. **NO** lo enchufes a la fuerza en la toma de contacto ni trates de modificarlo para que encaje.
- 4 Mantén el producto y su cable fuera del alcance de los niños. **NO** permitas que los niños utilicen el producto ni jueguen con él. Extrema las precauciones cuando utilices el producto cerca de los niños.
- 5 Para evitar el riesgo de incendio, descarga eléctrica o lesiones físicas, **NO** sumerjas el cable, los enchufes ni la unidad principal en agua u otros líquidos.
- 6 **NUNCA** transportes el producto por el cable de alimentación ni tires de este para desconectarlo de la toma de corriente: sujeta el enchufe –no el cable– y tira de él.
- 7 **NO** pongas a funcionar ningún producto que tenga el cable de alimentación o el enchufe dañados, ni después de que haya funcionado incorrectamente, o se haya caído o dañado. Ponte en contacto con SharkNinja Operating LLC para su reparación.
- 8 Este producto está concebido para uso exclusivamente doméstico y sobre una encimera. **NO** dejes que el cable cuelgue de los bordes de la encimera ni que toque superficies calientes como una placa de cocina o los fogones.

- 9 **NUNCA** utilices un enchufe que esté por debajo de la superficie de la encimera.
- 10 Para evitar el riesgo de incendio, descarga eléctrica o daños en la cafetera, **NO** prepares café en un armario para pequeños electrodomésticos ni debajo de un armario de pared.
- 11 Desenchufa el producto de la toma de corriente cuando no lo estés utilizando, y siempre antes de limpiarlo.
- 12 Apaga el producto y deja que se enfríe antes de poner o quitar piezas, y siempre antes de limpiarlo.
- 13 **ADVERTENCIA:** No utilices el producto si la superficie está agrietada.

Aviso sobre funcionamiento

- 1 Apaga la unidad y desenchúfala de la toma de corriente.
- 2 El uso de un accesorio no recomendado por el fabricante puede causar que el líquido rebose y puedan producirse quemaduras, o provocar un incendio, una descarga eléctrica o lesiones físicas.
- 3 Utiliza SIEMPRE el producto sobre una superficie plana que esté limpia y seca.
- 4 **NO** lo pongas encima ni cerca de una cocina de gas o eléctrica que esté caliente, ni en un horno caliente.
- 5 **NO** lo emplees para fines distintos a los que está destinado.
- 6 **NO** lo utilices al aire libre.
- 7 **NO** toques las superficies calientes. Utiliza las asas o los botones.
- 8 Para evitar el contacto con el vapor y las superficies calientes, **NO** pases la mano por encima de la cafetera cuando estés haciendo la espuma.
- 9 Coloca SIEMPRE un vaso, una jarra o una taza debajo del portafiltro para recoger el café que hayas preparado.
- 10 **NO** abras las cámaras de preparación del café cuando estén funcionando o durante el ciclo de limpieza. Podrías quemarte.

INSTRUCCIONES DE SEGURIDAD IMPORTANTES

LÉELAS ATENTAMENTE ANTES DE USAR EL PRODUCTO • PARA USO EXCLUSIVAMENTE DOMÉSTICO

- 11 **NO** retires el recipiente, la jarra o la taza mientras el producto esté funcionando sin poner antes Drip Stop (Detención de goteo) en la posición Closed (Cerrada). Vuelve a poner el recipiente, la jarra o la taza rápidamente y abre el Drip Stop (Detención de goteo) para continuar con la preparación.
- 12 Llena el depósito de agua **ÚNICAMENTE** con agua, ya que si utilizas otros líquidos podrías dañar la cafetera.
- 13 **NO** llenes demasiado el depósito de agua. No rebases la línea Full (Llenado máximo).
- 14 Mantén el depósito de agua con la tapa puesta durante el proceso de preparación. **NO** pongas el producto a funcionar sin agua.
- 15 **NO** prepares café molido sin un filtro de cono de papel del n.º 4 o sin un filtro permanente colocado en el portafiltro.
- 16 Si se sobrepasa la medida máxima de café indicada en la tabla, el café podría rebosar. **NO** utilices café molido fino o expreso.
- 17 **NO** pongas los dedos debajo de la salida del café, podrías quemarte. **NO** pongas los dedos en el compartimento de la cápsula ni en la guía de las cápsulas. Podrías lesionarte.
- 18 Utiliza solo cápsulas/monodosis diseñados para este producto. Si la cápsula/monodosis no encaja, no la fuerces para meterla dentro del producto.
- 19 Ten cuidado para no sufrir quemaduras al pulverizar agua o vapor, o debido a un uso inadecuado del producto.
- 20 La superficie del elemento calefactor permanece caliente después de su uso y el exterior del producto puede retener el calor durante varios minutos dependiendo del uso.

Jarra

- 1 La jarra está diseñada para usarla únicamente con este producto. **NO** la pongas encima ni cerca de una cocina de gas o eléctrica que esté caliente, ni en un horno caliente.
- 2 **NO** utilices una jarra que esté agrietada, ni una jarra que tenga el asa suelta o desgastada.
- 3 **NO** metas la jarra en el microondas.

- 4 **NO** bebas directamente de la jarra. El líquido de la jarra puede estar muy caliente.
- 5 **NO** utilices la jarra para guardar otros alimentos.
- 6 Asegúrate de que la jarra esté completamente vacía antes de comenzar un ciclo de limpieza o de preparación de café. Comenzar un ciclo con agua, café o té en la jarra hará que el líquido rebose.
- 7 **NO** limpies la jarra con productos de limpieza abrasivos, estropajos de lana de acero u otros materiales abrasivos.
- 8 **NO** pongas la jarra caliente sobre una superficie húmeda o fría.
- 9 **NO** expongas la jarra a cambios extremos de temperatura.

Cuidado y mantenimiento

- 1 Apaga el producto y deja que se enfríe antes de desmontar piezas y de limpiarlo.
- 2 Para evitar enfermedades derivadas del crecimiento de bacterias en el producto, sigue todas las instrucciones de limpieza de la sección «Cuidado y mantenimiento» de esta guía del usuario.
- 3 Limpia la cafetera cada semana.
- 4 Si el producto no funciona correctamente, visita ninjakitchen.eu o ponte en contacto con SharkNinja Europe Limited para su revisión, reparación o ajuste.
- 5 Los niños no deben encargarse de la limpieza ni el mantenimiento del producto.

Información sobre el cable

- 1 Se proporciona un cable de alimentación corto. Si el cable fuera más largo, alguien podría enredarse o tropezar con él.
- 2 **NO** utilices alargadores con este producto.

LEE Y GUARDA ESTE MANUAL DE INSTRUCCIONES

LEE Y GUARDA ESTE MANUAL DE INSTRUCCIONES

PIEZAS

- A** Plataforma del vaso individual
- B** Varilla de la espumadora
- C** Cafetera (no se muestra el cable de alimentación)
- D** Tapa superior abatible
- E** Portafiltro
- F** Tapa del depósito de agua desmontable
- G** Depósito de agua desmontable de 1,8 l
- H** Palanca
- I** Panel de control
- J** Drip Stop (Detención de goteo)
- K** Depósito de cápsulas
- L** Placa térmica inteligente
- M** Base del soporte para tazas
- N** Filtro permanente*
- O** Filtro de cono de papel n.º 4*
- P** Ninja Smart Scoop
- Q** Soporte para tazas ajustable
- R** Tapa de la jarra de café
- S** Jarra de cristal Ninja®
- T** Plataforma de ciclo de limpieza de cápsulas

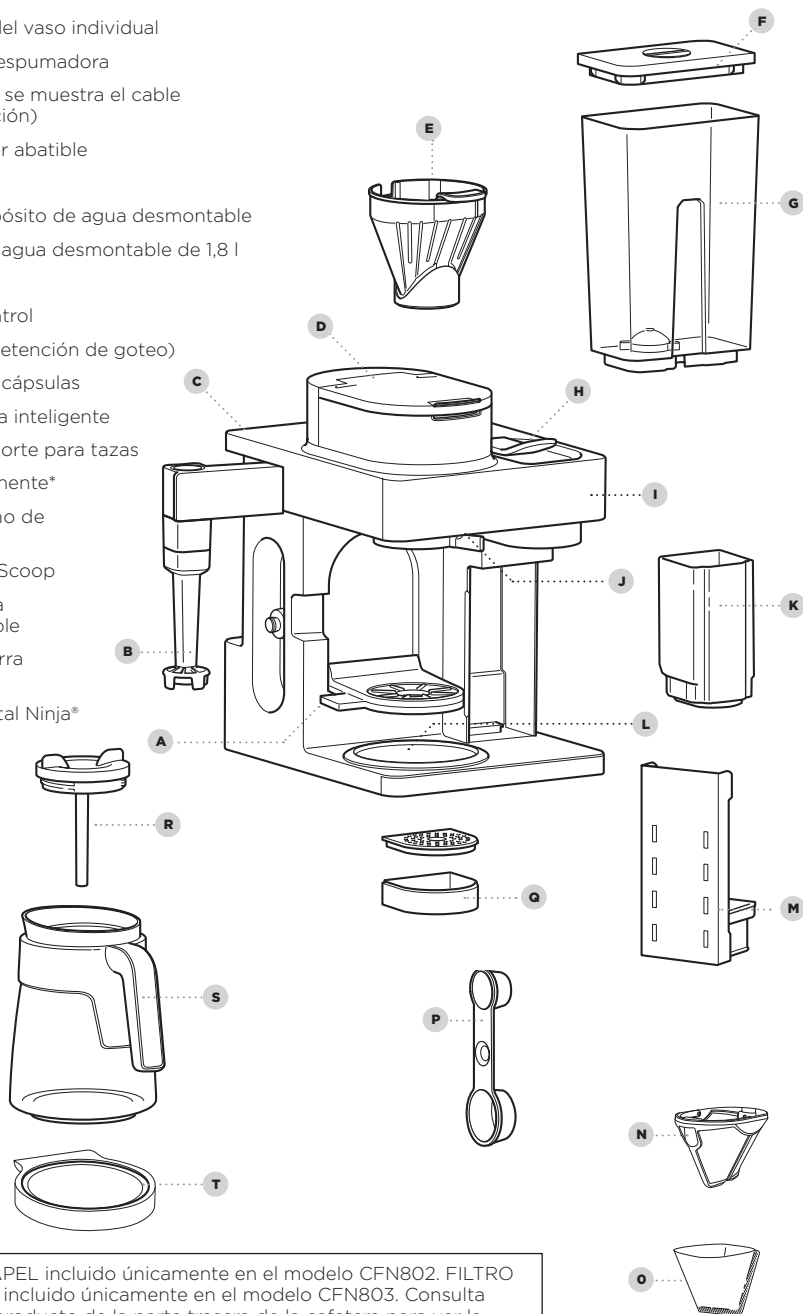

*FILTRO DE PAPEL incluido únicamente en el modelo CFN802. FILTRO PERMANENTE incluido únicamente en el modelo CFN803. Consulta la etiqueta de producto de la parte trasera de la cafetera para ver la identificación del modelo.

USO DEL PANEL DE CONTROL

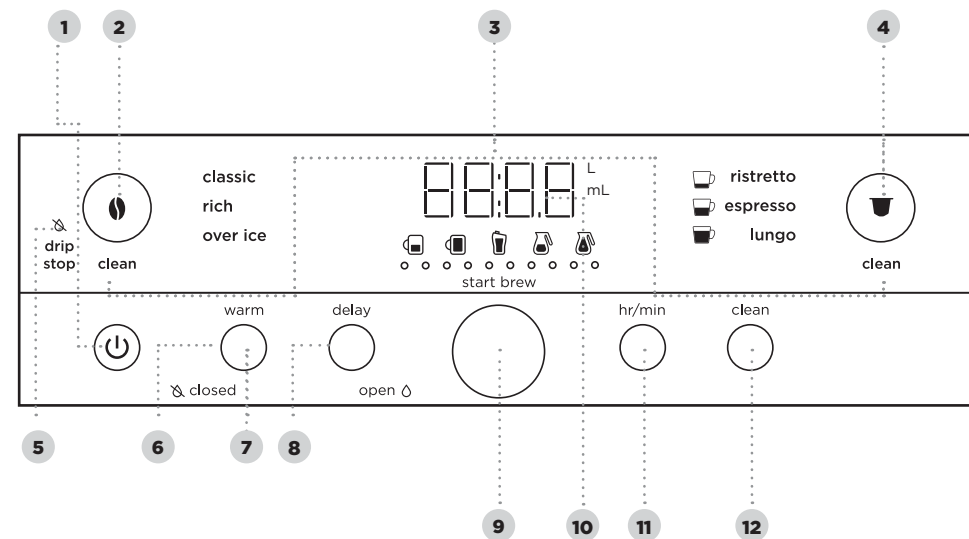

- 1 Botón de encendido/apagado
- 2 Botón de café de filtro
- 3 Indicador de ciclo de limpieza inteligente
- 4 Botón de cápsula
- 5 Indicador Drip Stop (Detención de goteo)
- 6 Indicador Keep Warm (Mantener caliente)
- 7 Botón Keep Warm (Mantener caliente)
- 8 Botón Delay Brew (Preparación diferida)
- 9 Selector/Botón Start Brew (Iniciar preparación)
- 10 Reloj digital programable y pantalla de tamaño de la bebida
- 11 Botón hr/min (horas/minutos)
- 12 Botón de ciclo de limpieza inteligente

NOTA: Las funciones pueden variar según el modelo.

PREPARACIÓN PARA USAR EL PRODUCTO

AJUSTAR EL RELOJ

- 1 Al enchufar la cafetera, la pantalla del reloj y de las HR/MIN (HORAS/MINUTOS) empezará a parpadear.
- 2 Utiliza el selector para configurar la hora correcta. A continuación, pulsa el botón HR/MIN (HORAS/MINUTOS) para cambiar a minutos.
- 3 Vuelve a utilizar el selector para configurar los minutos correctos y pulsa el botón HR/MIN (HORAS/MINUTOS) de nuevo para fijar el reloj a la hora mostrada.

NOTA: Puedes cambiar la hora del reloj en cualquier momento pulsando el botón HR/MIN (HORAS/MINUTOS) y siguiendo los pasos 2-3.

NOTA: Si desenchufas la cafetera o si se produce un fallo de corriente, tendrás que volver a configurar el reloj la próxima vez que la enchufes.

CALIBRACIÓN DE LA CAFETERA CUANDO SE USA EN ALTITUDES ELEVADAS

Se trata de un paso obligatorio para aquellos usuarios que se encuentren en zonas de gran altitud. De no llevarse a cabo esta calibración, podría producirse un exceso de vapor durante la preparación del café.

Debido a que el agua hierve a una temperatura más baja a mayor altitud, ejecutar un ciclo de calibración antes del primer uso permitirá a la cafetera detectar el punto de ebullición del agua del lugar en que te encuentras. Ejecutar un ciclo de calibración contribuirá a que todas las preparaciones ejecuten de manera uniforme.

- 1 Llena el depósito de agua hasta la línea Full (Llenado máximo), pero sin rebasarla.
- 2 Introduce el portafiltro y cierra la tapa abatible. A continuación, coloca una jarra vacía en la base.
- 3 Enciende la unidad y pulsa el botón de café de filtro. Asegúrate de que Drip Stop (Detención de goteo) esté en la posición Open (Abierta). A continuación, mantén pulsado el botón de café de filtro y el botón HR/MIN (HORAS/MINUTOS) hasta oír un sonido de confirmación.
- 4 Comenzará el ciclo de calibración y la pantalla mostrará una cuenta atrás hasta que se termine. Cuando haya terminado, la cafetera emitirá un pitido y mostrará «End» (Fin) en el selector. Tira el agua de la jarra.

NOTA: Esta calibración se guarda de forma permanente y no se perderá aunque se vaya la electricidad o se desenchufa la cafetera. La cafetera puede recalibrarse en cualquier momento si cambia la altitud a la que se utiliza.

ANTES DE LA PRIMERA PREPARACIÓN

- 1 Limpia todos los accesorios antes de preparar el primer café.
- 2 Enchufa la cafetera y enciéndela pulsando el botón de encendido/apagado.
- 3 Levanta el depósito de agua de su base. Retira la tapa del depósito. Añade agua hasta la línea Full (Llenado máximo), pero sin superarla. Vuelve a colocar el depósito de agua en la cafetera. Llena el depósito de agua **ÚNICAMENTE** con agua, ya que si utilizas otros líquidos podrías dañar la cafetera.

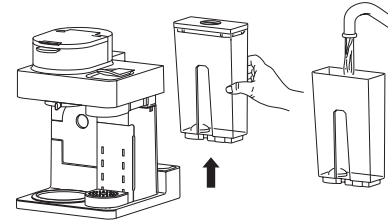

NOTA: Recomendamos usar agua fría o a temperatura ambiente en el depósito. **NO** lo llenes con agua caliente o hirviendo.

PREPARACIÓN DE LA CAFETERA: NO CONTINÚES HASTA COMPLETAR ESTOS PASOS

PREPARACIÓN DEL MODO DE CAFÉ EN CÁPSULAS

- 1 Asegúrate de que la palanca esté cerrada. No insertes una cápsula.
- 2 Centra un recipiente debajo de la salida de la preparación de café en cápsula. Pulsa el botón de Capsule (Cápsula) para seleccionar Lungo (Largo).



- 3 Para empezar, pulsa START BREW (INICIAR PREPARACIÓN). Cuando el ciclo haya terminado, desecha el agua y aclara el recipiente. Repite este proceso 3 veces. La cafetera estará lista para preparar café en cápsulas.

PREPARACIÓN DEL MODO DE CAFÉ DE FILTRO

- 1 Asegúrate de que el portafiltro esté completamente instalado en la cafetera y cierra la tapa abatible. No añadas café.
- 2 Centra la jarra con la tapa puesta debajo de la salida de la preparación de café de filtro. Pulsa el botón de café de filtro para seleccionar Classic (Clásico) y gira el selector para elegir el tamaño de jarra completa.



- 3 Para empezar, pulsa START BREW (INICIAR PREPARACIÓN). Cuando el ciclo haya terminado, desecha el agua y aclara la jarra. La cafetera estará lista para preparar café de filtro.

USO DE LA CAFETERA NINJA® PRESTIGE DUALBREW SYSTEM

IMPORTANTE: Esta cafetera es compatible con cápsulas originales de Nespresso® u otras marcas de terceros.

PREPARACIÓN DE CAFÉ EN CÁPSULAS

- 1 Llena el depósito hasta al menos la línea Cup (Taza).
- 2 Levanta completamente la palanca e inserta la cápsula. Cierra la palanca.
- 3 Coloca el recipiente centrado en la bandeja para tazas debajo de la boquilla.

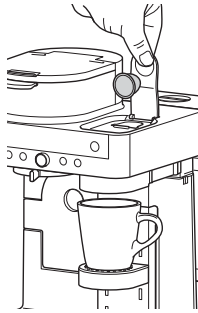

NOTA: Ajusta la altura del soporte para tazas ajustable y coloca el recipiente en el centro para evitar salpicaduras. El soporte para tazas se puede retirar para preparar café en recipientes más altos y anchos.

- 4 Pulsa el botón de Capsule (Cápsula) y selecciona Ristretto (Ristretto), Espresso (Expreso), Lungo (Largo) u Over Ice (Café con hielo).

ristretto **25 ml**

Café más pequeño y concentrado con un sabor más dulce e intenso.

espresso **40 ml**

Porción de café concentrado y sabroso.

lungo **110 ml**

Café más grande y menos concentrado con un sabor más punzante.

over ice **30 ml**

Especialmente pensado para preparar directamente sobre hielo y destacar por encima de las bebidas a base de leche.

Llena siempre el recipiente hasta la parte superior con cubitos de hielo antes de preparar un café Over Ice (Café con hielo).

- 5 Para empezar, pulsa START BREW (INICIAR PREPARACIÓN). La cafetera emitirá un pitido para indicar que la preparación ha comenzado. La pantalla del reloj puede mostrar «pre» (precalentamiento) para indicar que la cafetera se está precalentando y que empezará a preparar café automáticamente una vez que alcance la temperatura. La barra de progreso se iluminará para indicar el estado de la preparación. Cuando haya terminado, la cafetera emitirá un pitido de nuevo y aparecerá «End» (Fin) en la pantalla.

- 6 Para cancelar la preparación de café en cualquier momento, vuelve a pulsar el botón START BREW (INICIAR PREPARACIÓN) o el botón de encendido/apagado.

PREPARACIÓN DE CAFÉ DE FILTRO

- 1 Para preparar café de filtro, abre la tapa abatible y asegúrate de que el portafiltro esté en su sitio.
- 2 Coloca un filtro de cono de papel del n.º 4 o un filtro permanente en la cesta de preparación de café (el filtro puede variar según el modelo). Utiliza solo un filtro de papel o el filtro permanente, NO AMBOS.

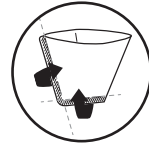

NOTA: Dobra el filtro de papel a lo largo de las costuras, abre la parte superior por completo y ajústalo firmemente en el portafiltro asegurándote de que quede bien insertado.

NOTA: Lea todas las instrucciones antes de usar su Ninja Espresso & Coffee Sistema Barista

- 3 Utiliza el medidor Ninja Smart Scoop y sigue las medidas del medidor o de la tabla de medidas de café de la página 9 para llenar el filtro. Cierra la tapa abatible.
- 4 Coloca el recipiente vacío debajo del portafiltro.

NOTA: Si vas a preparar una única taza, baja la plataforma de vaso individual y coloca la taza en el centro para evitar salpicaduras.

- 5 Pulsa el botón de café de filtro y selecciona Classic (Clásico), Rich (Intenso) u Over Ice (Café con hielo). Gira el selector para elegir el tamaño de preparación que desees.

ESTILOS DE PREPARACIÓN



Sabor suave y equilibrado.



Más intenso que el clásico, con un sabor más rico que destaca por encima de la leche, la nata o los condimentos.



Especialmente pensado para preparar café caliente sobre hielo y disfrutar de un café con hielo fresco que no queda aguado. **Llena siempre el recipiente hasta la parte superior con cubitos de hielo antes de preparar un café Over Ice (Café con hielo).**

NOTA: Para preparar un café Rich (Intenso) usa un poco menos de agua y obtendrás ligeramente menos café que con un Classic (Clásico). Consulta la tabla Volumen de preparación de café aproximado para ver más información.

- 6 Para empezar, pulsa START BREW (INICIAR PREPARACIÓN). La cafetera emitirá un pitido para indicar que la preparación ha comenzado. La barra de progreso alrededor del selector se iluminará para indicar el estado de la preparación. Cuando haya terminado, la cafetera emitirá un pitido de nuevo y aparecerá «End» (Fin) en la pantalla.

NOTA: El ciclo de preparación comenzará y, a continuación, se detendrá durante un breve periodo antes de reanudarse. Este proceso tiene como finalidad saturar de forma homogénea el café molido. Esto es así en todos los estilos de preparación.

- 7 Para cancelar la preparación de café en cualquier momento, vuelve a pulsar el botón START BREW (INICIAR PREPARACIÓN) o el botón de encendido/apagado.

VOLUMENES Y MEDIDAS DE PREPARACIÓN DE CAFÉ

Cada tamaño y estilo de preparación de café produce una cantidad diferente de café para optimizar la intensidad y el sabor.

NOTA: El café molido absorberá parte del agua de la preparación, por eso se producirá una ligera variación en el volumen final de café con respecto al volumen inicial de agua.

VOLUMENES RESULTANTES APROXIMADOS

Tamaño	CAFÉ DE FILTRO		
	Classic (Clásico)	Rich (Intenso)	Over Ice (Café con hielo) (lleno de hielo)
Taza extra pequeña	190 ml	175 ml	190 ml
Taza pequeña	235 ml	205 ml	235 ml
Taza	295 ml	235 ml	295 ml
Taza extragrande	355 ml	295 ml	355 ml
Taza de viaje	455 ml	355 ml	455 ml
Taza de viaje extragrande	560 ml	475 ml	560 ml
1/4 de jarra	830 ml	770 ml	830 ml
1/2 jarra	1,1 l	1 l	1,1 l
3/4 de jarra	1,4 l	1,2 l	1,4 l
Jarra completa	1,6 l	1,4 l	1,6 l

NOTA: Es posible que quede algo de agua en el depósito después de la preparación. Esto es normal para evitar que la cafetera se quede sin agua.

CÁPSULAS

Ristretto (Ristretto)	Espresso (Expreso)	Lungo (Largo)	Over Ice (Café con hielo)
25 ml	40 ml	110 ml	30 ml

MEDIR EL CAFÉ MOLIDO

Para conseguir los mejores resultados, utiliza las medidas de la Ninja Smart Scoop™ o de la tabla para determinar la cantidad de café molido que tienes que usar para cada tamaño de preparación. Al medir el café, llena siempre la Ninja Smart Scoop a ras. La cantidad de café molido para cada tamaño seguirá siendo la misma para cualquier tipo de preparación que selecciones. Por ejemplo, si seleccionas **Cup (Taza)** y **Classic (Clásico)**, utilizarás la misma cantidad de café molido que si seleccionarías **Cup (Taza)** y **Over Ice (Café con hielo)**.

NOTA: Usa menos cucharadas de café descafeinado para evitar que rebose. Utiliza un café molido de tamaño medio si trituras granos enteros. Si los granos de café se muelen demasiado finos, el café en el portafiltro rebosará.

TABLA DE MEDIDAS DE CAFÉ

Tamaño de la porción	Ninja Smart Scoop	Cucharadas
Taza extra pequeña	2-3 cavillos pequeños	2-3 cucharadas
Taza extra pequeña Taza pequeña		
Taza		
Taza extragrande		
Taza de viaje	3-5 cavillos pequeños	3-5 cucharadas
Taza de viaje extragrande		
1/4 de jarra	3-5 cavillos grandes	6-10 cucharadas
1/2 jarra		
3/4 de jarra	4-7 cavillos grandes	8-14 cucharadas
Jarra completa		

USO DE LA CAFETERA NINJA® PRESTIGE DUALBREW SYSTEM (CONT.)

PERSONALIZA TU PREPARACIÓN:

ELEGIR EL GRANO DE CAFÉ ADECUADO

Tueste ligero: Alta acidez, floral y delicado.

Tueste oscuro: Baja acidez, dulce y frutos secos con notas de chocolate.

AJUSTAR LA INTENSIDAD

Demasiado acuoso/débil: Si has seleccionado Classic (Clásico), prueba el ajuste Rich (Intenso). Si todavía es demasiado débil, añade un cacillo más de café. Añadir un cacillo hará que la preparación sea más intensa, pero tendrá un volumen ligeramente inferior.

Demasiado intenso: Si has seleccionado Rich (Intenso), prueba el ajuste Classic (Clásico). Si sigue siendo demasiado intenso, prueba a usar un cacillo menos de café. Retirar un cacillo hará que tu bebida sea menos intensa, pero tendrá un volumen ligeramente superior.

Para conseguir los mejores resultados, no superes los 2 cacillos por encima o por debajo de la cantidad recomendada.

AJUSTAR LA TEMPERATURA DE LA PREPARACIÓN:

ELECCIÓN DE LA TAZA ADECUADA

Asegúrate de utilizar una taza del tamaño adecuado para la bebida que vas a preparar. Para que la bebida se mantenga caliente durante más tiempo, se recomienda utilizar una taza de un tamaño parecido al de la preparación. El grosor del material de la taza también influye en la temperatura de la preparación. Para bebidas calientes, utiliza tazas de material más fino.

PRECALENTAR ANTES DE LA PREPARACIÓN

Dejar correr agua caliente en una preparación de café de filtro o de cápsulas ayudará a precalentar la cafetera. Asegúrate hacer una preparación solo con agua caliente con la función que vayas a utilizar después.

Para aumentar aún más la temperatura de tu bebida, haz esta preparación con agua caliente en la misma taza en la que luego vayas a preparar el café. La temperatura de la taza afecta a la temperatura de la bebida. Desecha el agua y seca la taza. Ya puedes seguir con la preparación de la bebida.

PLACA TÉRMICA INTELIGENTE

La placa térmica inteligente se encenderá automáticamente durante las preparaciones Classic (Clásico) o Rich (Intenso) con cualquier tamaño de jarra. La placa térmica inteligente se establece en un punto de temperatura específico para evitar quemar el café con el tiempo. Para encender la placa térmica en cualquier momento, pulsa el botón de café de filtro para seleccionar Classic (Clásico) o Rich (Intenso), gira el selector a uno de los tamaños de jarra y pulsa el botón WARM (MANTENER CALIENTE).

warm



IMPORTANTE: La luz  de la base de la cafetera se iluminará solo cuando la placa térmica esté caliente y permanecerá iluminada hasta que se haya enfriado.

AJUSTES DE TIEMPO Y TEMPERATURA

Puedes ajustar el tiempo durante el que la placa térmica inteligente permanece encendida (hasta 40 minutos) o la temperatura a Baja, Media o Alta.

De forma predeterminada, la placa térmica inteligente está configurada para permanecer encendida durante 40 minutos a temperatura media. Para cambiar los ajustes de tiempo/temperatura de la placa térmica, sigue estas instrucciones:

- 1 Mantén pulsado el botón WARM (MANTENER CALIENTE) hasta que el reloj empiece mostrar de manera parpadeante el tiempo de calentamiento actual.
- 2 Gira el selector para aumentar el tiempo en incrementos de 5 minutos hasta 40 minutos o reducir el tiempo a 0 horas. Pulsa WARM (MANTENER CALIENTE) o START BREW (INICIAR PREPARACIÓN) para ajustar el nuevo tiempo.
- 3 A continuación, el reloj mostrará la temperatura actual de la placa térmica. Para mantener la misma temperatura, pulsa WARM (MANTENER CALIENTE) o START BREW (INICIAR PREPARACIÓN). Para cambiar la temperatura, gira el selector y pulsa WARM (MANTENER CALIENTE) o START BREW (INICIAR PREPARACIÓN) para fijar la temperatura. La unidad emitirá un pitido que indicará que se ha fijado el tiempo y la temperatura.

NOTA: Si ajustas el tiempo de calentamiento a 0 horas, el modo Keep Warm (Mantener caliente) no se activará automáticamente durante o después de un ciclo de preparación de café en jarra, pero puedes activarlo manualmente pulsando el botón WARM (MANTENER CALIENTE).

NOTA: El ajuste del tiempo se guardará y no se reseteará si se desenchufa la cafetera o pierde la alimentación.

AJUSTAR LA PREPARACIÓN DIFERIDA (Solo en el modo de café molido)

- 1 Enchufa la cafetera y enciéndela pulsando el botón de encendido/apagado.

NOTA: El reloj permanecerá encendido incluso si la cafetera está apagada. Asegúrate de que la cafetera esté encendida para fijar Delay Brew (Preparación diferida).

- 2 Después de llenar el depósito de agua y añadir café molido al filtro, coloca el recipiente del tamaño adecuado debajo del portafiltro.
- 3 Pulsa el botón de café de filtro para entrar en el modo de café molido. Pulsa DELAY (PREPARACIÓN DIFERIDA). El reloj empezará a parpadear con «12:00» o la hora fijada anteriormente.

delay



- 4 Mientras el reloj parpadea, gira el selector para ajustar la hora. Pulsa START BREW (INICIAR PREPARACIÓN) para fijar la hora. Ahora, gira el selector para ajustar los minutos. Pulsa START BREW (INICIAR PREPARACIÓN) para fijar la hora.
- 5 A continuación, gira el selector para elegir el tamaño que deseas preparar.
- 6 Pulsa el botón de café molido para elegir tu estilo de preparación.
- 7 Una vez ajustado el tiempo, el tamaño de la preparación y el estilo de preparación, pulsa el selector para activar la cafetera. Al activarla, la cafetera emite un pitido y la palabra DELAY (PREPARACIÓN DIFERIDA) y las opciones seleccionadas permanecen iluminadas. Para ver la hora a la que está fijada la preparación diferida del café, mantén pulsado el botón DELAY (PREPARACIÓN DIFERIDA). Para cancelarla, pulsa el botón DELAY (PREPARACIÓN DIFERIDA) o apaga la unidad.

NOTA: La cafetera debe permanecer encendida para que Delay Brew (Preparación diferida) funcione. **NO** la apagues ni la desenchufes después de fijar Delay Brew (Preparación diferida). Si la cafetera está apagada o desenchufada, será necesario reiniciar la preparación de café diferida.

NOTA: Cuando elijas la preparación diferida, no podrás preparar café de filtro hasta que la preparación diferida haya terminado o se haya cancelado. Puedes preparar café en cápsula en cualquier momento hasta 5 minutos antes del tiempo de preparación de café establecido.

USAR DRIP STOP (DETENCIÓN DE GOTEO)

La función Drip Stop (Detención de goteo) se utiliza para cerrar el portafiltro y evitar que se dispense café. Tendrás que abrir y cerrar manualmente el Drip Stop (Detención de goteo) moviendo la palanca a la posición deseada. Se puede cerrar y volver a abrir en cualquier momento antes, durante o después de una preparación de café.

Si cierras el Drip Stop (Detención de goteo) en mitad de la preparación, la cafetera pausará la preparación y, después de 30 segundos, emitirá un recordatorio sonoro para que vuelvas a abrirlo. Pasados 5 minutos se cancelará la preparación del café.

NOTA: Si la función Drip Stop (Detención de goteo) se cierra antes de comenzar una preparación de café, la cafetera avisará con 3 pitidos y el indicador Drip Stop (Detención de goteo) se iluminará. Mueve el Drip Stop (Detención de goteo) a la posición de Open (Abierto) y pulsa START BREW (INICIAR PREPARACIÓN) para empezar la preparación del café.

CLOSED (CERRADO)

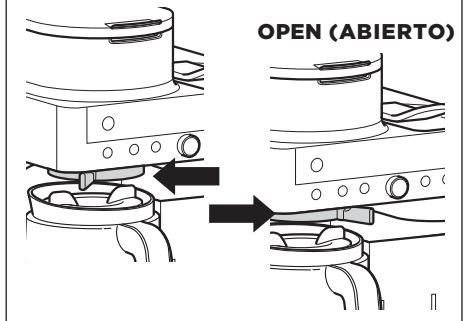

CERRAR EL DRIP STOP (DETENCIÓN DE GOTEO) DESPUÉS DE UNA PREPARACIÓN

Cuando concluya el ciclo de preparación del café, vuelve a poner el Drip Stop (Detención de goteo) en la posición de Closed (Cerrado) para que el portafiltro deje de gotear.

NOTA: Recuerda abrir el Drip Stop (Detención de goteo) cuando estés listo para volver a preparar café. Si se te olvida, la cafetera emitirá un recordatorio sonoro.

USO DE LA CAFETERA NINJA® PRESTIGE DUALBREW SYSTEM (CONT.)

ESPUMADORA INTEGRADA

La espumadora integrada no calienta la leche.

- Añade leche a la taza hasta que esté aproximadamente $\frac{1}{3}$ llena.
 - Para preparar espuma fría, continúa con el paso 2.
 - Para preparar espuma caliente, caliéntala primero en un microondas 45-60 segundos.

NOTA: La espumadora no calienta el líquido.

NOTA: Para ver recetas adicionales, consulta la Guía de inicio rápido



ESPUMA CALIENTE

- Mueve el brazo de la espumadora hacia la parte delantera de la cafetera. Instala la varilla de la espumadora girándola hacia la derecha.
- Sostén la taza bajo la espumadora y sumerge la varilla justo por encima de la parte inferior del vaso. Mantén pulsado el botón situado encima de la espumadora durante 30-45 segundos.

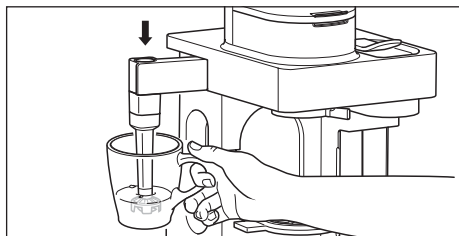

- Retira la varilla de la espumadora girándola hacia la izquierda. Mantén la taza debajo de la varilla mientras la llevas al fregadero o al lavavajillas.

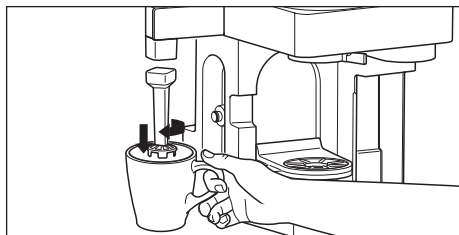

ADVERTENCIA: Para evitar el contacto con el vapor y las superficies calientes, **NO** pases la mano por encima de la parte superior de la cafetera cuando vayas a hacer espuma.

LIMPIEZA DESPUÉS DE PREPARAR CAFÉ

Piezas aptas para lavavajillas:

El portafiltro, la jarra de cristal y su tapa, el depósito de agua y su tapa, la varilla de la espumadora, la Ninja Smart Scoop, el depósito de cápsulas, el soporte para tazas ajustable, la base del soporte para tazas ajustable y el filtro permanente se pueden lavar en el lavavajillas.

LIMPIEZA DE LA ESPUMADORA

Limpia la varilla de la espumadora después de cada uso. Lávala a mano a fondo o en la bandeja superior del lavavajillas.

LIMPIEZA DEL DEPÓSITO DE AGUA

Vacía el depósito y lávalo a mano o en el lavavajillas.

NOTA: Para conseguir los mejores resultados, te recomendamos aclarar el depósito después de preparar el café y rellenar con agua fresca antes de la siguiente preparación.

Para conseguir una mejor limpieza, recomendamos colocarlo en la bandeja inferior del lavavajillas, de pie y con la abertura hacia abajo. Recomendamos hacer esto una vez a la semana.

LIMPIEZA DE LA JARRA

Recomendamos limpiar la jarra después de cada uso con agua jabonosa tibia.

Para limpiar la jarra más a fondo, recomendamos usar un cepillo de espuma suave. **NO** uses un estropajo de alambre.

LIMPIEZA DEL DEPÓSITO DE CÁPSULAS

Retira el soporte de tazas, la base del soporte de tazas y el depósito de cápsulas de debajo de la salida del café en cápsula. Desecha las cápsulas usadas del depósito de cápsulas. Lava a mano el soporte de tazas, la base del soporte de tazas y el depósito de cápsulas, o lávalos en la bandeja superior del lavavajillas.

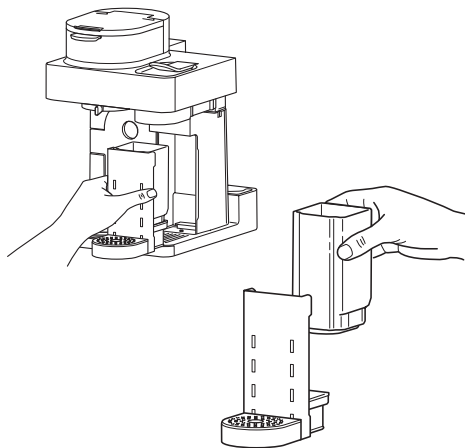

LIMPIEZA Y MANTENIMIENTO

LIMPIEZA DEL PORTAFILTRO

Si preparas café molido, deja que la cafetera se enfríe y, a continuación, retira el portafiltro pellizcando el mango y levantándolo recto hacia arriba. Si utilizas un filtro de papel, tíralo a la basura poniendo boca abajo el portafiltro.

LIMPIEZA Y DESCALCIFICACIÓN DE LA CAFETERA

Tu Ninja® Prestige DualBrew System consta de dos modos con los que preparar dos tipos de café: café de filtro y café en cápsulas. Cualquiera de los dos modos que utilices tendrá que limpiarse con un ciclo de limpieza. El ciclo de limpieza se utiliza para descalcificar la cafetera cuando la acumulación de residuos de calcio afecta al rendimiento de la cafetera o al sabor del café.

Cuando sea necesario limpiar la parte de preparación de café de filtro, el indicador del ciclo de limpieza inteligente se iluminará automáticamente en naranja bajo el botón de café de filtro. Si ignoras el indicador, tu cafetera puede detenerse a mitad de la preparación y mostrar «CLn» (Limpieza) en la pantalla, lo que indica que necesita una limpieza inmediata.

Descalcificación del modo de preparación de café de filtro:

- Coloca la jarra vacía debajo del portafiltro.
- Utiliza una solución de descalcificación que esté específicamente formulada para la limpieza de cafeteras y sigue las instrucciones del envase. Llena el depósito de agua hasta la línea Full (Llenado máximo), pero sin rebasarla.

OTRA OPCIÓN:

Llena el depósito de agua hasta la línea Travel Mug (Taza de viaje) (475 ml) con vinagre blanco y, a continuación, llena el resto del depósito con agua hasta la línea Full (Llenado máximo), pero sin rebasarla.

IMPORTANTE: Utiliza únicamente vinagre blanco.

NOTA: Si se ejecuta un ciclo de limpieza solo con agua, no se descalcificará la cafetera correctamente.

- Una vez que hayas llenado el depósito de agua con la mezcla de solución de limpieza y agua, pulsa el botón de café de filtro y, a continuación, pulsa el botón CLEAN (LIMPIAR).
- Pulsa START BREW (INICIAR PREPARACIÓN) para empezar el ciclo de limpieza.

NOTA: Para cancelar el ciclo de limpieza, pulsa el botón de encendido/apagado o el botón CLEAN (LIMPIAR) una vez. La cafetera emitirá un pitido y dejará de ejecutar la preparación con la mezcla de solución de limpieza. Sigue las instrucciones a partir del paso 6.

IMPORTANTE: Si cancelas el ciclo de limpieza, tu cafetera no estará correctamente descalcificada.

- El reloj contará el tiempo restante del ciclo de limpieza, que dura aproximadamente 75 minutos. La cafetera suministrará una pequeña cantidad de solución de limpieza para distribuirla a través del sistema. A continuación, se detendrá, suministrará solución de limpieza adicional y repetirá este proceso durante 75 minutos. Las pausas prolongadas permiten una máxima limpieza y descalcificación.
- Cuando termine el ciclo de limpieza, la cafetera emitirá un pitido, el reloj mostrará «End» (Fin) y el indicador del ciclo de limpieza inteligente se apagará.

IMPORTANTE: NO retires la jarra en ningún momento durante el ciclo de limpieza.

- Vacía el contenido de la jarra y colócala debajo del portafiltro. Limpia el depósito de agua con agua jabonosa tibia para eliminar cualquier resto de la solución de limpieza que pueda afectar al sabor del café.
- Llena el depósito con agua fresca hasta la línea Full (Llenado máximo), pero sin rebasarla.
- Lava el sistema ejecutando un ciclo de preparación de café Classic (Clásico) de jarra completa solo con agua. Una vez terminado el ciclo, tira el agua y limpia a fondo la jarra y el portafiltro.

Descalcificación del modo del café en cápsula:

Si las cápsulas típicas que preparas tardan mucho más tiempo en prepararse de lo habitual, ejecuta un ciclo de limpieza de esta parte de la cafetera. Si el reloj muestra «Add Wtr» (Añadir agua), asegúrate de que el depósito de agua esté lleno y completamente encajado, e inténtalo de nuevo. Si el mensaje «Add Wtr» (Añadir agua) persiste, prueba a hacer una preparación solo con agua con la palanca cerrada. Si el mensaje «Add Wtr» (Añadir agua) sigue en la pantalla, ejecuta un ciclo de limpieza de la parte de la cafetera del café en cápsulas.

- Asegúrate de que la palanca esté cerrada y de que no haya ninguna cápsula insertada.
- Retira el soporte de tazas ajustable.

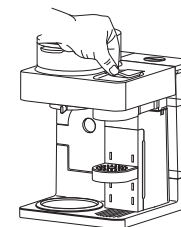

LIMPIEZA Y MANTENIMIENTO (CONT.)

- 2 Retira el soporte de tazas ajustable.

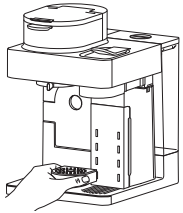

- 3 Coloca la plataforma del ciclo de limpieza de cápsulas en la base delantera derecha de la cafetera.

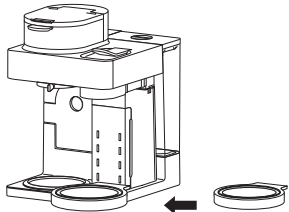

- 3 Retira la tapa de la jarra.



- 4 Coloca la jarra en la plataforma del ciclo de limpieza de cápsulas.

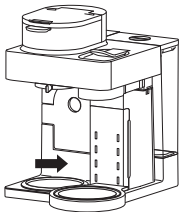

- 5 Utiliza una solución de descalcificación que esté específicamente formulada para la limpieza de cafeteras y sigue las instrucciones del envase. Llena el depósito de agua hasta la línea Full (Llenado máximo), pero sin rebasarla.

OTRA OPCIÓN:

Llena el depósito de agua hasta la línea Travel Mug (Taza de viaje) (475 ml) con vinagre blanco y, a continuación, llena el resto del depósito con agua hasta la línea Full (Llenado máximo), pero sin rebasarla.

IMPORTANTE: Utiliza únicamente vinagre blanco.

NOTA: Si se ejecuta un ciclo de limpieza solo con agua, no se descalcificará la cafetera correctamente.

- 3 Coloca la plataforma del ciclo de limpieza de cápsulas en la base delantera derecha de la cafetera.
- 3 Retira la tapa de la jarra.
- 4 Coloca la jarra en la plataforma del ciclo de limpieza de cápsulas.
- 5 Utiliza una solución de descalcificación que esté específicamente formulada para la limpieza de cafeteras y sigue las instrucciones del envase. Llena el depósito de agua hasta la línea Full (Llenado máximo), pero sin rebasarla.

OTRA OPCIÓN:

Llena el depósito de agua hasta la línea Travel Mug (Taza de viaje) (475 ml) con vinagre blanco y, a continuación, llena el resto del depósito con agua hasta la línea Full (Llenado máximo), pero sin rebasarla.

NOTA: Para cancelar el ciclo de limpieza, pulsa el botón de encendido/apagado o el botón CLEAN (LIMPIAR) una vez. La cafetera emitirá un pitido y dejará de ejecutar la preparación con la mezcla de solución de limpieza. Sigue las instrucciones a partir del paso 6.

IMPORTANTE: Si cancelas el ciclo de limpieza, tu cafetera no estará correctamente descalcificada.

IMPORTANTE: Utiliza únicamente vinagre blanco.

- 6 Una vez que el depósito de agua esté lleno con la mezcla de solución de limpieza y agua, pulsa el botón de café en cápsulas y, a continuación, pulsa el botón CLEAN (LIMPIAR).
- 7 Pulsa START BREW (INICIAR PREPARACIÓN) para empezar el ciclo de limpieza.
- 8 El reloj contará el tiempo restante del ciclo de limpieza, que puede durar hasta 2 horas. La cafetera suministrará una pequeña cantidad de solución de limpieza para distribuirla a través del sistema. A continuación, se detendrá, suministrará solución de limpieza adicional y repetirá este proceso durante un tiempo que puede ser de hasta 2 horas. Las pausas prolongadas permiten una máxima limpieza y descalcificación.
- 9 Cuando termine el ciclo de limpieza, la cafetera emitirá un pitido, el reloj mostrará «End» (Fin) y el indicador del ciclo de limpieza inteligente se apagará.
- 10 Vacía el contenido de la jarra y vuelve a colocarla debajo de la boquilla. Limpia el depósito de agua con agua jabonosa tibia para eliminar cualquier solución de limpieza que pueda afectar al sabor del café.
- 11 Llena el depósito con agua fresca hasta al menos la línea Cup (Taza).
- 12 Lava el sistema haciendo funcionar tres preparaciones de café Lungo (Largo) solo con agua. Una vez terminado el ciclo, tira el agua y limpia bien la jarra.

GUÍA DE RESOLUCIÓN DE PROBLEMAS Y PREGUNTAS FRECUENTES

No puedo seleccionar la función KEEP WARM (MANTENER CALIENTE).

- La función KEEP WARM (MANTENER CALIENTE) puede activarse de forma manual pulsando el botón WARM (MANTENER CALIENTE) cuando se está utilizando el modo de café de filtro con las opciones Classic (Clásico) o Rich (Intenso) y con cualquier tamaño de jarra. Si estás preparando una bebida de un tamaño más pequeño en la jarra, una vez terminada la preparación selecciona CLASSIC (CLÁSICO) o RICH (INTENSO) y gira el selector para escoger cualquier tamaño de jarra. A continuación, pulsa WARM (MANTENER CALIENTE).

Hay posos en mi café.

- Los sedimentos en el café pueden contribuir a una sensación en la boca más plena y satisfactoria. La presencia de posos de café puede mejorar la riqueza y la intensidad de la infusión percibidas.
- Para reducir la cantidad de posos que quedan en el café, utiliza un grado de molienda algo más grueso o usa un filtro de papel.

NOTA: NO utilices un filtro de papel junto con un filtro permanente, ya que el agua o el café podrían acumularse y obstruir el portafiltro.

El café Over Ice (Café con hielo) no está frío.

- Asegúrate de llenar hasta arriba tu taza, taza de viaje o jarra con cubitos de hielo antes de empezar la preparación. La cafetera preparará el café a una temperatura alta para conseguir el mejor sabor y, a continuación, el hielo lo enfriará hasta que tenga la temperatura perfecta. Se preparará una menor cantidad de café para tener en cuenta el hielo que pueda haberse derretido.

El café sale muy flojo.

- Si quieres que el café sepa más fuerte, utiliza el ajuste Rich (Intenso). Si quieres conseguir un sabor aún más potente, puedes añadir más café en el filtro.

El ciclo de preparación del café es demasiado lento.

- El tiempo de preparación variará en función del tipo de preparación y del tamaño. El tamaño de jarra completa y las preparaciones en las que se seleccione el ajuste Rich (Intenso) tardan más en prepararse que las monodosis y las preparaciones con la opción Classic (Clásico). La barra de progreso del panel de control indicará el estado de la preparación.

Se ha salido el café de la taza o taza de viaje.

- Consulta la tabla «Cantidades resultantes aproximadas» de la página 9.

Se ha salido el contenido del portafiltro.

- Es posible que la parte inferior del portafiltro esté obstruida. Esto puede deberse a que el café estaba molido muy fino o a que se había introducido demasiado café molido en el filtro. Recomendamos utilizar café con un grado de molienda medio.
- Si utilizas el filtro permanente y un filtro de papel al mismo tiempo, el café podría saturarse y hacer que el agua se acumule en el portafiltro. Utiliza únicamente el filtro permanente o un filtro de papel.
- El café descafeinado absorbe el agua de forma diferente, así que introduce una cantidad menor cuando vayas a utilizar café de esta clase.

Queda agua en el depósito de agua.

- Cuando se llena el depósito con una determinada cantidad de agua y luego esa agua se utiliza para preparar un café, siempre quedará algo de agua en el depósito. Esto es normal. Es una manera de garantizar que el depósito no se seque y así conseguir el mejor rendimiento de la bomba y de la cafetera.

La cafetera gotea.

- Después de sacar el depósito de agua, es posible que quede una pequeña cantidad de agua en la válvula del depósito. Se puede limpiar fácilmente con un paño seco.
- Si el líquido proviene de la parte superior del portafiltro, consulta «Se ha salido el contenido del portafiltro», más arriba.
- Si el líquido proviene de la parte inferior de la cesta, cierra el Drip Stop (Detención de goteo). Consulta la página 11 para ver más información.
- Si el líquido proviene del lado de las cápsulas, asegúrate de que el soporte para tazas ajustable esté en su sitio para que puedan recogerse las gotas.
- Si el líquido proviene de la parte inferior de la cafetera, ponte en contacto con el Servicio de Atención al Cliente llamando al 900 839 453.

El indicador del ciclo de limpieza inteligente está de color naranja.

- Ejecuta un ciclo de limpieza. Si recientemente has llevado a cabo un ciclo de limpieza, puede que sea necesario ejecutar otro para eliminar los minerales adicionales que se hayan acumulado. Esto se produce de forma natural con el paso del tiempo y es común en zonas en las que el agua es dura. Asegúrate de utilizar vinagre o un producto para eliminar la cal y sigue las instrucciones de limpieza de las páginas 13 y 14.

El café no está suficientemente caliente.

- Si preparas el café en la jarra, asegúrate de tener activada la función Keep Warm (Mantener caliente). La temperatura de la placa térmica inteligente puede ajustarse entre Baja, Media y Alta. (Consulta la sección Ajustar la temperatura de la preparación en la página 10).
- Si añades leche fría o crema al café, la temperatura podría variar.
- Aconsejamos precalentar la taza con agua caliente antes de preparar el café.

El volumen producido por la cápsula es bajo.

Esto puede ocurrir cuando se utilizan cápsulas de terceros. Prueba a cambiar a las cápsulas originales de Nespresso®.

La cápsula no encaja / La cápsula se aplasta.

- Asegúrate de que la cápsula esté insertada con la orientación correcta, como se muestra en la unidad.
- El depósito de cápsulas podría estar lleno. Consulta la página 13 para saber cómo extraer el depósito de cápsulas.

La cafetera hace mucho ruido.

- Esta cafetera utiliza una bomba de alta presión para saturar y extraer uniformemente el sabor de las cápsulas.

GUÍA DE RESOLUCIÓN DE PROBLEMAS Y PREGUNTAS FRECUENTES (CONT.)

La palanca no se cierra completamente.

- Vacía el depósito de cápsulas. Asegúrate de retirar todas las cápsulas y de que no haya ninguna atascada. Consulta la página 13.

El café salpica.

- Es normal que salpique un poco. Utiliza el soporte para tazas siempre que sea posible para reducir la distancia entre la taza y la salida de café.

El depósito de agua está inestable.

- Asegúrate de que el depósito de agua esté correctamente instalado en el gancho.

MENSAJES EN LA PANTALLA DEL RELOJ:

«End» (Fin)

- El ciclo de preparación del café ha terminado.

«PrE» (Precalentamiento)

- Cuando utilices cápsulas y una vez que hayas pulsado el botón START BREW (INICIAR PREPARACIÓN), es posible que la pantalla del reloj muestre «PrE» (Precalentamiento). Esto indica que la cafetera se está precalentando y que el café comenzará a prepararse en cuanto haya alcanzado la temperatura adecuada.

«Add Wtr» (Añadir agua)

- Comprueba que el depósito tenga agua. Si está vacío, añade agua limpia y luego pulsa START BREW (INICIAR PREPARACIÓN) para reanudar la preparación del café.
- Si el depósito de agua está lleno, retíralo, vuelve a colocarlo en su sitio y pulsa START BREW (INICIAR PREPARACIÓN) para reanudar la preparación del café.
- Si estás utilizando cápsulas, prueba a sacar la cápsula y luego reanuda la preparación. Si el problema persiste, ejecuta un ciclo de limpieza en el modo de café en cápsula siguiendo las instrucciones de las páginas 14 y 15.
- Si estás empleando café molido y el problema persiste, ponte en contacto con el Servicio de Atención al Cliente llamando al 900 839 453.

«CLn» (Limpieza)

- El sistema ha detectado que es necesario ejecutar un ciclo de limpieza lo antes posible para eliminar la acumulación de cal de la resistencia. Para ver más indicaciones, consulta la sección «Limpieza y descalcificación de la cafetera».

«StOP» (Detención)

- Se ha cancelado un ciclo de preparación de café.

MENSAJES DE ERROR:

«Er» (Error)

- Si la pantalla muestra «Er» (Error) y, a continuación, un número (por ejemplo, «Er 03» (Error 03)), contacta con el Servicio de Atención al Cliente llamando al 900 839 453.

PIEZAS DE RECAMBIO

Para pedir piezas y accesorios adicionales, visita la sección de accesorios en ninjakitchen.es/recambios-y-accesorios-ninja/ o ponte en contacto con el Servicio de Atención al Cliente llamando al **900 839 453**.

GARANTÍA LIMITADA DE DOS (2) AÑOS

Cuando un consumidor compra un producto en España, está amparado por los derechos legales en lo que respecta a la calidad de dicho producto (tus derechos legales). Puedes hacer valer esos derechos ante tu proveedor. No obstante, Ninja confía tanto en la calidad de sus productos que te otorga una garantía adicional del fabricante de dos años [Appendix III]. Estos términos y condiciones se refieren únicamente a la garantía que ofrece el fabricante: tus derechos legales no se ven afectados.

A continuación, se detallan los requisitos previos y el alcance de nuestra garantía, los cuales son emitidos por SharkNinja Germany GmbH, Rotfeder-Ring 9, 60327 Frankfurt am Main (Alemania) (“nos”, “nuestro[s]”, “nuestra[s]” o “nosotros”). Dichas condiciones no afectan a tus derechos legales, a las obligaciones de su proveedor ni a los acuerdos que usted haya estipulado con él. Lo anteriormente mencionado resulta igualmente aplicable en el caso de que usted haya comprado el producto a Ninja de forma directa.

Garantías de Ninja

Todos los productos Ninja están respaldados por una garantía gratuita contra defectos de materiales o mano de obra. Nuestro servicio de asistencia telefónica **900 839 453** está operativo de lunes a viernes, de 9:00 a 18:00 h. La llamada es gratuita y te permitirá ponerte en contacto directo con un representante de Ninja. También puedes encontrar ayuda en línea en ninjakitchen.es

¿Cómo debo registrar mi garantía Ninja?

Puede registrar su garantía en línea en un plazo de 28 días a partir de la fecha de compra. Para ahorrar tiempo, te informamos de que necesitarás los siguientes datos de tu producto:

- Fecha de compra del producto (factura, recibo o albarán). Para el registro en línea, entra en ninjakitchen.es

IMPORTANTE:

- La garantía cubre el producto durante dos (2) años a partir de la fecha de compra.
- La garantía Ninja gratuita solo es válida en el país donde se compró el producto.
- Le rogamos que conserve en todo momento la factura o el recibo de compra. Si necesita utilizar la garantía, deberá proporcionarnos la factura o el recibo de compra para comprobar que la información suministrada es correcta. En caso de no poder presentar una factura o un recibo de compra válido, la garantía quedará invalidada.

¿Cuáles son los beneficios de registrar mi garantía?

Al registrarte, nos permites disponer de tus datos por si necesitamos contactar contigo.

Si lo deseas, también puedes recibir consejos para optimizar el uso de tu producto e información sobre nuevos productos y tecnologías Ninja. Si registras tu garantía en línea, recibirás inmediatamente la confirmación de que hemos recibido tus datos.

¿Cuánto duran las garantías de los productos nuevos Ninja?

Nuestra confianza en nuestro diseño y control de calidad significa que tu producto está garantizado por un total de dos años.

¿Qué cubre la garantía gratuita Ninja?

Reparación o sustitución de su producto Ninja (a discreción de Ninja), incluyendo todas las piezas y la mano de obra. La garantía Ninja es adicional a tus derechos legales como consumidor.

¿Qué aspectos no cubre la garantía gratuita Ninja?

1. El desgaste normal y deterioro de las piezas (como, p. ej., los accesorios) no está cubierto por esta garantía. Las piezas de repuesto están disponibles para su compra en ninjakitchen.es
2. El daño causado por usos incorrectos, abusivos o una manipulación negligente, falta de mantenimiento requerido o daño debido a una mala manipulación en el transporte.
3. Daños causados por un mantenimiento no autorizado por Ninja.

¿Dónde puedo adquirir recambios y accesorios originales Ninja?

Los recambios y accesorios Ninja están diseñados por los mismos ingenieros que desarrollan tu producto. Puedes ver el catálogo de recambios, piezas de repuesto y accesorios Ninja correspondientes a todos los productos Ninja en ninjakitchen.es

Recuerda que los daños causados por el uso de recambios que no sean de Ninja podrían no estar cubiertos por la garantía.

MERCI
d'avoir choisi le Ninja® Prestige DualBrew System



ENREGISTREMENT DE VOTRE ACHAT

- registeryourninja.eu
- +33 (800) 908874
- Scannez le QR code avec un appareil mobile

**CONSIGNEZ LES RENSEIGNEMENTS
CI-DESSOUS**

Numéro de modèle : _____
Numéro de série : _____
Date d'achat : _____
(Conserver le reçu)
Magasin d'achat : _____

CARACTÉRISTIQUES TECHNIQUES

Tension : 220-240V- 50-60Hz
Puissance : 1 550 W
Capacité
du réservoir d'eau : 1,8 L

La consommation énergétique en mode veille
est de 0,6 W.
L'appareil passe automatiquement en mode
de veille après 15 minutes d'inactivité.

CONSEIL : vous trouverez les numéros de modèle et de série sur
l'étiquette du QR code située à l'arrière de l'appareil, au niveau
du cordon d'alimentation.

VEUILLEZ LIRE ATTENTIVEMENT ET CONSERVER POUR RÉFÉRENCE ULTÉRIEURE.

Cette notice d'utilisation est conçue pour vous aider à bien comprendre votre nouveau Ninja® Prestige DualBrew System .
Si vous avez des questions, merci d'appeler notre service client au +33 (800) 908874.

Importateur :
SharkNinja Europe Ltd.
1st/2nd Floor Building 3150,
Thorpe Park, Century Way,
Leeds, Angleterre, LS15 8ZB
NIP : PL5263721774
ninjakitchen.co.uk

Exportateur :
SharkNinja (Hong Kong)
Company Limited, Unité 606,
6TH Floor Alliance Building,
133 Connaught Road Central,
Hong Kong

SharkNinja Germany GmbH,
Rotfeder-Ring 9,
60327 Frankfurt am Main,
Allemagne
ninjakitchen.eu

Les illustrations peuvent être différentes du produit réel. Nous nous efforçons d'améliorer constamment nos produits, c'est
pourquoi les spécifications contenues dans ce manuel sont susceptibles d'être modifiées sans préavis.

NINJA est une marque déposée de SharkNinja Operating LLC au Royaume-Uni.

© 2025 SharkNinja Operating LLC.

CFN802EU_IB_MP_Mv14



@ninjakitchenuk

NINJA
PRESTIGE
SYSTÈME DUALBREW
CAFÉ MOULU & CAPSULES D'ESPRESSO

Série CFN800 | Notice d'utilisation

CONSIGNES DE SÉCURITÉ IMPORTANTES

LIRE ATTENTIVEMENT AVANT USAGE • DESTINÉ À UN USAGE DOMESTIQUE UNIQUEMENT



Lire toute la notice d'utilisation avant d'utiliser le système Ninja® Prestige DualBrew



Indique un risque de blessure grave ou fatale, ou de dommage matériel important en cas de non-respect de la mise en garde représentée par ce symbole.



Ne pas toucher les surfaces chaudes. Toujours porter des gants de protection pour éviter les brûlures.



Appareil réservé à un usage domestique et en intérieur.

⚠ AVERTISSEMENT

Afin de réduire le risque de blessure, d'incendie, de choc électrique ou de dommages matériels, les consignes de sécurité de base doivent toujours être respectées, notamment les avertissements numérotés ci-dessous et les consignes qui les suivent. Ne pas utiliser cet appareil à des fins autres que celles prévues.

Précautions générales

- Afin d'éliminer tout risque d'étouffement chez les enfants en bas âge, jetez immédiatement tous les matériaux d'emballage lors du déballage.
- Cet appareil peut être utilisé par des enfants âgés de 8 ans et plus, ainsi que des personnes dont les capacités mentales, sensorielles ou physiques sont réduites, ou présentant un manque d'expérience et de connaissances, à condition d'être surveillés ou d'avoir reçu des consignes sur la manière d'utiliser l'appareil en toute sécurité, et de comprendre les risques liés à son utilisation. Les enfants ne doivent pas jouer avec l'appareil. Le nettoyage et l'entretien par l'utilisateur ne doivent pas être effectués par des enfants, sauf s'ils sont âgés de plus de 8 ans et surveillés. Garder l'appareil et son câble d'alimentation hors de portée des enfants de moins de 8 ans.
- Garder l'appareil et son câble d'alimentation hors de portée des enfants. **NE PAS** laisser les enfants jouer avec l'appareil ou l'utiliser. Redoubler de vigilance en cas d'utilisation de l'appareil à proximité d'enfants.
- Afin d'éviter tout risque d'incendie, de choc électrique ou de blessure, **NE PAS** immerger le câble, les prises ou le boîtier de l'unité principale dans l'eau ou dans tout autre liquide.
- NE JAMAIS** transporter l'appareil en le tenant par son cordon d'alimentation et ne pas tirer sur celui-ci pour le débrancher de la prise de courant. Pour débrancher l'appareil, tirer sur la fiche.
- NE PAS** utiliser un appareil dont le cordon ou la prise de courant est endommagé(e) ou après un dysfonctionnement de l'appareil, sa chute ou sa détérioration de quelque manière que ce soit. Contacter SharkNinja Operating LLC pour obtenir de l'aide.
- Réservé à un usage domestique et sur plan de travail uniquement. **NE PAS** laisser le cordon d'alimentation pendre du bord d'une table ou d'un comptoir et éviter tout contact avec des surfaces chaudes, p. ex. une cuisinière.
- NE JAMAIS** utiliser de prise électrique sous le plan de travail.
- Afin d'éviter tout risque d'incendie, de choc électrique ou de dommages matériels à l'appareil, **NE PAS** utiliser l'appareil dans un espace de rangement ou sous un placard mural.
- Débrancher l'appareil de la prise lorsqu'il n'est pas utilisé et avant de le nettoyer.
- NE JAMAIS** laisser l'appareil sans surveillance pendant son utilisation.
- L'appareil n'est pas conçu pour être utilisé avec un minuteur externe ou un système de télécommande indépendant.
- NE PAS** placer l'appareil sur un autre appareil.
- Ne pas placer l'appareil dans un placard lors de son utilisation.
- NE PAS** utiliser d'accessoire non recommandé par le fabricant, car cela pourrait entraîner des blessures ou des dommages à l'appareil.
- Éviter tout déversement sur le connecteur.

**LISEZ ATTENTIVEMENT ET CONSERVEZ
CETTE NOTICE D'UTILISATION**



FRANÇAIS

CONSIGNES DE SÉCURITÉ IMPORTANTES

LIRE ATTENTIVEMENT AVANT USAGE • DESTINÉ À UN USAGE DOMESTIQUE UNIQUEMENT

⚠ AVERTISSEMENT

Afin de réduire le risque de blessure, d'incendie, de choc électrique ou de dommages matériels, les consignes de sécurité de base doivent toujours être respectées, notamment les avertissements numérotés ci-dessous et les consignes qui les suivent. Ne pas utiliser cet appareil à des fins autres que celles prévues. Cet appareil est conçu exclusivement pour la préparation du café, comme décrit dans ce manuel.

Précautions générales

- 1 Afin d'éliminer tout risque d'étouffement chez les enfants en bas âge, jeter immédiatement tous les matériaux d'emballage lors du déballage.
- 2 Cet appareil peut être utilisé par des personnes dont les capacités mentales, sensorielles ou physiques sont réduites, ou présentant un manque d'expérience et de connaissances, à condition qu'elles soient surveillées ou aient reçu des consignes sur la manière d'utiliser l'appareil en toute sécurité, et qu'elles comprennent les risques liés à son utilisation.
- 3 Afin de réduire le risque d'électrocution, cet appareil possède une fiche polarisée (l'une des branches est plus large que l'autre). Par mesure de sécurité, cette fiche ne peut être insérée dans une prise polarisée que d'une seule manière. Si la prise de courant n'entre pas complètement dans la prise, la retourner. Si elle n'entre toujours pas dans la prise électrique, contacter un électricien qualifié. **NE PAS** forcer sur la prise électrique ni essayer de la modifier pour que la fiche puisse y entrer.
- 4 Garder l'appareil et son câble d'alimentation hors de portée des enfants. **NE PAS** laisser les enfants jouer avec l'appareil ou l'utiliser. Redoubler de vigilance en cas d'utilisation de l'appareil à proximité d'enfants.
- 5 Afin d'éviter tout risque d'incendie, de choc électrique ou de blessure, **NE PAS** immerger le câble, les prises ou le boîtier de l'unité principale dans l'eau ou dans tout autre liquide.
- 6 **NE JAMAIS** transporter l'appareil en le tenant par son cordon d'alimentation et ne pas tirer sur celui-ci pour le débrancher de la prise de courant. Pour débrancher l'appareil, tirer sur la fiche.
- 7 **NE PAS** utiliser un appareil dont le cordon ou la prise de courant est endommagé(e) ou après un dysfonctionnement de l'appareil, sa chute ou sa détérioration de quelque manière que ce soit. Contacter SharkNinja Operating LLC pour obtenir de l'aide.
- 8 Réservé à un usage domestique et sur plan de travail uniquement. **NE PAS** laisser le cordon d'alimentation pendre du bord d'une table ou d'un comptoir et éviter tout contact avec des surfaces chaudes, p. ex. une cuisinière.
- 9 **NE JAMAIS** utiliser une prise se trouvant sous le plan de travail.
- 10 Pour éviter tout risque d'incendie, de choc électrique ou de dommages matériels à l'appareil, **NE PAS** utiliser l'appareil dans un espace de rangement ou sous un placard mural.
- 11 Débrancher la fiche de la prise de courant lorsque l'appareil ou le minuteur ne sont pas utilisés, ainsi qu'avant le nettoyage.
- 12 Éteindre et laisser l'appareil refroidir avant d'ajouter ou de retirer des pièces, ainsi qu'avant le nettoyage.
- 13 **AVERTISSEMENT** : Ne pas utiliser l'appareil si la surface est fissurée.

Avis d'utilisation

- 1 Éteindre l'appareil et le débrancher de la prise de courant.
- 2 L'utilisation d'un accessoire non recommandé par le fabricant peut générer un risque de débordement et de brûlure, ou provoquer un incendie, un choc électrique ou des dommages corporels.
- 3 TOUJOURS utiliser l'appareil sur une surface propre, sèche et plane.
- 4 **NE PAS** placer sur ou près d'une cuisinière électrique ou à gaz chaude ou dans un four chaud.
- 5 **NE PAS** utiliser cet appareil à des fins autres que celles prévues.
- 6 **NE PAS** utiliser en extérieur.
- 7 **NE PAS** toucher les surfaces chaudes. Utiliser les poignées ou les boutons.
- 8 Afin d'éviter tout contact avec la vapeur et les surfaces chaudes, **NE PAS** saisir l'appareil par le haut lors du moussage.
- 9 TOUJOURS placer un récipient, une carafe ou une tasse sous le panier porte-filtre pour y recevoir le café infusé.
- 10 **NE PAS** ouvrir les chambres d'infusion pendant le cycle d'infusion et le cycle de nettoyage. Cela pourrait causer des brûlures.
- 11 **NE PAS** retirer le récipient, la carafe ou la tasse lorsque l'appareil fonctionne sans le système anti-gouttes en position fermée. Replacer rapidement le récipient, la carafe ou la tasse et ouvrir le système anti-gouttes pour poursuivre l'infusion.
- 12 **NE PAS** remplir le réservoir avec un autre liquide que de l'eau, cela risquerait d'endommager l'appareil.

CONSIGNES DE SÉCURITÉ IMPORTANTES

LIRE ATTENTIVEMENT AVANT USAGE • DESTINÉ À UN USAGE DOMESTIQUE UNIQUEMENT

- 13 **NE PAS** remplir excessivement le réservoir d'eau. Le remplir uniquement jusqu'à la ligne de remplissage maximal.
- 14 Laisser le couvercle sur le réservoir d'eau lorsque la préparation est en cours.
- 15 **NE PAS** faire fonctionner l'appareil sans eau à l'intérieur.
- 16 **NE PAS** infuser de mouture de café sans un filtre en papier conique n° 4 ou un filtre permanent installé dans le panier porte-filtre.
- 17 Dépassez la capacité maximale de café indiquée dans le tableau peut provoquer un débordement. **NE PAS** utiliser de café finement moulu ou pour espresso.
- 18 **NE PAS** mettre les doigts sous la sortie de café pour éviter tout risque de brûlure. **NE PAS** mettre les doigts dans le compartiment à capsule ou la tige à capsule. Cela pourrait entraîner des blessures.
- 19 Utiliser uniquement les capsules prévues pour cet appareil. Si la capsule n'entre pas, ne pas la faire entrer de force dans l'appareil.
- 20 Veillez à éviter les brûlures dues à la pulvérisation d'eau ou de vapeur, ou à une mauvaise utilisation de l'appareil.
- 21 La surface de l'élément chauffant reste chaude après utilisation et l'extérieur de l'appareil peut retenir la chaleur pendant plusieurs minutes en fonction de l'utilisation.

Carafe

- 1 La carafe est conçue pour être utilisée uniquement avec cet appareil. **NE PAS** placer la carafe sur ou près d'une cuisinière électrique ou à gaz chaude ou dans un four chaud.
- 2 **NE PAS** utiliser de carafe fissurée ou rayée, ou une carafe dont la poignée est desserrée ou fragile.
- 3 **NE PAS** placer la carafe au micro-ondes.
- 4 **NE PAS** boire directement depuis la carafe. Le liquide dans la carafe peut être très chaud.
- 5 **NE PAS** utiliser la carafe pour conserver des ingrédients qui ne sont pas utilisés.

- 6 S'assurer que la carafe est complètement vide avant de commencer un cycle de nettoyage ou d'infusion. Le démarrage d'un cycle avec de l'eau, du café ou du thé dans la carafe provoquera un débordement.
- 7 **NE PAS** nettoyer la carafe avec des nettoyeurs abrasifs, des tampons en laine d'acier ou d'autres produits abrasifs.
- 8 **NE PAS** placer une carafe chaude sur une surface humide ou froide.
- 9 **NE PAS** exposer la carafe à des variations extrêmes de température.

Entretien et maintenance

- 1 Éteindre l'appareil et le laisser refroidir avant de retirer des pièces et avant le nettoyage.
- 2 Pour prévenir les maladies dues à la prolifération de bactéries dans l'appareil, respecter toutes les consignes de nettoyage figurant dans la section « Entretien et maintenance » de la présente notice d'utilisation.
- 3 Nettoyer l'appareil chaque semaine.
- 4 Si le produit ne fonctionne pas correctement, consulter le site ninjakitchen.eu ou contacter SharkNinja Operating LLC pour un examen, une réparation ou un réglage.
- 5 Le nettoyage et l'entretien ne doivent pas être effectués par des enfants.

Déclaration relative au cordon d'alimentation

- 1 Un cordon d'alimentation court est fourni afin de réduire les risques d'emmêlement ou de chute sur un cordon plus long.
- 2 **NE PAS** utiliser de rallonge avec ce produit.

LISEZ ATTENTIVEMENT ET CONSERVEZ
CETTE NOTICE D'UTILISATION

LISEZ ATTENTIVEMENT ET CONSERVEZ CETTE NOTICE
D'UTILISATION

- A** Plateau à bol individuel
- B** Buse à mousse
- C** Machine à infusion (cordon d'alimentation non illustré)
- D** Couvercle rabattable
- E** Panier porte-filtre
- F** Couvercle du réservoir d'eau amovible
- G** Réservoir d'eau amovible de 1,8 L
- H** Clapet
- I** Panneau de commande
- J** Système anti-gouttes
- K** Réservoir à capsules
- L** Plaque chauffante intelligente
- M** Base du plateau à tasses
- N** Filtre permanent*
- O** Filtre en papier conique n° 4*
- P** Ninja Smart Scoop
- Q** Plateau à tasses réglable
- R** Couvercle d'infusion
- S** Carafe en verre Ninja*
- T** Plateau de cycle de nettoyage du système à capsule

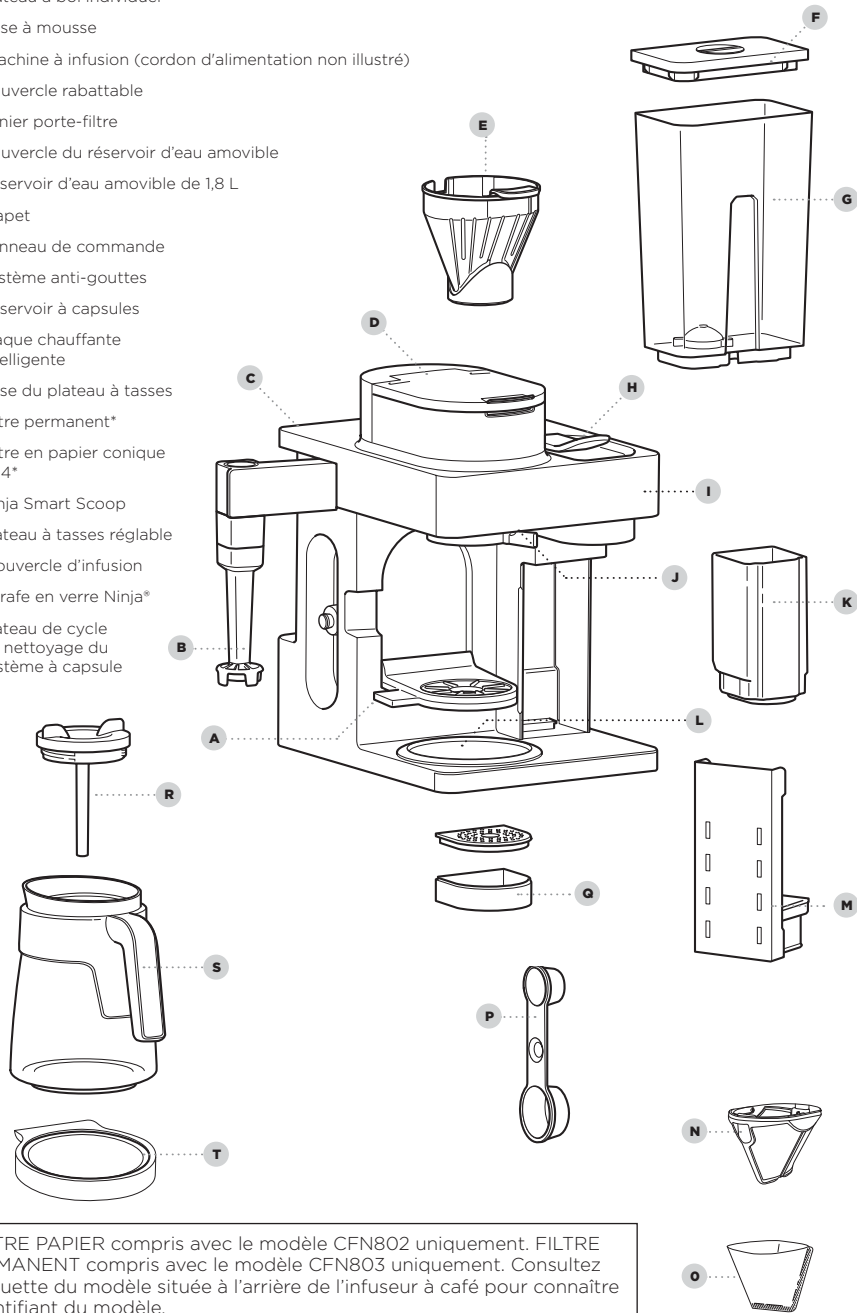

*FILTRE PAPIER compris avec le modèle CFN802 uniquement. FILTRE PERMANENT compris avec le modèle CFN803 uniquement. Consultez l'étiquette du modèle située à l'arrière de l'infuseur à café pour connaître l'identifiant du modèle.

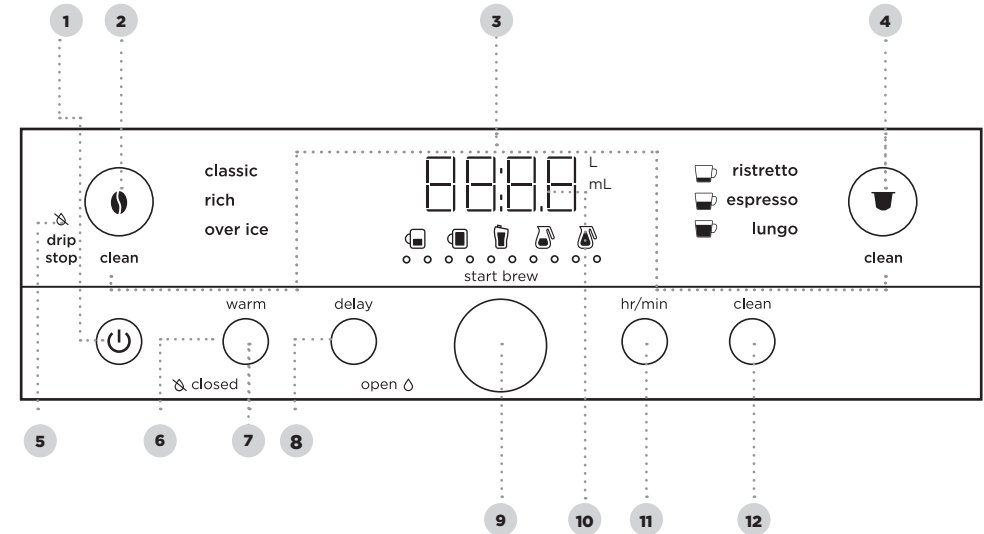

- 1 Bouton d'alimentation
- 2 Bouton Café filtre
- 3 Voyant de cycle de nettoyage intelligent
- 4 Bouton Capsule
- 5 Voyant du système anti-gouttes
- 6 Voyant de maintien au chaud
- 7 Bouton Keep Warm (Maintenir au chaud)
- 8 Bouton Delay Brew (Programmer l'infusion)
- 9 Bouton de réglage/Start brew (Démarrer l'infusion)
- 10 Minuteur numérique programmable et écran de Taille de boissons
- 11 Bouton hr/min (Heure/Minute)
- 12 Bouton de cycle de nettoyage intelligent

REMARQUE : Les modes peuvent varier selon le modèle.

RÉGLAGE DU MINUTEUR

- 1 Lorsque l'appareil est branché, l'écran du minuteur et HR/ MIN (HEURE/MINUTE) commencent à clignoter.
- 2 Utilisez le bouton de réglage pour sélectionner l'heure exacte. Appuyez ensuite sur le bouton HR/ MIN (HEURE/MINUTE) pour passer aux minutes.
- 3 Utilisez à nouveau le bouton de réglage pour sélectionner les minutes exactes, puis appuyez sur le bouton HR/ MIN (HEURE/MINUTE) pour paramétrer le minuteur sur la durée affichée.

REMARQUE : vous pouvez à tout moment régler le minuteur en appuyant sur le bouton HR/ MIN (HEURE/MINUTE) et en suivant les étapes 2 et 3.

REMARQUE : si vous débranchez l'appareil ou en cas de coupure d'alimentation prolongée, il vous faudra réinitialiser le minuteur la prochaine fois où l'appareil sera branché.

ÉTALONNAGE D'INFUSION EN HAUTE ALTITUDE

Nécessaire pour les utilisateurs situés dans des zones de haute altitude. Le fait de ne pas effectuer l'étalonnage d'infusion en haute altitude entrainera une formation excessive de vapeur pendant l'infusion si vous vous trouvez dans une zone de haute altitude.

Comme l'eau bout à une température plus basse en altitude, l'exécution d'un cycle d'étalonnage avant la première préparation permet à l'appareil de détecter le point d'ébullition de l'eau à l'endroit où vous vous trouvez. L'exécution d'un cycle d'étalonnage permet d'obtenir une préparation homogène à chaque fois.

- 1 Remplissez le réservoir d'eau jusqu'à la ligne de remplissage maximal, sans la dépasser.
- 2 Insérez le panier porte-filtre et rabattez le couvercle, puis placez une carafe vide sur la base.
- 3 Allumez l'appareil et appuyez sur le bouton Café filtre. Assurez-vous que le système anti-gouttes est en position ouverte. Appuyez ensuite sur les boutons Café filtre et HR/ MIN (HEURE/MINUTE) et maintenez-les enfoncés jusqu'à entendre un signal sonore de confirmation.
- 4 Un cycle d'étalonnage commence et l'écran affiche un compte à rebours, jusqu'à ce que l'étalonnage de l'altitude soit terminé. Une fois terminé, l'appareil émet un signal sonore et affiche « End » (Fin) sur le bouton de réglage. Jetez l'eau de la carafe.

REMARQUE : cet étalonnage est sauvegardé de façon permanente et ne sera pas perdu en cas de coupure de courant ou si l'appareil est débranché. L'appareil peut être à nouveau étalonné à tout moment si l'altitude à laquelle il est utilisé change.

- 1 Nettoyez tous les accessoires avant la première infusion.
- 2 Branchez l'appareil à infusion et allumez-le en appuyant sur le bouton d'alimentation.
- 3 Soulevez le réservoir d'eau de sa base. Retirez le couvercle du réservoir. Ajoutez de l'eau jusqu'à la ligne de remplissage maximal, sans la dépasser. Remettez le réservoir d'eau en place sur l'appareil. Ne remplissez **PAS** le réservoir avec un autre liquide que de l'eau, cela risquerait d'endommager l'appareil.

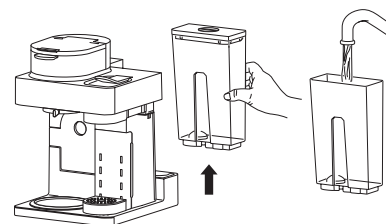

REMARQUE : nous recommandons d'utiliser de l'eau froide ou à température ambiante dans le réservoir. Ne remplissez **PAS** le réservoir avec de l'eau chaude ou bouillante.

AMORÇAGE DE LA MACHINE : NE POURSUIVEZ PAS AVANT D'AVOIR TERMINÉ CES ÉTAPES

AMORÇAGE DU CÔTÉ CAPSULE

- 1 Vérifiez que le clapet est fermé. N'insérez pas de capsule.
- 2 Centrez un récipient sous la sortie d'infusion de capsule. Appuyez sur le bouton Capsule pour sélectionner Lungo (Lungo).



- 3 Pour démarrer, appuyez sur START BREW (DÉMARRER L'INFUSION). Lorsque le cycle est terminé, jetez l'eau et rincez le récipient. Répétez 3 fois cette opération. L'appareil est maintenant prêt à infuser des capsules.

AMORÇAGE DU CÔTÉ CAFÉ FILTRE

- 1 Vérifiez que le panier porte-filtre est bien installé dans l'appareil et rabattez le couvercle. N'ajoutez pas de café.
- 2 Centrez la carafe avec le couvercle d'infusion installé sous la sortie de café filtre. Appuyez sur le bouton Café filtre pour sélectionner Classic (Classique), puis tournez le bouton de réglage pour sélectionner la taille Full Carafe (Carafe entière).

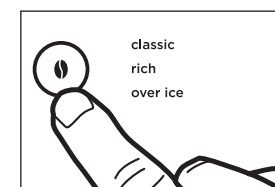

- 3 Pour démarrer, appuyez sur START BREW (DÉMARRER L'INFUSION). Lorsque le cycle est terminé, jetez l'eau et rincez la carafe. L'appareil est maintenant prêt à préparer du café filtre.

UTILISATION DU SYSTÈME NINJA® PRESTIGE DUALBREW SYSTEM

IMPORTANT : Cette machine est compatible avec les capsules originales Nespresso® ou d'autres marques tierces.

INFUSION DE CAPSULES

- 1 Remplissez le réservoir au moins jusqu'à la ligne Cup (Tasse).
- 2 Soulevez complètement le clapet et insérez la capsule. Fermez le clapet.
- 3 Placez le récipient au centre du plateau à tasses sous le bec verseur.

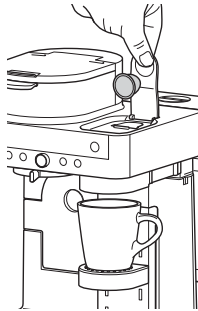

REMARQUE : réglez la hauteur du plateau à tasses et placez le récipient au centre pour éviter les éclaboussures. Le plateau à tasses peut être retiré pour infuser directement dans des récipients plus grands et plus larges.

- 4 Appuyez sur le bouton Capsule et sélectionnez Ristretto (Ristretto), Espresso (Espresso), Lungo (Lungo) ou Over Ice (Avec des glaçons).

ristretto **25 ml**

Une portion plus petite et plus concentrée avec des saveurs plus douces et plus riches.

espresso **40 ml**

Une portion de café concentré et savoureux.

lungo **110 ml**

Une portion plus grande et moins concentrée avec des saveurs plus prononcées.

over ice **30 ml**

Spécialement conçu pour infuser directement over ice (avec des glaçons) et obtenir des boissons qui prennent le dessus sur le lait.

Remplissez toujours votre récipient jusqu'en haut avec des glaçons avant d'infuser Over Ice (Avec des glaçons).

- 5 Pour démarrer, appuyez sur START BREW (DÉMARRER L'INFUSION). L'appareil émet un signal sonore pour indiquer que l'infusion a commencé. L'écran du minuteur peut indiquer « pre » (préchauffage) pour indiquer que l'appareil est en cours de préchauffage. L'infusion démarre automatiquement une fois la température atteinte. La barre de progression indique l'état d'avancement de l'infusion. Une fois l'infusion terminée, l'appareil émet un signal sonore et affiche « End » (Fin) sur l'écran.

- 6 Pour annuler l'infusion à tout moment, appuyez à nouveau sur START BREW (DÉMARRER L'INFUSION) ou sur le bouton d'alimentation.

INFUSION DE CAFÉ FILTRE

- 1 Pour préparer l'infusion, ouvrez le couvercle rabattable et assurez-vous que le panier porte-filtre est installé.
- 2 Placez un filtre en papier conique n° 4 ou un filtre permanent dans le panier porte-filtre (le filtre varie selon le modèle). Utilisez uniquement un filtre en papier OU le filtre permanent, pas les deux.

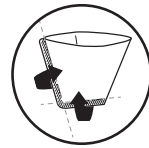

REMARQUE : pliez les jointures du filtre en papier, ouvrez complètement le haut et insérez-le en appuyant fermement dessus pour le mettre dans le panier porte-filtre, en vous assurant qu'il est bien en place.

REMARQUE : Pour acheter un filtre permanent, rendez-vous sur ninjakitchen.eu

- 3 Utilisez la cuillère Ninja Smart Scoop et suivez les doses indiquées sur celle-ci ou sur le tableau de dosage du café à la page 9 pour remplir le filtre. Rabattez le couvercle.

- 4 Placez le récipient vide sous le panier porte-filtre.

REMARQUE : Si vous préparez une seule tasse, abaissez le plateau à bol individuel et placez votre récipient au centre pour éviter les éclaboussures.

- 5 Appuyez sur le bouton Café filtre et sélectionnez Classic (Classique), Rich (Riche) ou Over Ice (Avec des glaçons). Tournez le bouton de réglage pour sélectionner la taille d'infusion souhaitée.

STYLES D'INFUSION



Arôme doux et bien équilibré.



Plus riche que le style classic (classique), avec une saveur plus intense qui prend le lait, la crème ou les arômes.



Spécialement conçu pour infuser des boissons chaudes avec des glaçons, afin de réaliser un café glacé sans le diluer. **Remplissez toujours votre récipient jusqu'en haut avec des glaçons avant d'infuser Over Ice (Avec des glaçons).**

REMARQUE : l'infusion riche utilisera légèrement moins d'eau et produira légèrement moins de café infusé que l'infusion classique. Consultez le tableau de Volume approximatif d'infusion pour plus d'informations.

- 6 Pour démarrer, appuyez sur START BREW (DÉMARRER L'INFUSION). L'appareil émet un signal sonore pour indiquer que l'infusion a commencé. La barre de progression située autour du bouton de réglage indique l'état d'avancement de l'infusion. Une fois l'infusion terminée, l'appareil émet un signal sonore et affiche « End » (Fin) sur l'écran.

REMARQUE : le cycle d'infusion commence, puis s'interrompt pendant une courte durée avant de reprendre. Ce processus est utilisé pour saturer uniformément le marc de café. Cela s'applique à tous les styles d'infusion.

- 7 Pour annuler l'infusion à tout moment, appuyez à nouveau sur START BREW (DÉMARRER L'INFUSION) ou sur le bouton d'alimentation.

VOLUMES ET DOSAGES D'INFUSION

Chaque taille et chaque style d'infusion produit une quantité différente de café pour optimiser la puissance et la saveur.

REMARQUE : la mouture de café absorbera une partie de l'eau infusée ; cela entraînera une légère variabilité des volumes d'infusion par rapport à ce qui est indiqué ci-dessous.

VOLUMES APPROXIMATIFS D'INFUSION

CAFÉ FILTRE			
Taille	Classic (Classique)	Rich (Riche)	Over Ice (Avec des glaçons)
Tasse XS	190 ml	175 ml	190 ml
Petite tasse	235 ml	205 ml	235 ml
Tasse	295 ml	235 ml	295 ml
Tasse XL	355 ml	295 ml	355 ml
Mug de voyage	455 ml	355 ml	455 ml
Mug de voyage XL	560 ml	475 ml	560 ml
1/4 de carafe	830 ml	770 ml	830 ml
1/2 carafe	1,1 L	1 l	1,1 L
3/4 de carafe	1,4 L	1,2 L	1,4 L
Carafe pleine	1,6 L	1,4 L	1,6 L

REMARQUE : il peut rester de l'eau dans le réservoir après l'infusion. Cela est normal et permet d'éviter que l'appareil ne soit à court d'eau.

CAPSULES

Ristretto (Ristretto)	Espresso (Espresso)	Lungo (Lungo)	Over ice (Avec des glaçons)
25 ml	40 ml	110 ml	30 ml

DOSER LA QUANTITÉ DE MOUTURE DE CAFÉ

Pour obtenir des résultats optimaux, utilisez les dosages de la cuillère Ninja Smart Scoop™ ou du tableau pour déterminer la quantité de mouture de café à utiliser pour chaque taille d'infusion. Utilisez toujours des cuillères nivelées lorsque vous dosez les moutures de café. La quantité de café moulu pour chaque taille restera la même pour tout type d'infusion que vous sélectionnez. Par exemple, si vous sélectionnez **Cup (Tasse)** et **Classic (Classique)**, vous utiliserez la même quantité de mouture de café que si vous sélectionnez **Cup (Tasse)** et **Over Ice (Avec des glaçons)**.

REMARQUE : utilisez moins de cuillères de café décaféiné pour éviter les débordements. Utilisez une mouture de taille moyenne si vous moulez des grains entiers. Si vous broyez les grains trop finement, le panier porte-filtre risque de déborder.

TABLEAU DE DOSAGE DU CAFÉ

Taille de portion	Ninja Smart Scoop	Cuillères à soupe
Tasse XS		
Petite tasse		2 à 3 petites cuillères
Tasse		2 à 3 cuillères à soupe
Tasse XL		
Mug de voyage	3 à 5 petites cuillères	3 à 5 cuillères à soupe
Mug de voyage XL		
1/4 de carafe	3 à 5 grosses cuillères	6 à 10 cuillères à soupe
1/2 carafe		
3/4 de carafe	4 à 7 grosses cuillères	8 à 14 cuillères à soupe
Carafe pleine		

UTILISATION DU NINJA® PRESTIGE DUALBREW SYSTEM (SUITE)

PERSONNALISATION DE VOTRE INFUSION :

CHOIX DES GRAINS

Torréfaction légère : haute acidité, arômes floraux et délicats.

Torréfaction sombre : peu acide, arômes doux et notes de noix et de chocolat.

RÉGLAGE DE L'INTENSITÉ

Trop aqueuse/insipide : si vous avez choisi le mode Classic (Classique), essayez le mode Rich (Riche). Si la boisson est encore trop insipide, ajoutez une autre cuillère. Ajoutez une cuillère pour obtenir une boisson plus intense, mais avec une quantité un peu moins importante.

Trop corsée : si vous avez choisi le mode rich (riche), essayez le mode classic (classique). Si la boisson est encore trop corsée, essayez de mettre une cuillère de moins. Enlevez une cuillère pour obtenir une boisson moins corsée, mais avec une quantité légèrement plus importante.

Pour des résultats optimaux, ne dépassez pas la quantité maximale recommandée de 2 cuillères.

RÉGLAGE DE LA TEMPÉRATURE DE LA BOISSON :

CHOISIR LA BONNE TASSE

Assurez-vous que la tasse que vous utilisez est adaptée à la taille de votre boisson. Pour une boisson plus chaude, utilisez une tasse dont la taille est similaire à celle de votre boisson. L'épaisseur de votre tasse influencera également la température de votre boisson. Pour une boisson plus chaude, utilisez une tasse fabriquée à partir d'un matériau plus fin.

PRÉCHAUFFER AVANT LA PRÉPARATION

Pour aider à préchauffer l'appareil, vous pouvez y faire couler de l'eau chaude avant de préparer votre boisson de style café filtre ou avec une capsule. Assurez-vous d'utiliser une infusion à l'eau chaude avec le mode de votre choix.

Pour augmenter encore la température de votre boisson, infusez l'eau chaude dans la tasse dans laquelle vous souhaitez infuser votre boisson. La température de

PLAQUE CHAUFFANTE INTELLIGENTE

La plaque chauffante intelligente s'allume automatiquement pendant les infusions Classic (Classique) ou Rich (Riche) **lorsqu'une taille de carafe est sélectionnée**. La plaque chauffante intelligente est programmée sur un réglage spécifique de température pour éviter de brûler le café au fil du temps. Pour allumer la plaque chauffante à tout moment, appuyez sur le bouton Café filtre pour sélectionner Classic (Classique) ou Rich (Riche), tournez le bouton sur l'une des tailles de carafes et appuyez sur le bouton WARM (Maintenir au chaud).

warm



IMPORTANT : le voyant  situé sur la base de l'appareil s'allume uniquement lorsque la plaque chauffante est chaude, et reste allumé jusqu'à ce qu'elle ait refroidi.

RÉGLAGE DE LA DURÉE ET DE LA TEMPÉRATURE

Vous pouvez régler la durée pendant laquelle la plaque chauffante intelligente reste allumée (jusqu'à 40 minutes) et/ou régler la température sur Faible, Moyenne ou Élevée.

Par défaut, la plaque chauffante intelligente est réglée pour rester allumée pendant 40 minutes et sur Moyenne. Pour modifier les réglages de durée/température de la plaque chauffante, procédez comme suit :

- 1 Appuyez sur le bouton WARM (MAINTENIR AU CHAUD) et maintenez-le enfoncé jusqu'à ce que la durée de chauffage actuelle commence à clignoter sur le minuteur.
- 2 Tournez le bouton de réglage pour augmenter la durée par paliers de 5 minutes jusqu'à 40 minutes, ou pour la diminuer à 0 heure. Appuyez sur WARM (MAINTENIR AU CHAUD) ou START BREW (DÉMARRER L'INFUSION) pour régler la nouvelle durée.
- 3 Le minuteur affiche ensuite la température actuelle de la plaque chauffante. Pour conserver la même température, appuyez sur WARM (MAINTENIR AU CHAUD) ou START BREW (DÉMARRER L'INFUSION). Pour modifier la température, tournez le bouton de réglage et appuyez sur WARM (MAINTENIR AU CHAUD) ou START BREW (DÉMARRER L'INFUSION) pour verrouiller la température. L'appareil émet un signal sonore indiquant que la durée et la température ont été réglées.

REMARQUE : si vous réglez la durée de chauffage sur 0 heure, Keep Warm (Maintenir au chaud) ne s'activera pas automatiquement pendant ou après un cycle d'infusion de carafe, mais vous pouvez l'activer manuellement en appuyant sur le bouton WARM (MAINTENIR AU CHAUD).

REMARQUE : le réglage de la durée est enregistré et ne se réinitialise pas lorsque l'appareil est débranché ou qu'il n'est plus sous tension.

PROGRAMMER L'INFUSION (Mode Mouture uniquement)

- 1 Branchez la machine à infusion et allumez-la en appuyant sur le bouton d'alimentation.

REMARQUE : Le minuteur reste allumé même si l'appareil est éteint. Assurez-vous que l'appareil est sous tension pour régler Delay Brew (Programmer l'infusion).

- 2 Après avoir rempli le réservoir d'eau et ajouté du café moulu dans le filtre, placez le récipient de taille adéquate sous le panier porte-filtre.
- 3 Appuyez sur le bouton Café filtre pour passer en mode Mouture. Appuyez sur DELAY (PROGRAMMER L'INFUSION). Le minuteur commence à clignoter sur « 12:00 » ou sur la durée précédemment réglée.

delay



- 4 Pendant que le minuteur clignote, tournez le bouton de réglage pour régler l'heure. Appuyez sur START BREW (DÉMARRER L'INFUSION) pour verrouiller l'heure. Tournez ensuite le bouton de réglage pour régler les minutes. Appuyez sur START BREW (DÉMARRER L'INFUSION) pour verrouiller l'heure.
- 5 Puis, tournez le bouton de réglage pour sélectionner la taille que vous souhaitez infuser.
- 6 Appuyez sur le bouton Mouture pour choisir votre style d'infusion.
- 7 Une fois que la durée, la taille et le style d'infusion ont été réglés, appuyez sur le bouton de réglage pour activer. Une fois activé, l'appareil émet un signal sonore et DELAY (PROGRAMMER L'INFUSION) et les options sélectionnées restent allumés. Pour afficher la durée d'infusion différée, appuyez sur le bouton DELAY (PROGRAMMER L'INFUSION) et maintenez-le enfoncé. Pour annuler, appuyez sur le bouton DELAY (PROGRAMMER L'INFUSION) ou éteignez l'appareil.

REMARQUE : l'appareil doit rester allumé pour que le mode Delay Brew (Programmer l'infusion) fonctionne. N'éteignez ou ne débranchez **PAS** l'appareil après avoir réglé le mode Delay Brew (Programmer l'infusion). S'il est éteint ou débranché, la programmation de l'infusion devra être réinitialisée.

REMARQUE : lorsqu'une infusion est programmée, un café filtre de ne peut pas être lancé tant que l'infusion programmée n'est pas terminée ou annulée. Une infusion de capsule peut être lancée à tout moment jusqu'à 5 minutes avant l'heure programmée de l'infusion.

UTILISATION DU SYSTÈME ANTI-GOUTTES

Le système anti-gouttes est utilisé pour fermer le panier porte-filtre afin d'éviter que le café ne goutte. Vous devrez ouvrir et fermer manuellement le système anti-gouttes en mettant la poignée dans la position souhaitée. Il peut être fermé et ouvert à tout moment avant, pendant ou après une infusion.

Si le système anti-gouttes est fermé durant l'infusion, l'appareil mettra l'infusion en pause et, au bout de 30 secondes, un signal sonore vous rappellera de rouvrir le système anti-gouttes. Au bout de 5 minutes, l'infusion sera annulée.

REMARQUE : si le système anti-gouttes est fermé avant de commencer l'infusion, l'appareil émet 3 signaux sonores et le voyant du système anti-gouttes s'allume. Placez le système anti-gouttes en position ouverte et appuyez sur START BREW (DÉMARRER L'INFUSION) pour lancer l'infusion.

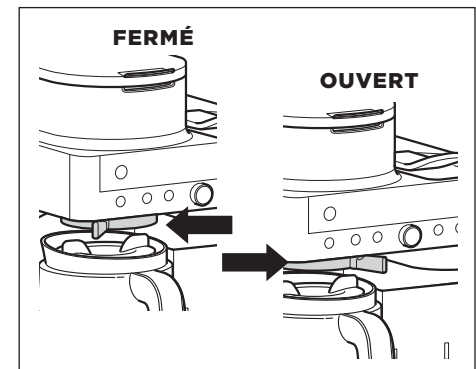

ARRÊTER LE SYSTÈME ANTI-GOUTTES APRÈS UNE INFUSION

Lorsque le cycle d'infusion est terminé, placez le système anti-gouttes en position fermée pour arrêter l'égouttement du panier porte-filtre.

REMARQUE : n'oubliez pas d'ouvrir le système anti-gouttes lorsque vous êtes de nouveau prêt à infuser. Le cas échéant, l'appareil vous le rappellera en émettant un signal sonore.

UTILISATION DU NINJA® PRESTIGE DUALBREW SYSTEM (SUITE)

BUSE INTÉGRÉE

La buse intégrée ne chauffe pas le lait.

- 1 Ajoutez le lait dans votre tasse jusqu'à ce qu'elle soit pleine au 1/3.
 - Pour la mousse froide, passez à l'étape 2.
 - Pour la mousse chaude, passez la tasse au micro-ondes pendant 45 à 60 secondes.

REMARQUE : la buse ne chauffe pas le liquide.

REMARQUE : pour des recettes supplémentaires, consultez le Guide de démarrage rapide

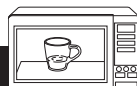

POUR LA MOUSSE CHAUDE

- 2 Faites pivoter le bras de la buse vers l'avant de l'appareil. Installez la buse à mousse en la tournant vers la droite.
- 3 Tenez la tasse sous la buse et immergez le fouet juste au-dessus du fond de votre tasse. Appuyez sur le bouton au-dessus de la buse et maintenez-le enfoncé pendant 30 à 45 secondes.

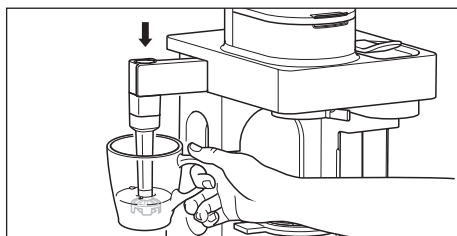

- 4 Retirez la buse à mousse en la tournant vers la gauche. Maintenez la tasse sous la buse tandis que vous mettez l'ensemble dans l'évier ou au lave-vaisselle pour un nettoyage facile.

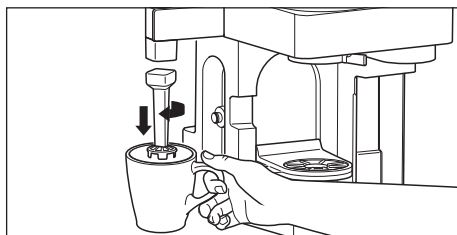

AVERTISSEMENT : afin d'éviter tout contact avec la vapeur et les surfaces chaudes, ne saisissez **PAS** l'appareil par le haut lors du moussage.

NETTOYAGE APRÈS UNE INFUSION

Accessoires pouvant aller au lave-vaisselle :

Le panier porte-filtre, la carafe en verre et le couvercle d'infusion, le réservoir d'eau et le couvercle, la buse à mousse, la cuillère Ninja Smart Scoop, le réservoir à capsules, le plateau à tasses réglable, la base du plateau à tasses, et le filtre permanent sont lavables au lave-vaisselle.

NETTOYAGE DE LA BUSE

Nettoyez la buse après chaque utilisation. Lavez-la soigneusement à la main ou placez-la dans le panier supérieur du lave-vaisselle.

NETTOYAGE DU RÉSERVOIR D'EAU

REMARQUE : pour des résultats optimaux, il est recommandé de rincer le réservoir après l'infusion et de le remplir d'eau fraîche avant la prochaine infusion.

Videz le réservoir et lavez-le à la main ou mettez-le au lave-vaisselle. Pour un nettoyage optimal, il est recommandé de le placer dans le panier inférieur du lave-vaisselle, à la verticale, avec l'ouverture vers le bas. Il est recommandé de le faire chaque semaine.

NETTOYAGE DE LA CARAFE

Il est recommandé de nettoyer la carafe après chaque utilisation avec de l'eau chaude savonneuse.

Pour nettoyer la carafe encore plus soigneusement, il est recommandé d'utiliser une brosse en mousse souple. N'utilisez **PAS** de brosse métallique.

NETTOYAGE DU RÉSERVOIR À CAPSULES

Retirez le plateau à tasses, la base du plateau à tasses et le réservoir à capsules situés sous la sortie de capsule. Jetez les capsules usagées du réservoir. Lavez à la main le plateau à tasses, la base du plateau à tasses et le réservoir à capsules ou placez-les dans le panier supérieur du lave-vaisselle.

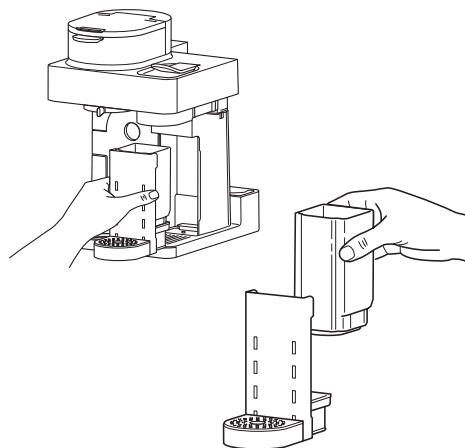

NETTOYAGE ET ENTRETIEN

NETTOYAGE DU PANIER PORTE-FILTRE

Si vous infusez une mouture, laissez refroidir l'appareil, puis retirez le panier porte-filtre en pinçant la poignée et en la soulevant en position verticale. Si vous utilisez un filtre en papier, jetez-le en le renversant le panier porte-filtre au-dessus d'une poubelle.

NETTOYAGE ET DÉTARTRAGE DU SYSTÈME D'INFUSION

Le Ninja® Prestige DualBrew System offre deux côtés : le café filtre et les capsules. Les deux côtés devront être nettoyés avec un cycle de nettoyage. Le cycle de nettoyage est utilisé pour détartrer l'appareil lorsque l'accumulation de calcaire impacte ses performances et/ou la saveur de votre café.

Lorsqu'un nettoyage est nécessaire en mode Café filtre, le voyant de cycle de nettoyage intelligent s'allume automatiquement en orange sous le bouton Café filtre. Si le voyant est ignoré, votre cafetière peut s'arrêter en cours de préparation et afficher « CLn » (Nettoyer), indiquant qu'elle doit être nettoyée immédiatement.

Détartrage du côté café filtre :

- 1 Placez la carafe vide sous le panier porte-filtre.
- 2 Utilisez une solution de détartrage spécialement formulée pour le nettoyage de la cafetière et suivez les consignes sur l'emballage. Remplissez le réservoir d'eau jusqu'à la ligne de remplissage maximal, sans la dépasser.

OU

Remplissez le réservoir d'eau jusqu'à la ligne Travel Mug (Mug à emporter) (475 ml) avec du vinaigre blanc, puis remplissez le reste du réservoir avec de l'eau jusqu'à la ligne de remplissage maximal, sans la dépasser.

IMPORTANT : utilisez uniquement du vinaigre blanc.

REMARQUE : effectuer un cycle de nettoyage à l'eau seule ne démarre pas correctement l'appareil.

- 3 Une fois le réservoir d'eau rempli de mélange de solution nettoyante et d'eau, appuyez sur le bouton Café filtre, puis sur le bouton CLEAN (NETTOYER).
- 4 Appuyez sur START BREW (DÉMARRER L'INFUSION) pour lancer le cycle de nettoyage.

REMARQUE : pour annuler le cycle de nettoyage, appuyez une fois sur le bouton d'alimentation ou le bouton CLEAN (NETTOYER). L'appareil émettra un signal sonore et arrêtera d'infuser le mélange de nettoyage. Continuez à suivre les consignes à partir de l'étape 6.

IMPORTANT : si vous annulez le cycle de nettoyage, l'appareil ne sera pas détartré correctement.

- 5 Le minuteur compte le temps restant du cycle de nettoyage, qui prend environ 75 minutes. L'appareil distribuera une petite quantité de solution de nettoyage à travers le système. Il s'arrêtera ensuite, distribuera encore un peu de solution de nettoyage et répétera ce processus pendant 75 minutes. Les pauses prolongées permettent un nettoyage et un détartrage optimaux.
- 6 Une fois le nettoyage terminé, l'appareil émet un signal sonore, le minuteur affiche End (Fin) et le voyant de cycle de nettoyage intelligent s'éteint.
- 7 Videz le contenu de la carafe et placez-la sous le panier porte-filtre. Nettoyez le réservoir d'eau avec de l'eau chaude savonneuse pour éliminer toute solution de nettoyage susceptible d'affecter le goût de votre café.

IMPORTANT : ne retirez **PAS** la carafe pendant le cycle de nettoyage.

- 8 Remplissez le réservoir d'eau fraîche jusqu'à la ligne de remplissage maximal, sans la dépasser.
- 9 Rincez ensuite le système en réalisant une infusion Full Carafe Classic (Carafe entière classique) à l'eau uniquement. Une fois le cycle terminé, jetez l'eau et nettoyez soigneusement la carafe et le panier porte-filtre.

Détartrage du côté capsule :

Si les capsules que vous préparez prennent beaucoup plus de temps à infuser, lancez un cycle de nettoyage du système à capsule. Si le minuteur affiche « Add Wtr » (Ajouter de l'eau), assurez-vous que le réservoir d'eau est rempli et bien installé, puis réessayez. Si le message « Add Wtr » (Ajouter de l'eau) persiste, essayez de réaliser une infusion uniquement à l'eau avec le levier fermé. Si « Add Wtr » (Ajouter de l'eau) persiste, lancez un cycle de nettoyage du système à capsule.

- 1 Assurez-vous que le levier est fermé et qu'aucune capsule n'est insérée.

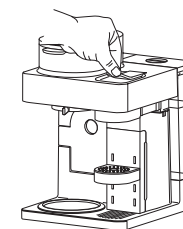

NETTOYAGE ET ENTRETIEN (SUITE)

- 2 Retirez le plateau à tasses réglable.

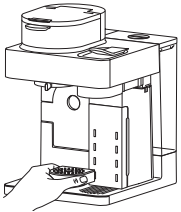

- 3 Placez le plateau de cycle de nettoyage du système à capsule sur la base avant droite de l'appareil.

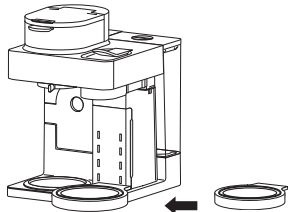

- 3 Retirez le couvercle d'infusion de la carafe.



- 4 Placez la carafe sur le plateau du cycle de nettoyage du système à capsule.

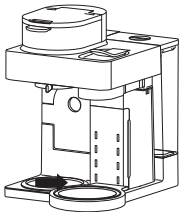

- 5 Utilisez une solution de détartrage spécialement formulée pour le nettoyage de la cafetière et suivez les consignes sur l'emballage. Remplissez le réservoir d'eau jusqu'à la ligne de remplissage maximal, sans la dépasser.

OU

Remplissez le réservoir d'eau jusqu'à la ligne Travel Mug (Mug à emporter) (475 ml) avec du vinaigre blanc, puis remplissez le reste du réservoir avec de l'eau jusqu'à la ligne de remplissage maximal, sans la dépasser.

IMPORTANT : utilisez uniquement du vinaigre blanc.

REMARQUE : effectuer un cycle de nettoyage à l'eau seule ne démarte pas correctement l'appareil.

- 2 Retirez le plateau à tasses réglable.
- 3 Placez le plateau de cycle de nettoyage du système à capsule sur la base avant droite de l'appareil.
- 3 Retirez le couvercle d'infusion de la carafe.
- 4 Placez la carafe sur le plateau du cycle de nettoyage du système à capsule.
- 5 Utilisez une solution de détartrage spécialement formulée pour le nettoyage de la cafetière et suivez les consignes sur l'emballage. Remplissez le réservoir d'eau jusqu'à la ligne de remplissage maximal, sans la dépasser.

OU

Remplissez le réservoir d'eau jusqu'à la ligne Travel Mug (Mug à emporter) (475 ml) avec du vinaigre blanc, puis remplissez le reste du réservoir avec de l'eau jusqu'à la ligne de remplissage maximal, sans la dépasser.

REMARQUE : pour annuler le cycle de nettoyage, appuyez une fois sur le bouton d'alimentation ou le bouton CLEAN (NETTOYER). L'appareil émettra un signal sonore et arrêtera d'infuser le mélange de nettoyage. Continuez à suivre les consignes à partir de l'étape 6.

IMPORTANT : si vous annulez le cycle de nettoyage, l'appareil ne sera pas détartré correctement.

IMPORTANT : utilisez uniquement du vinaigre blanc.

- 6 Une fois le réservoir d'eau rempli de mélange de solution nettoyante et d'eau, appuyez sur le bouton Capsule, puis sur le bouton CLEAN (NETTOYER).
- 7 Appuyez sur START BREW (DÉMARRER L'INFUSION) pour lancer le cycle de nettoyage.
- 8 Le minuteur compte le temps restant du cycle de nettoyage, qui prend 2 heures. L'appareil distribuera une petite quantité de solution de nettoyage à travers le système. Il s'arrêtera ensuite, distribuera encore un peu de solution de nettoyage et répétera ce processus pendant 2 heures. Les pauses prolongées permettent un nettoyage et un détartrage optimaux.
- 9 Une fois le nettoyage terminé, l'appareil émet un signal sonore, le minuteur affiche End (Fin) et le voyant de cycle de nettoyage intelligent s'éteint.
- 10 Videz le contenu de la carafe et placez-la sous le bec verseur. Nettoyez le réservoir d'eau avec de l'eau chaude savonneuse pour éliminer toute solution de nettoyage susceptible d'affecter le goût de votre café.
- 11 Remplissez le réservoir d'eau fraîche au moins jusqu'à la ligne Cup (Tasse).
- 12 Rincez le système en réalisant trois infusions Lungo (Lungo) à l'eau uniquement. Une fois le cycle terminé, jetez l'eau et nettoyez soigneusement la carafe.

GUIDE DE DÉPANNAGE

Impossible de sélectionner Keep Warm (Maintenir au chaud).

- Vous pouvez l'allumer manuellement en appuyant sur WARM (MAINTENIR AU CHAUD) pendant que le mode Café filtre avec Classic (Classique) ou Rich (Riche) est sélectionné, et ce quelle que soit la taille de carafe. Si vous préparez une carafe de plus petite taille, sélectionnez Classic (Classique) ou Rich (Riche) à la fin de l'infusion, tournez le bouton de réglage pour sélectionner la taille de la carafe de votre choix, puis appuyez sur WARM (MAINTENIR AU CHAUD).

Il y a des dépôts dans mon café.

- Les sédiments dans le café peuvent apporter une sensation plus corsée et satisfaisante en bouche. La présence de marc de café peut améliorer la richesse et la puissance perçues de l'infusion.
- Pour réduire la quantité de dépôts dans le café infusé, utiliser une mouture de café un peu plus grossière ou un papier filtre.

REMARQUE : n'utilisez PAS de papier filtre avec un filtre permanent, car l'eau et/ou le café peuvent remonter et obstruer le panier porte-filtre.

L'infusion over ice (avec des glaçons) n'est pas froide.

- Assurez-vous que votre tasse, votre mug à emporter ou votre carafe est rempli(e) de glaçons jusqu'en haut avant de préparer la boisson. L'appareil infuse à des températures élevées pour conserver le meilleur arôme, puis les glaçons refroidissent le café infusé à la température idéale. Des volumes de café plus faibles seront préparés pour tenir compte de la fonte des glaçons.

Le café est trop insipide.

- Pour un café plus corsé, utiliser le réglage d'infusion Rich (Riche). Pour une saveur encore plus prononcée, vous pouvez ajouter plus de mouture de café dans le filtre.

Le cycle d'infusion est trop lent.

- Le temps d'infusion varie en fonction de la taille et du type de l'infusion. Les carafes entières et les cafés riches sont plus longs à préparer que les cafés classiques et les cafés en portion individuelle. La barre de progression sur le panneau de commande indique l'état d'avancement de l'infusion.

La tasse ou le mug à emporter a débordé.

- Reportez-vous au tableau des volumes approximatifs des infusions en page 9.

Le panier porte-filtre a débordé.

- Le fond du panier porte-filtre est peut-être bouché. Cela peut se produire si le café est trop finement moulu ou s'il y a trop de mouture de café dans le filtre. Un café de mouture moyenne est recommandé.
- L'utilisation à la fois du filtre permanent et d'un papier filtre peut entraîner le colmatage du filtre et le refoulement de l'eau dans le panier porte-filtre. Utilisez uniquement le filtre permanent ou un papier filtre.
- La mouture de café décaféiné absorbe l'eau différemment, il faut donc utiliser moins de cuillérées avec du café décaféiné.

Il reste de l'eau dans le réservoir.

- Lorsque le réservoir est rempli pour une taille spécifique et que cette taille est préparée, il reste de l'eau dans le réservoir. Cela est normal et sert à garantir que le réservoir ne s'épuise pas, pour un fonctionnement optimal de la pompe et du système d'infusion.

L'appareil fuit.

- Après le retrait du réservoir d'eau, la soupape du réservoir peut contenir une petite quantité d'eau. Elle peut facilement être enlevée avec un chiffon sec.
- Si la fuite provient du dessus du panier porte-filtre, reportez-vous à la section « Le panier porte-filtre a débordé » ci-dessus.
- Si la fuite provient du dessous du panier porte-filtre, fermez le système anti-gouttes. Consultez la page 11 pour plus d'informations.
- Si la fuite provient du côté capsule, vérifiez que le plateau à tasses réglable est en place pour recueillir l'excédent de gouttes.
- Si la fuite provient du fond de l'appareil, appelez le service client au +33 (800) 908874.

Le voyant du cycle de nettoyage intelligent s'allume en orange.

- Effectuez un cycle de nettoyage. Si vous avez récemment effectué un cycle de nettoyage, il se peut que vous deviez en effectuer un autre pour éliminer l'accumulation de minéraux qui se produit naturellement au fil du temps et qui est courante dans les régions où l'eau est dure. Veillez à utiliser du vinaigre ou une solution détartrante et suivez les consignes de nettoyage des pages 13 et 14.

Le café n'est pas assez chaud.

- Si vous versez l'infusion dans une carafe, veillez à ce que la fonction Keep Warm (Maintenir au chaud) soit activée. La température de la plaque chauffante intelligente peut être réglée sur Faible, Moyenne et Élevée (consultez la section Régler la température de la boisson en page 10).
- L'ajout de lait froid ou de crème au café modifie la température.
- Nous recommandons de préchauffer la tasse avec de l'eau chaude avant l'infusion.

Le volume de sortie de la capsule est faible.

- Cela peut se produire lors de l'utilisation de capsules de marques tierces. Essayez d'utiliser des capsules Nespresso® Original.

La capsule ne convient pas / La capsule est écrasée

- Veillez à ce que la capsule soit insérée dans le bon sens, comme indiqué sur l'appareil.
- Le réservoir à capsules est peut-être plein. Consultez la page 13 pour savoir comment retirer le réservoir à capsules.

L'appareil est bruyant.

- Cet appareil utilise une pompe à haute pression afin de saturer et extraire uniformément l'arôme des capsules.

GUIDE DE DÉPANNAGE (SUITE)

Le clapet ne se referme pas complètement.

- Videz le réservoir à capsules. Assurez-vous que toutes les capsules usagées sont retirées et qu'aucune capsule n'est bloquée. Consultez la page 13.

Le café gicle.

- Quelques éclaboussures sont normales. Utilisez le plateau à tasses lorsque cela est possible afin de réduire la distance entre la tasse et la sortie du café.

Le réservoir d'eau est instable.

- Vérifiez que le réservoir d'eau est bien installé sur le crochet.

MESSAGES SUR L'ÉCRAN DU MINUTEUR :

End (Fin)

- Le cycle d'infusion est terminé.

PrE (Préchauffage)

- Pendant l'infusion des capsules, après avoir appuyé sur START BREW (DÉMARRER L'INFUSION), l'écran du minuteur peut afficher « PrE » (Préchauffage). Cela indique que l'appareil est en cours de préchauffage et que l'infusion commencera automatiquement une fois l'appareil à la bonne température.

Add Wtr (Ajouter de l'eau)

- Vérifiez que le réservoir contient de l'eau. Si le réservoir est vide, ajoutez de l'eau fraîche, puis appuyez sur START BREW (DÉMARRER L'INFUSION) pour reprendre l'infusion.
- Si le réservoir est rempli d'eau, retirez-le et remettez-le en place, puis appuyez sur START BREW (DÉMARRER L'INFUSION) pour reprendre l'infusion.
- Si vous infusez des capsules, essayez de retirer la capsule et de recommencer l'infusion. Si le problème persiste, effectuez un cycle de nettoyage du côté capsule en suivant les consignes en pages 14 et 15.
- Si l'infusion s'effectue et que le problème persiste, contactez le service client au +33 (800) 908874.

CLn (Nettoyer)

- Le système a détecté qu'un cycle de nettoyage doit être exécuté immédiatement pour éliminer l'accumulation de calcaire dans l'appareil. Consultez la section « Nettoyage et détartrage du système d'infusion » pour connaître les consignes.

StOP (Arrêt)

- Un cycle d'infusion a été annulé.

MESSAGES D'ERREUR :

Er (Erreur)

- Si l'écran du minuteur affiche « Er » (Erreur) suivi d'un chiffre (p.ex. « Er 03 »), contactez le service client au +33 (800) 908874.

PIÈCES DE RECHANGE

Pour commander des pièces et accessoires supplémentaires, visitez le site ninjaaccessories.eu ou contactez le service d'assistance à la clientèle au **+33 (800) 908874**.

CONTRAT DE GARANTIE COMMERCIALE

Lorsqu'un client achète un produit en France, il bénéficie des droits légaux relatifs à la qualité du produit (vos droits légaux : garantie légale de conformité de 2 ans à compter de la délivrance et garantie légale des vices cachés de 2 ans à compter de la découverte du vice). Le client peut faire valoir ces droits à l'encontre de son détaillant. Ninja a une grande confiance dans la qualité de ses produits et fournit donc une garantie commerciale supplémentaire gratuite pouvant aller jusqu'à deux ans [Appendix III].

Ces conditions contractuelles se réfèrent uniquement à la garantie commerciale et ne portent aucune atteinte à vos droits légaux. Nos conditions de garantie commerciale sont les suivantes. Elles n'affectent en rien vos droits légaux ni les obligations de votre revendeur à votre égard.

Garantie commerciale Ninja

Votre produit Ninja constitue un investissement important. Votre nouveau produit doit donc fonctionner correctement le plus longtemps possible. La garantie commerciale fournie avec le produit reflète la confiance du fabricant dans ses produits et témoigne de leur qualité de fabrication.

Chaque produit Ninja bénéficie de garanties légales (conformité et vices cachés). Notre service client (+33 (0)800 90 88 74) est ouvert du lundi au vendredi de 8h à 20h, le samedi de 9h à 19h et le dimanche de 10h à 18h30. L'appel est gratuit et vous serez directement mis en relation avec un représentant Ninja. Vous trouverez également une assistance en ligne sur le site ninjakitchen.fr

Comment puis-je enregistrer ma garantie commerciale Ninja ?

Vous pouvez enregistrer votre garantie commerciale en ligne dans un délai de 28 jours après la date d'achat de votre produit. Pour gagner du temps, préparez les informations suivantes à propos de votre produit :

- Date d'achat de le produit (ticket de caisse ou bon de livraison)

Pour l'enregistrer en ligne, rendez-vous sur le site ninjakitchen.fr "Les produits achetés directement auprès de Ninja sont automatiquement enregistrés."

IMPORTANT

- La garantie commerciale couvre votre Produit pendant 2 ans à partir de la date d'achat
- Il est indispensable de conserver le justificatif d'achat.
- La garantie gratuite Ninja n'est valable que dans le pays où le produit a été acheté.

Pour utiliser la garantie commerciale, vous devez présenter votre justificatif d'achat afin que nous puissions vérifier vos droits. L'impossibilité de présenter un justificatif d'achat valable peut annuler la garantie commerciale.

Quels sont les avantages de l'enregistrement de ma garantie commerciale gratuite Ninja ?

Si vous enregistrez votre garantie commerciale, nous disposons de vos coordonnées au cas où nous aurions besoin de vous contacter.

Vous pourrez également recevoir des conseils et astuces pour vous aider à mieux utiliser votre produit Ninja, et des informations concernant les nouvelles technologies et les nouveaux produits Ninja. Si vous enregistrez votre garantie commerciale en ligne, vous recevrez immédiatement la confirmation de la réception de vos coordonnées.

Quelle est la durée de la garantie commerciale pour les produits Ninja neufs ?

Compte tenu de notre confiance dans notre design et notre contrôle qualité, votre nouveau produit Ninja est garanti pour une durée totale de deux ans à partir de la date d'achat.

Qu'est-ce qui est couvert par la garantie commerciale Ninja ?

La réparation ou le remplacement de votre produit Ninja (à la discrétion de Ninja), y compris les pièces et la main-d'œuvre. Cette garantie Ninja s'ajoute à vos droits légaux en tant que consommateur.

Qu'est-ce qui n'est pas couvert par la garantie commerciale Ninja ?

1. L'usure normale des pièces d'usure (comme les accessoires) n'est pas couverte par cette garantie. Les pièces de rechange peuvent être achetées sur le site ninjakitchen.fr
2. Dommages causés par une utilisation incorrecte ou abusive, une manipulation négligente, un manquement à l'entretien requis ou des dommages dus à une mauvaise manipulation pendant le transport.
3. Dommages causés par une maintenance non autorisée par Ninja.

Que se passe-t-il lorsque ma garantie commerciale arrive à échéance ?

Ninja conçoit des produits destinés à durer longtemps. Toutefois, il se peut que certains de nos clients souhaitent faire réparer leur produit après la fin de la garantie commerciale. Dans ce cas, veuillez contacter notre service client et demander des renseignements sur notre programme d'intervention hors garantie commerciale au +33 (0)800 90 88 74.

Où puis-je acheter des pièces de rechange et des accessoires d'origine Ninja ?

Les pièces de rechange et les accessoires Ninja sont développés par les mêmes ingénieurs qui ont conçu votre produit Ninja. Vous trouverez une gamme complète de pièces de rechange et d'accessoires Ninja pour tous les produits Ninja sur le site ninjakitchen.fr

Veillez noter que la garantie commerciale ne couvre pas les dommages résultant de l'installation ou de l'utilisation de pièces détachées autres que les pièces détachées Ninja.

GARANTIES LÉGALES

Cette garantie commerciale s'applique sans préjudice du droit du consommateur de bénéficiaire de la garantie légale de conformité, dans les conditions prévues aux articles L217-3 et suivants du code de la consommation et de celle relative aux vices cachés, dans les conditions prévues aux articles 1641 à 1648 et 2232 du code civil.

Le consommateur dispose d'un délai de deux ans à compter de la délivrance du bien pour obtenir la mise en œuvre de la garantie légale de conformité en cas d'apparition d'un défaut de conformité. Durant ce délai, le consommateur n'est tenu d'établir que l'existence du défaut de conformité et non la date d'apparition de celui-ci.

Lorsque le contrat de vente du bien prévoit la fourniture d'un contenu numérique ou d'un service numérique de manière continue pendant une durée supérieure à deux ans, la garantie légale est applicable à ce contenu numérique ou ce service numérique tout au long de la période de fourniture prévue. Durant ce délai, le consommateur n'est tenu d'établir que l'existence du défaut de conformité affectant le contenu numérique ou le service numérique et non la date d'apparition de celui-ci.

La garantie légale de conformité emporte obligation pour le professionnel, le cas échéant, de fournir toutes les mises à jour nécessaires au maintien de la conformité du bien.

La garantie légale de conformité donne au consommateur droit à la réparation ou au remplacement du bien dans un délai de trente jours suivant sa demande, sans frais et sans inconvénient majeur pour lui. Si le bien est réparé dans le cadre de la garantie légale de conformité, le consommateur bénéficie d'une extension de six mois de la garantie initiale.

Si le consommateur demande la réparation du bien, mais que le vendeur impose le remplacement, la garantie légale de conformité est renouvelée pour une période de deux ans à compter de la date de remplacement du bien.

Le consommateur peut obtenir une réduction du prix d'achat en conservant le bien ou mettre fin au contrat en se faisant rembourser intégralement contre restitution du bien, si :

- 1° Le professionnel refuse de réparer ou de remplacer le bien ;
- 2° La réparation ou le remplacement du bien intervient après un délai de trente jours ;
- 3° La réparation ou le remplacement du bien occasionne un inconvénient majeur pour le consommateur, notamment lorsque le consommateur supporte définitivement les frais de reprise ou d'enlèvement du bien non conforme, ou s'il supporte les frais d'installation du bien réparé ou de remplacement ;
- 4° La non-conformité du bien persiste en dépit de la tentative de mise en conformité du vendeur restée infructueuse.

Le consommateur a également droit à une réduction du prix du bien ou à la résolution du contrat lorsque le défaut de conformité est si grave qu'il justifie que la réduction du prix ou la résolution du contrat soit immédiate. Le consommateur n'est alors pas tenu de demander la réparation ou le remplacement du bien au préalable.

Le consommateur n'a pas droit à la résolution de la vente si le défaut de conformité est mineur.

Toute période d'immobilisation du bien en vue de sa réparation ou de son remplacement suspend la garantie qui restait à courir jusqu'à la délivrance du bien remis en état.

Les droits mentionnés ci-dessus résultent de l'application des articles L. 217-1 à L. 217-32 du code de la consommation.

Le vendeur qui fait obstacle de mauvaise foi à la mise en œuvre de la garantie légale de conformité encourt une amende civile d'un montant maximal de 300 000 euros, qui peut être portée jusqu'à 10 % du chiffre d'affaires moyen annuel (article L. 241-5 du code de la consommation).

Le consommateur bénéficie également de la garantie légale des vices cachés en application des articles 1641 à 1649 du code civil, pendant une durée de deux ans à compter de la découverte du défaut. Cette garantie donne droit à une réduction de prix si le bien est conservé ou à un remboursement intégral contre restitution du bien.

GRAZIE
per avere acquistato Ninja® Prestige DualBrew System



REGISTRA IL TUO ACQUISTO

- registeryourninja.eu
- 800 961655
- Scansiona il codice QR con il tuo dispositivo mobile

REGISTRARE I SEGUENTI DATI

Numero del modello: _____
Numero di serie: _____
Data di acquisto: _____
(conservare lo scontrino/ricevuta fiscale)
Negozio di acquisto del prodotto: _____

SPECIFICHE TECNICHE

Tensione: 220-240V- 50-60Hz
Potenza: 1550 W
Serbatoio dell'acqua
Capacità: 1,8 L
Het stand-by energieverbruik is 0,6 W.
Het apparaat schakelt automatisch over naar stand-bymodus na 15 minuten inactiviteit.

SUGGERIMENTO: il numero del modello e il numero di serie sono indicati sulla targhetta del codice QR posta sul retro della macchina, accanto al cavo di alimentazione.

LEGGERE ATTENTAMENTE IL MANUALE D'USO E CONSERVARLO PER UN RIFERIMENTO FUTURO.

Questo libretto d'istruzioni ha lo scopo di aiutare ad acquisire una conoscenza completa del nuovo Ninja® Prestige DualBrew System. Per qualsiasi domanda, contattare il Servizio clienti al numero 800 961655.

Importatore: SharkNinja Europe Ltd.
1st/2nd Floor Building 3150,
Thorpe Park, Century Way,
Leeds, Inghilterra, LS15 8ZB
NIP: PL5263721774
ninjakitchen.co.uk

Esportatore: SharkNinja
(Hong Kong)
Company Limited, Unit 606,
6TH Floor Alliance Building,
133 Connaught Road Central,
Hong Kong

SharkNinja Germany GmbH,
Rotfeder-Ring 9,
60327 Francoforte sul Meno,
Germania
ninjakitchen.eu

Il prodotto illustrato può essere diverso dal prodotto effettivo. Shark si impegna costantemente a migliorare i propri prodotti, pertanto le specifiche descritte nel presente documento possono essere soggette a modifica senza preavviso.

NINJA è un marchio di SharkNinja Operating LLC registrato nel Regno Unito.

© 2025 SharkNinja Operating LLC.

CFN802EU_IB_MP_Mv14



@ninjakitchenuk

NINJA
PRESTIGE
SISTEMA DUALBREW
CAFFÈ MACINATO E CAPSULE PER ESPRESSO

Serie CFN800 | Manuale d'uso



ITALIANO

IMPORTANTI ISTRUZIONI DI SICUREZZA
LEGGERE ATTENTAMENTE PRIMA DELL'UTILIZZO • SOLO PER USO DOMESTICO



Leggere interamente le istruzioni prima di utilizzare il sistema Ninja® Prestige DualBrew



Indica la presenza di un pericolo che può causare lesioni personali, decesso o danni materiali rilevanti se l'avvertenza associata a questo simbolo viene ignorata.



Evitare il contatto con superfici calde. Usare sempre una protezione per le mani per evitare ustioni.



Solo per uso casalingo e al chiuso.

AVVERTENZA:

per ridurre il rischio di lesioni, incendio, scosse elettriche e danni materiali, seguire sempre le precauzioni di sicurezza basilari, comprese le avvertenze numerate elencate di seguito e le successive istruzioni per l'uso. Non utilizzare la macchina per impieghi diversi da quello previsto.

Precauzioni generali

- Per eliminare il rischio di soffocamento per i bambini piccoli, smaltire tutti i materiali di imballaggio immediatamente dopo l'apertura della confezione.
- Questo apparecchio può essere utilizzato dai bambini da 8 anni in su e da persone con capacità fisiche, sensoriali o mentali ridotte, oppure prive di esperienza e conoscenze, solo sotto supervisione o dopo aver ricevuto istruzioni adeguate sull'uso sicuro del dispositivo e sui possibili pericoli. Non permettere ai bambini di usare l'elettrodomestico come un giocattolo. La manutenzione e la pulizia non devono essere effettuate da bambini che abbiano meno di 8 anni e senza la supervisione di un adulto. Tenere l'apparecchio e il relativo cavo fuori dalla portata dei bambini di età inferiore a 8 anni.
- Tenere la macchina e il relativo cavo fuori dalla portata dei bambini. **NON** permettere ai bambini di utilizzare o giocare con la macchina. Prestare estrema attenzione quando si utilizza la macchina in prossimità di bambini.
- Al fine di evitare incendi, scosse elettriche e lesioni personali, **NON** immergere il cavo, le spine o il corpo della macchina in acqua o altri liquidi.
- NON** trasportare mai la macchina trascinandola per il cavo di alimentazione né tirare il cavo per scollegarla dalla presa elettrica, ma afferrare la spina e tirare.
- NON** utilizzare dispositivi con cavo o spina danneggiati o dopo che abbiano avuto un malfunzionamento, siano caduti o siano stati in qualche modo danneggiati. Contattare SharkNinja Operating LLC per ricevere assistenza.
- Solo per uso domestico e sopra un piano di lavoro. **NON** lasciare pendere il cavo di alimentazione dal bordo del piano di lavoro né permettere che tocchi superfici calde, come il piano dei fornelli.
- NON** utilizzare mai prese elettriche sotto il piano di lavoro.
- Per evitare il rischio di incendio, scosse elettriche o danni alla macchina, **NON** utilizzarla all'interno di ripostigli per elettrodomestici o sotto mobili pensili.
- Scollegare la spina dalla presa quando la macchina non è in uso e prima della pulizia.
- NON** lasciare mai la macchina incustodita durante l'uso.
- Non azionare mai la macchina tramite un timer esterno o un telecomando separato.
- NON** collocare la macchina sopra altri apparecchi.
- Non lasciare la macchina all'interno di armadietti durante l'uso.
- NON** utilizzare accessori non raccomandati dal produttore, in quanto così facendo si potrebbe incorrere in lesioni o danni alla macchina.
- Fare attenzione a non versare liquidi sul connettore.

LEGGERE E CONSERVARE QUESTO LIBRETTO D'ISTRUZIONI

IMPORTANTI ISTRUZIONI DI SICUREZZA

LEGGERE ATTENTAMENTE PRIMA DELL'UTILIZZO • SOLO PER USO DOMESTICO

⚠️ AVVERTENZA:

per ridurre il rischio di lesioni, incendio, scosse elettriche e danni materiali, seguire sempre le precauzioni di sicurezza basilari, comprese le avvertenze numerate elencate di seguito e le successive istruzioni per l'uso. Non utilizzare la macchina per impieghi diversi da quello previsto. Questa macchina è progettata esclusivamente per la preparazione di caffè, come descritto nel presente manuale.

Precauzioni generali

- 1 Per eliminare il rischio di soffocamento per i bambini piccoli, smaltire tutti i materiali di imballaggio immediatamente dopo l'apertura della confezione.
- 2 Questo apparecchio può essere utilizzato da persone con capacità fisiche, sensoriali o mentali ridotte, o prive di esperienza e conoscenze, solo sotto supervisione oppure dopo aver ricevuto istruzioni adeguate sull'uso sicuro del dispositivo e sui possibili pericoli.
- 3 Per ridurre il rischio di scariche elettriche, questo elettrodomestico è dotato di una spina polarizzata (una lamella è più larga dell'altra). Come misura di sicurezza, la spina è progettata per essere inserita in una presa polarizzata solo in un verso. Se la spina non entra completamente nella presa, girarla. Se anche in questo modo non è possibile inserirla, contattare un elettricista qualificato. **NON** inserire a forza la spina nella presa e non provare a modificarla per favorire l'inserimento.
- 4 Tenere l'apparecchio e il relativo cavo di alimentazione fuori dalla portata dei bambini. **NON** consentire ai bambini di utilizzare o giocare con l'apparecchio. Prestare estrema attenzione quando si utilizza la macchina in prossimità di bambini.
- 5 Al fine di evitare incendi, scosse elettriche e lesioni personali, **NON** immergere il cavo, le spine o il corpo della macchina in acqua o altri liquidi.
- 6 **NON** trasportare mai la macchina trascinandola per il cavo di alimentazione né tirare il cavo per scollegarla dalla presa elettrica, ma afferrare la spina e tirare.
- 7 **NON** utilizzare dispositivi con cavo o spina danneggiati, o dopo che abbiano avuto un malfunzionamento, siano caduti o siano stati in qualche modo danneggiati. Contattare SharkNinja Operating LLC per ricevere assistenza.
- 8 Questo prodotto è stato progettato esclusivamente per un uso domestico su un piano di lavoro. **NON** lasciare pendere il cavo di alimentazione dal bordo del piano di lavoro né permettere che tocchi superfici calde, come il piano dei fornelli.

- 9 **NON** utilizzare mai prese elettriche sotto il piano di lavoro.
- 10 Per evitare il rischio di incendio, scosse elettriche o danni al dispositivo, **NON** usarlo all'interno di ripostigli per elettrodomestici o sotto mobili pensili.
- 11 Scollegare l'apparecchio dalla presa quando non è in uso o quando il timer non è programmato e prima di pulire l'unità.
- 12 Spegner e lasciare raffreddare l'apparecchio prima di montare o rimuovere qualsiasi parte e prima di pulirlo.
- 13 **AVVERTENZA:** non utilizzare l'apparecchio se la superficie è incrinata.

Avviso operativo

- 1 Spegner l'unità e scollegare dalla presa a muro.
- 2 L'uso di accessori non raccomandati dal produttore può causare fuoriuscite e rischio di ustioni, o provocare incendi, scariche elettriche o lesioni personali.
- 3 Utilizzare SEMPRE l'apparecchio su una superficie piana, asciutta e pulita.
- 4 **NON** posizionare l'apparecchio in prossimità o sopra piani cottura a gas o elettrici caldi o nel forno caldo.
- 5 **NON** utilizzare questo apparecchio per impieghi diversi da quello previsto.
- 6 **NON** utilizzare all'aperto.
- 7 **NON** toccare le superfici calde. Utilizzare le impugnature o le manopole.
- 8 Per evitare il contatto con vapore e superfici calde, **NON** protendere le mani sopra l'apparecchio per preparare la schiuma.
- 9 Posizionare SEMPRE un recipiente, una caraffa o una tazza sotto il filtro a cestello durante l'erogazione del caffè.
- 10 **NON** aprire le camere d'infusione durante i cicli di erogazione e pulizia. L'apertura potrebbe provocare ustioni.

IMPORTANTI ISTRUZIONI DI SICUREZZA

LEGGERE ATTENTAMENTE PRIMA DELL'UTILIZZO • SOLO PER USO DOMESTICO

- 11 **NON** rimuovere il contenitore, la caraffa o la tazza mentre l'elettrodomestico è in funzione senza avere chiuso il Drip Stop (Sistema antigoccia). Riposizionare rapidamente il contenitore, la caraffa o la tazza e aprire il Drip Stop (Sistema antigoccia) per continuare l'erogazione.
- 12 **NON** riempire il serbatoio con liquidi diversi dall'acqua, poiché potrebbero danneggiare l'unità.
- 13 **NON** riempire eccessivamente il serbatoio dell'acqua. Riempirlo solo fino alla linea Full (Riempimento massimo).
- 14 Non rimuovere il coperchio dal serbatoio dell'acqua durante l'erogazione.
- 15 **NON** mettere in funzione l'apparecchio senza acqua.
- 16 **NON** usare la macchina con caffè macinato senza un filtro conico n. 4 di carta o un filtro permanente installato nel filtro a cestello.
- 17 Il superamento della capacità massima indicata nella tabella di misurazione del caffè potrebbe causare traboccamenti. **NON** utilizzare caffè macinato finissimo o per espresso.
- 18 **NON** mettere le dita sotto l'uscita del caffè per evitare il rischio di scottature. **NON** inserire le dita nel vano o nel gruppo della capsula. Pericolo di lesioni.
- 19 Be careful to avoid being scalded by spraying water or steam or due to improper use of the appliance.
- 20 Fare attenzione a non scottarsi con acqua o vapore bollente oppure a causa di un uso improprio dell'apparecchio.
- 21 La superficie dell'elemento riscaldante rimane bollente dopo l'uso e l'esterno dell'apparecchio può trattenere il calore per diversi minuti a seconda della modalità utilizzata.

Caraffa

- 1 La caraffa è progettata per essere utilizzata solo con questo apparecchio. **NON** posizionare la caraffa in prossimità o sopra piani cottura a gas o piani elettrici caldi né in un forno caldo.

- 2 **NON** utilizzare caraffe con crepe, graffi o con il manico allentato o indebolito.
- 3 **NON** mettere la caraffa nel forno a microonde.
- 4 **NON** bere direttamente dalla caraffa. Il liquido contenuto può essere molto caldo.
- 5 **NON** utilizzare la caraffa per conservare alimenti quando non è in uso.
- 6 Assicurarsi che la caraffa sia completamente vuota prima di effettuare la pulizia o avviare un ciclo di erogazione. L'avvio di un ciclo con una caraffa contenente acqua, caffè o tè potrebbe causare traboccamenti.
- 7 **NON** pulire la caraffa con detergenti abrasivi, pagliette d'acciaio o altri materiali abrasivi.
- 8 **NON** appoggiare una caraffa calda su una superficie bagnata o fredda.
- 9 **NON** esporre la caraffa a sbalzi di temperatura estremi.

Cura e manutenzione

- 1 Spegner l'apparecchio e lasciarlo raffreddare prima di rimuovere qualsiasi parte e procedere alla pulizia.
- 2 Per evitare infezioni causate da proliferazione batterica all'interno dell'unità, seguire tutte le istruzioni di pulizia riportate nella sezione Cura e manutenzione del presente manuale d'uso.
- 3 Pulire il sistema una volta alla settimana.
- 4 Se il prodotto non funziona correttamente, visitare la pagina ninjakitchen.eu o contattare SharkNinja Operating LLC per interventi di verifica, riparazione o sostituzione.
- 5 La manutenzione e la pulizia non devono essere effettuate dai bambini.

Informazioni sul cavo

- 1 L'unità è dotata di un cavo di alimentazione corto che riduce il rischio di aggrovigliamento o inciampo, più ricorrente con i cavi lunghi.
- 2 **NON** collegare prolunghe a questo prodotto.

LEGGERE E CONSERVARE QUESTO LIBRETTO D'ISTRUZIONI

LEGGERE E CONSERVARE QUESTO LIBRETTO D'ISTRUZIONI

COMPONENTI

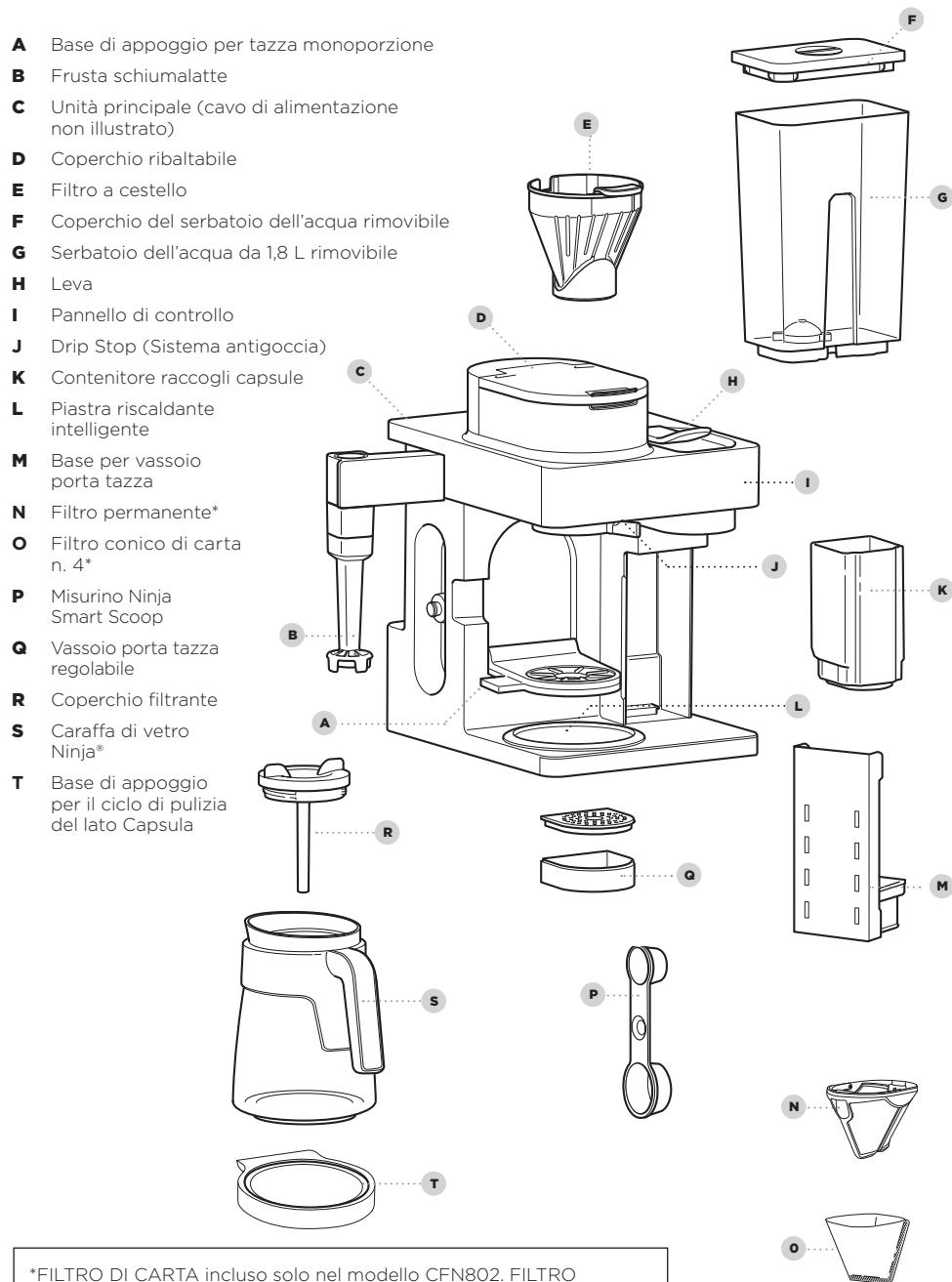

*FILTRO DI CARTA incluso solo nel modello CFN802. FILTRO PERMANENTE incluso solo nel modello CFN803. Per l'ID del modello, consultare l'adesivo riportato sul retro dell'infusore per caffè.

USO DEL PANNELLO DI CONTROLLO

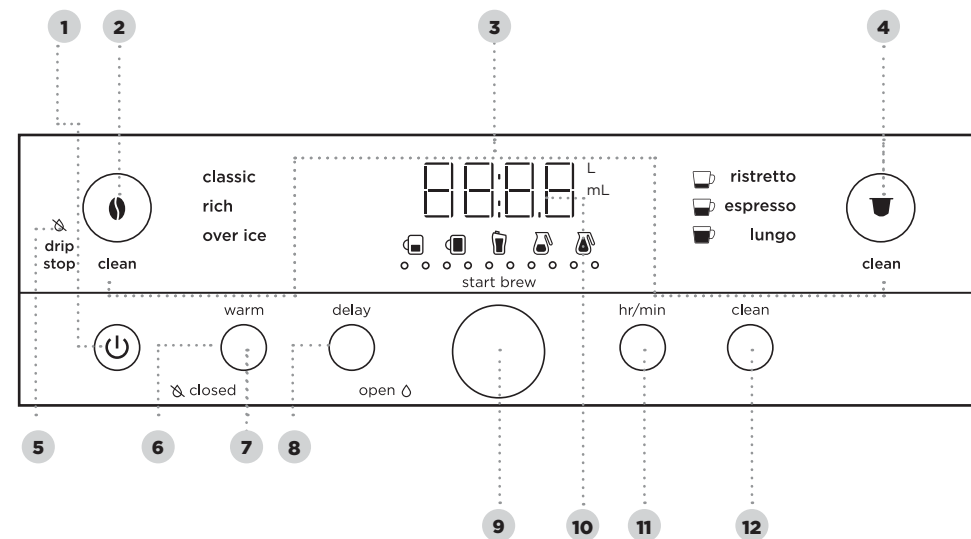

NOTA: i programmi variano in base al modello.

IMPOSTAZIONE DELL'OROLOGIO

- 1 Quando la macchina viene collegata alla rete di alimentazione, il display dell'orologio e il pulsante HR/MIN (ORE/MINUTI) iniziano a lampeggiare.
- 2 Utilizzare la manopola per selezionare l'ora corretta. Premere poi il pulsante HR/MIN (ORE/MINUTI) per passare ai minuti.
- 3 Utilizzare nuovamente la manopola per selezionare il minuto esatto e premere il pulsante HR/MIN (ORE/MINUTI) per impostare l'orologio sull'ora visualizzata.

NOTA: è possibile modificare l'impostazione dell'orologio in qualsiasi momento premendo il pulsante HR/MIN (ORE/MINUTI) e ripetendo i passaggi 2-3.

NOTA: se si scollega la macchina dalla corrente o in caso di un'interruzione di corrente, sarà necessario reimpostare l'orologio quando la macchina verrà nuovamente collegata alla rete.

CALIBRAZIONE PER L'EROGAZIONE AD ALTA QUOTA

È necessaria per gli utenti che si trovano in zone d'alta montagna. La mancata calibrazione per l'uso ad alta quota comporterà la formazione di eccessivo vapore durante la preparazione.

Poiché ad alta quota l'acqua bolle a temperature più basse, l'esecuzione di un ciclo di calibrazione prima di preparare il primo caffè consente alla macchina di rilevare il punto di ebollizione dell'acqua adatto alla località di utilizzo. L'esecuzione di un ciclo di calibrazione iniziale consentirà di gustare sempre un caffè dalla consistenza omogenea.

- 1 Riempire il serbatoio dell'acqua fino alla linea Full (Riempimento massimo) senza superarla.
- 2 Inserire il filtro a cestello e chiudere il coperchio ribaltabile, quindi posizionare una caraffa vuota sulla base.
- 3 Accendere l'unità e premere il pulsante Caffè filtrato. Assicurarsi che il Drip Stop (Sistema antigoccia) sia in posizione aperta. Successivamente, premere e tenere premuti sia il pulsante Caffè filtrato sia il pulsante HR/MIN (ORE/MINUTI) fino a quando non viene emesso un segnale acustico di conferma.
- 4 Il ciclo di calibrazione per alta quota verrà avviato e il display attiverà il conto alla rovescia finché il processo non sarà terminato. Al termine, la macchina emetterà un segnale acustico e sul display verrà visualizzata la dicitura "End" (Fine). Gettare l'acqua della caraffa.

NOTA: questa calibrazione resterà memorizzata e non andrà persa in caso di interruzione di corrente o se la macchina verrà scollegata. In caso di utilizzo ad altitudini diverse, la macchina può essere ricalibrata in ogni momento.

- 1 Prima di utilizzare l'apparecchio per la prima volta, pulire tutti gli accessori.
- 2 Collegare la macchina e accenderla premendo il pulsante di accensione.
- 3 Rimuovere il serbatoio dell'acqua dalla base. Rimuovere il coperchio del serbatoio. Aggiungere acqua fino alla linea Full (Riempimento massimo) senza superarla. Reinscrivere il serbatoio dell'acqua nella macchina. **NON** riempire il serbatoio con liquidi diversi dall'acqua, poiché potrebbero danneggiare l'unità.

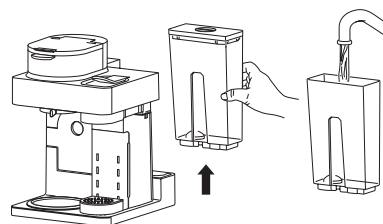

NOTA: si consiglia di versare nel serbatoio acqua fredda o a temperatura ambiente. **NON** riempire con acqua calda o bollente.

PREPARAZIONE DELLA MACCHINA: NON PROCEDERE PRIMA DI AVERE COMPLETATO QUESTI PASSAGGI

PREPARAZIONE DEL LATO CAPSULA

- 1 Assicurarsi che la leva sia chiusa. Non inserire alcuna capsula.
- 2 Collocare un contenitore sotto l'uscita della capsula, bene al centro. Premere il pulsante Capsula per selezionare il formato Lungo (Lungo).



- 3 Per avviare l'erogazione, premere START BREW (AVVIO EROGAZIONE). Al termine del ciclo, gettare l'acqua e sciacquare il contenitore. Ripetere questo processo 3 volte. La macchina ora è pronta per utilizzare le capsule.

PREPARAZIONE DEL LATO CAFFÈ FILTRATO

- 1 Assicurarsi che il filtro a cestello sia correttamente installato nell'unità e chiudere il coperchio ribaltabile. Non aggiungere caffè.
- 2 Collocare la caraffa con il coperchio filtrante installato al centro sotto l'uscita del caffè filtrato. Premere il pulsante Caffè filtrato per selezionare Classic (Classico) e ruotare la manopola per impostare il formato Caraffa intera.

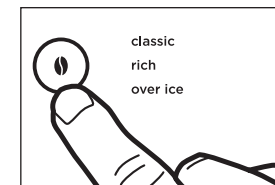

- 3 Per avviare l'erogazione, premere START BREW (AVVIO EROGAZIONE). Al termine del ciclo, gettare l'acqua e sciacquare la caraffa. La macchina ora è pronta per preparare caffè filtrati.

UTILIZZO DI NINJA® PRESTIGE DUALBREW SYSTEM

IMPORTANTE: Questa macchina è compatibile con le capsule originali Nespresso® o di altre marche.

UTILIZZO DELLE CAPSULE

- 1 Riempire il serbatoio almeno fino alla linea Cup (Tazza).
- 2 Sollevare completamente la leva e inserire la capsula. Chiudere la leva.
- 3 Posizionare il contenitore al centro del vassoio porta tazza sotto il beccuccio.

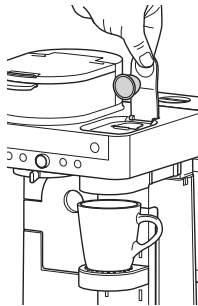

NOTA: regolare l'altezza del vassoio porta tazza regolabile e collocare il contenitore al centro per evitare schizzi. Se si utilizzano recipienti più alti e più larghi, è possibile rimuovere il vassoio porta tazza.

- 4 Premere il pulsante Capsula e selezionare Ristretto (Ristretto), Espresso (Espresso), Lungo (Lungo) o Over Ice (Con ghiaccio).

ristretto **25 ml**

Porzione ridotta e concentrata con un aroma più ricco e dolce.

espresso **40 ml**

Caffè concentrato dal gusto intenso.

lungo **110 ml**

Quantità di caffè più abbondante, meno concentrata e con un sapore più acido.

over ice **30 ml**

Opzione specifica per l'erogazione diretta sul ghiaccio e per preservare il gusto anche nelle bevande a base di latte.

Riempire sempre il contenitore fino in cima con cubetti di ghiaccio prima di erogare il caffè.

- 5 Per avviare l'erogazione, premere START BREW (AVVIO EROGAZIONE). All'inizio dell'erogazione la macchina emette un segnale acustico. Il display dell'orologio potrebbe visualizzare "pre" (pre) a indicare che l'unità si sta preriscaldando e inizierà automaticamente l'erogazione una volta raggiunta la temperatura. La barra di avanzamento si illumina a indicare lo stato dell'erogazione. Al termine, la macchina emetterà nuovamente un segnale acustico e sul display verrà visualizzata la dicitura End (Fine).

- 6 Per annullare l'erogazione in qualsiasi momento, premere nuovamente START BREW (AVVIO EROGAZIONE) o il pulsante di accensione.

EROGAZIONE DEL CAFFÈ FILTRATO

- 1 Per preparare l'erogazione, aprire il coperchio ribaltabile e assicurarsi che il filtro a cestello sia installato.
- 2 Collocare nel filtro a cestello un filtro conico n. 4 di carta o un filtro permanente (il filtro varia in base al modello). Utilizzare solo il filtro di carta OPPURE il filtro permanente, non entrambi.

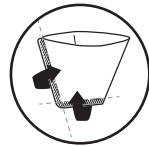

NOTA: piegare il filtro di carta lungo le giunzioni, aprire completamente la parte superiore e premerlo saldamente nel filtro a cestello, assicurandosi che sia completamente inserito.

NOTA: Per acquistare un filtro permanente, visita il sito ninjakitchen.eu

- 3 Utilizzare il misurino Ninja Smart Scoop e seguire le indicazioni del misurino o della Tabella di misurazione del caffè a pagina 9 per riempire il filtro. Chiudere il coperchio ribaltabile.

- 4 Posizionare il contenitore vuoto sotto il filtro a cestello.

NOTA: se si prepara una singola tazza di caffè, abbassare la base di appoggio per tazza monoporzione e posizionare il recipiente al centro per evitare schizzi.

- 5 Premere il pulsante Caffè filtrato e selezionare Classic (Classico), Rich (Ricco) o Over Ice (Con ghiaccio). Ruotare la manopola per selezionare il formato desiderato.

TIPDI EROGAZIONE



Aroma morbido e ben bilanciato.



Più ricco del formato classico, con un sapore più intenso che neppure latte, panna o aromi riescono a sovrastare.



Opzione specifica per l'erogazione a caldo sul ghiaccio, per la preparazione istantanea di caffè ghiacciati non annacquati.
Riempire sempre il contenitore fino in cima con cubetti di ghiaccio prima di erogare il caffè.

NOTA: l'opzione Rich (Ricco) utilizza una minore quantità di acqua ed eroga una quantità leggermente inferiore di caffè rispetto all'opzione Classic (Classico). Per ulteriori informazioni, vedere la tabella "Volumi approssimativi di erogazione".

- 6 Per avviare l'erogazione, premere START BREW (AVVIO EROGAZIONE). All'inizio dell'erogazione la macchina emette un segnale acustico. La barra di avanzamento attorno alla manopola si illumina a indicare lo stato dell'erogazione. Al termine, la macchina emetterà nuovamente un segnale acustico e sul display verrà visualizzata la dicitura End (Fine).

NOTA: il ciclo di erogazione si avvia, poi si interrompe per qualche istante prima di riprendere. Questa procedura viene utilizzata per saturare in modo uniforme il caffè macinato e vale per tutti i tipi di preparazione.

- 7 Per annullare l'erogazione in qualsiasi momento, premere nuovamente START BREW (AVVIO EROGAZIONE) o il pulsante di accensione.

VOLUMI DI EROGAZIONE E MISURAZIONI

Ogni formato e tipo di erogazione produce una quantità diversa di caffè per ottimizzare intensità e sapore.

NOTA: il caffè macinato assorbe parte dell'acqua prodotta, il che determina una leggera variabilità nei volumi di erogazione rispetto a quanto indicato di seguito.

VOLUMI APPROSSIMATIVI DI EROGAZIONE

Formato	CAFFÈ FILTRATO		
	Classic (Classico)	Rich (Ricco)	Over Ice (Con ghiaccio)
Tazza XS	190 ml	175 ml	190 ml
Tazzina piccola	235 ml	205 ml	235 ml
Tazza	295 ml	235 ml	295 ml
Tazza XL	355 ml	295 ml	355 ml
Thermos	455 ml	355 ml	455 ml
Thermos XL	560 ml	475 ml	560 ml
1/4 di caraffa	830 ml	770 ml	830 ml
1/2 caraffa	1,1 L	1 L	1,1 L
3/4 di caraffa	1,4 L	1,2 L	1,4 L
Caraffa intera	1,6 L	1,4 L	1,6 L

NOTA: dopo l'erogazione potrebbe rimanere dell'acqua nel serbatoio. Questo è normale e serve a evitare che la macchina esaurisca l'acqua.

CAPSULE

Ristretto (Ristretto)	Espresso (Espresso)	Lungo (Lungo)	Over Ice (Con ghiaccio)
25 ml	40 ml	110 ml	30 ml

MISURAZIONE DEL CAFFÈ MACINATO

Per ottenere risultati ottimali, determinare la quantità di caffè macinato da utilizzare per ciascun formato facendo riferimento alle indicazioni sul misurino Ninja Smart Scoop™ o fornite nella tabella. Le quantità di caffè macinato indicate si riferiscono sempre a misurini rasi. La quantità di caffè per ogni formato rimane la stessa, indipendentemente dal tipo di preparazione selezionato. Se, per esempio, si selezionano **Cup (Tazza)** e **Classic (Classico)**, si utilizzerà la stessa quantità di caffè macinato come se si selezionassero **Cup (Tazza)** e **Over Ice (Con ghiaccio)**.

NOTA: per evitare il traboccamento del liquido, utilizzare meno misurini di caffè decaffeinato. Se si macinano chicchi interi, selezionare un grado di macinatura medio. Una macinatura troppo fine dei chicchi può causare il traboccamento dal filtro a cestello.

TABELLA DI MISURAZIONE DEL CAFFÈ

Porzione	Misurino Ninja Smart Scoop	Cucchiari
Tazza XS	2-3 misurini piccoli	2-3 cucchiari
Tazzina piccola		
Tazza		
Tazza XL		
Thermos	3-5 misurini piccoli	3-5 cucchiari
Thermos XL	3-5 misurini grandi	6-10 cucchiari
1/4 di caraffa		
1/2 caraffa		
3/4 di caraffa	4-7 misurini grandi	8-14 cucchiari
Caraffa intera		

UTILIZZO DI NINJA® PRESTIGE DUALBREW SYSTEM - CONT.

PERSONALIZZA LA TUA BEVANDA:

SCelta DEI CHICCHI GIUSTI

Tostatura chiara: alto livello di acidità, aroma floreale e delicato.

Tostatura scura: basso livello di acidità, aroma dolce e nocciolato con note di cioccolato.

REGOLAZIONE DELL'INTENSITÀ

Troppo acquoso/debole: se è stato selezionato Classic (Classico), provare l'impostazione Rich (Ricco). Se è il gusto è ancora troppo debole, aggiungere un altro misurino. L'aggiunta di un misurino renderà il sapore più intenso, riducendo però leggermente il volume.

Troppo forte: se è stato selezionato Rich (Ricco), provare l'impostazione Classic (Classico). Se il gusto è ancora troppo intenso, provare a utilizzare un misurino in meno. Togliendo un misurino, il gusto della bevanda risulterà meno intenso, mentre aumenterà leggermente il volume.

Per risultati ottimali, non variare la quantità consigliata per eccesso o per difetto di oltre 2 misurini.

REGOLAZIONE DELLA TEMPERATURA DI EROGAZIONE

SCelta DELLA TAZZA

Assicurarsi che la misura della tazza sia adeguata alla bevanda scelta. Per una bevanda più calda, utilizzare tazze di dimensioni appropriate. Lo spessore del materiale della tazza influisce sulla temperatura della bevanda. Per le bevande più calde, utilizzare tazze realizzate con materiali sottili.

PRERISCALDARE PRIMA DI EROGARE

Far circolare acqua calda attraverso il filtro o l'alloggiamento della capsula aiuterà a preriscaldare la macchina. Assicurarsi di eseguire un'erogazione con acqua calda per qualsiasi impostazione si desideri utilizzare.

Per aumentare ulteriormente la temperatura della bevanda, erogare l'acqua calda nella tazza in cui si intende consumare la bevanda. La temperatura della tazza influirà sulla temperatura della bevanda. Gettare l'acqua, quindi asciugare la tazza. Procedere con l'erogazione.

PIASTRA RISCALDANTE INTELLIGENTE

La piastra riscaldante intelligente si attiva automaticamente quando si selezionano le opzioni Classic (Classico) o Rich (Ricco) **con qualsiasi formato di erogazione.** La piastra riscaldante intelligente è impostata su un livello di temperatura specifico per evitare di bruciare il caffè nel tempo. Per attivare la piastra riscaldante in qualsiasi momento, premere il pulsante Caffè filtrato per selezionare Classic (Classico) o Rich (Ricco), ruotare la manopola su uno dei formati di erogazione e premere il pulsante WARM (MANTENIMENTO CALDO).

warm



IMPORTANTE: la spia  sulla base dell'unità principale si illumina solo quando la piastra riscaldante è calda e rimane accesa fino a quando la piastra non si è raffreddata.

REGOLAZIONE DEL TEMPO E DELLA TEMPERATURA

È possibile regolare il tempo di attivazione della piastra riscaldante intelligente (fino a 40 minuti) e/o impostare la temperatura su Bassa, Media o Alta.

Per impostazione predefinita, la piastra riscaldante intelligente rimane accesa per 40 minuti ed è impostata su Media. Per modificare le impostazioni del tempo/della temperatura della piastra riscaldante, attenersi alle istruzioni riportate di seguito:

- 1 Premere e tenere premuto WARM (MANTENIMENTO CALDO) fino a quando sull'orologio non inizia a lampeggiare il tempo di riscaldamento corrente.
- 2 Ruotare la manopola per aumentare il tempo in incrementi di 5 minuti fino a 40 minuti o ridurre il tempo a 0 ore. Premere WARM (MANTENIMENTO CALDO) o START BREW (AVVIO EROGAZIONE) per impostare il nuovo tempo.
- 3 Successivamente, l'orologio visualizzerà la temperatura di riscaldamento della piastra corrente. Per mantenere la stessa temperatura, premere WARM (MANTENIMENTO CALDO) o START BREW (AVVIO EROGAZIONE). Per cambiare la temperatura, ruotare la manopola e premere WARM (MANTENIMENTO CALDO) o START BREW (AVVIO EROGAZIONE) per fissare la temperatura. L'unità emetterà un segnale acustico per indicare che il tempo e la temperatura sono stati impostati.

IMPOSTAZIONE DELAY BREW (AVVIO RITARDATO) (solo per il caffè macinato)

- 1 Collegare l'unità e accenderla premendo il pulsante di accensione.
- 2 Dopo aver riempito il serbatoio dell'acqua e aver aggiunto il caffè macinato nel filtro, posizionare un contenitore di dimensioni appropriate sotto il filtro a cestello.

NOTA: se si imposta il tempo di riscaldamento su 0 ore, il programma Keep Warm (Mantenimento caldo) non si attiva automaticamente durante o dopo un ciclo di erogazione formato caraffa, ma è comunque possibile attivarlo manualmente premendo il pulsante WARM (MANTENIMENTO CALDO).

NOTA: la nuova regolazione dell'orario verrà salvata e non verrà resettata in caso di disconnessione della macchina o interruzione di corrente.

- 3 Premere il pulsante Caffè filtrato per attivare la modalità Caffè macinato. Premere DELAY (AVVIO RITARDATO). Sull'orologio inizierà a lampeggiare "12:00" o l'orario impostato in precedenza.

NOTA: l'orologio rimane attivo anche se la macchina è spenta. Per impostare Delay Brew (Avvio ritardato), assicurarsi che la macchina sia accesa.

- 4 Mentre l'orologio lampeggia, ruotare la manopola per regolare l'ora. Premere START BREW (AVVIO EROGAZIONE) per fissare l'ora. Ruotare ora la manopola per regolare i minuti. Premere START BREW (AVVIO EROGAZIONE) per fissare l'orario.
- 5 Ruotare poi la manopola per selezionare il formato di erogazione.

delay



- 6 Premere il pulsante Grounds (Caffè macinato) per scegliere il tipo di erogazione.
- 7 Una volta impostati orario, formato e tipo di erogazione, premere la manopola per attivare la programmazione. Una volta impostata, la macchina emetterà un segnale acustico e la modalità DELAY (AVVIO RITARDATO) rimarrà illuminata con le opzioni selezionate. Per visualizzare l'orario di avvio ritardato impostato, premere e tenere premuto il pulsante DELAY (AVVIO RITARDATO). Per annullare, premere il pulsante DELAY (AVVIO RITARDATO) o spegnere l'unità.

NOTA: affinché il programma Delay Brew (Avvio ritardato) funzioni, la macchina deve rimanere accesa. **NON** spegnere l'unità o scollegare la spina dopo aver impostato Delay Brew (Avvio ritardato). Se la macchina è spenta o scollegata dalla presa di corrente, sarà necessario reimpostare l'avvio ritardato.

NOTA: quando è impostato l'avvio ritardato, non è possibile preparare caffè filtrati finché l'erogazione programmata non sarà terminata o non sarà annullata. Comunque, sarà possibile preparare caffè con le capsule in qualsiasi momento fino a 5 minuti prima dell'orario di erogazione preimpostato.

UTILIZZO DI DRIP STOP (SISTEMA ANTIGOCCIA)

Drip Stop (Sistema antigoccia) viene utilizzato per chiudere il filtro a cestello al fine di evitare l'erogazione del caffè. L'apertura e la chiusura di Drip Stop (Sistema antigoccia) dovranno essere effettuate manualmente spostando la leva nella posizione desiderata. Il meccanismo può essere chiuso e riaperto in qualsiasi momento prima, durante o dopo un'erogazione.

Se il Drip Stop (Sistema antigoccia) viene chiuso a metà erogazione, la macchina metterà in pausa l'operazione in corso e, dopo 30 secondi, emetterà un promemoria acustico per ricordare di riaprire il Drip Stop (Sistema antigoccia). Dopo 5 minuti l'erogazione sarà annullata.

NOTA: se il Drip Stop (Sistema antigoccia) è chiuso prima di iniziare l'erogazione, l'utente verrà avvisato con 3 segnali acustici e la spia Drip Stop (Sistema antigoccia) si illuminerà. Predisporre il Drip Stop (Sistema antigoccia) in posizione aperta e premere START BREW (AVVIO EROGAZIONE) per avviare l'erogazione.

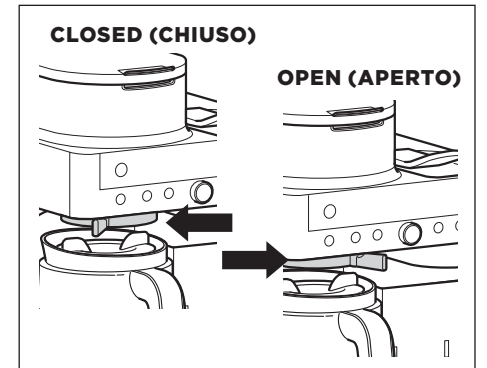

CHIUSURA DI DRIP STOP (SISTEMA ANTIGOCCIA) DOPO L'EROGAZIONE

Al termine del ciclo di erogazione, predisporre il Drip Stop (Sistema antigoccia) in posizione chiusa per interrompere il gocciolamento dal filtro a cestello.

NOTA: quando si è pronti a riprendere l'erogazione, ricordarsi di aprire il Drip Stop (Sistema antigoccia). Se ci si dovesse dimenticare, la macchina emetterà un promemoria acustico.

UTILIZZO DI NINJA® PRESTIGE DUALBREW SYSTEM - CONT.

SCHIUMATORE INTEGRATO

Lo schiumatore integrato non riscalda il latte.

- 1 Aggiungere il latte nella tazza fino a riempirla per circa $\frac{1}{3}$.
 - Per la schiuma fredda, continuare con il passaggio 2.
 - Per la schiuma calda, utilizzare il forno a microonde per 45-60 secondi.

NOTA: lo schiumatore non riscalda il liquido.

NOTA: per altre ricette consultare la Guida rapida.



- 2 Orientare il braccio dello schiumatore verso la parte anteriore della macchina. Installare la frusta schiumalatte ruotandola verso destra.
- 3 Tenere la tazza sotto lo schiumatore e immergere la frusta fin quasi a toccare il fondo della tazza. Premere e tenere premuto il pulsante sulla sommità dello schiumatore per 30-45 secondi.

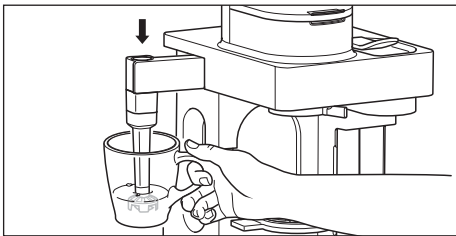

- 4 Rimuovere la frusta schiumalatte girandola verso sinistra. Tenere la tazza sotto la frusta mentre la si trasporta al lavello o nella lavastoviglie per facilitarne la pulizia.

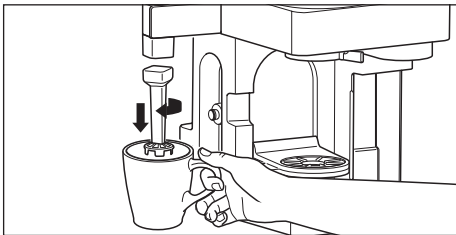

AVVERTENZA: per evitare il contatto con vapore e superfici calde, **NON** protendere le mani sopra l'apparecchio per preparare la schiuma.

PULIZIA DOPO L'EROGAZIONE

Parti lavabili in lavastoviglie:

Filtro a cestello, caraffa di vetro e coperchio, frusta schiumalatte, misurino Ninja Smart Scoop, contenitore raccogli capsule, vassoio porta tazza regolabile, base per vassoio porta tazza e filtro permanente sono lavabili in lavastoviglie.

PULIZIA DELLO SCHIUMATORE

Pulire la frusta schiumalatte dopo ogni utilizzo. Lavarla a mano accuratamente o posizionarla nella griglia superiore della lavastoviglie.

NOTA: per risultati ottimali, si consiglia di sciacquare il serbatoio dopo l'erogazione e di riempirlo d'acqua prima della successiva erogazione.

PULIZIA DEL SERBATOIO DELL'ACQUA

Svuotare il serbatoio e lavarlo a mano o metterlo in lavastoviglie. Per una pulizia più efficace, si consiglia di posizionarlo nella griglia inferiore della lavastoviglie, in verticale e con l'apertura rivolta verso il basso. Si raccomanda di effettuare la pulizia settimanalmente.

PULIZIA DELLA CARAFFA

Si raccomanda di pulire la caraffa dopo ogni utilizzo con acqua calda e detersivo.

Per pulire la caraffa più accuratamente, si consiglia di utilizzare una spazzola in morbido materiale espanso. **NON** usare spazzole metalliche.

PULIZIA DEL CONTENITORE RACCOGLI CAPSULE

Rimuovere il vassoio porta tazza, la base del vassoio porta tazza e il contenitore raccogli capsule da sotto l'uscita delle capsule. Rimuovere le capsule usate dall'apposito contenitore. Lavare a mano il vassoio porta tazza, la base del vassoio porta tazza e il contenitore raccogli capsule o posizionare il tutto nella griglia superiore della lavastoviglie.

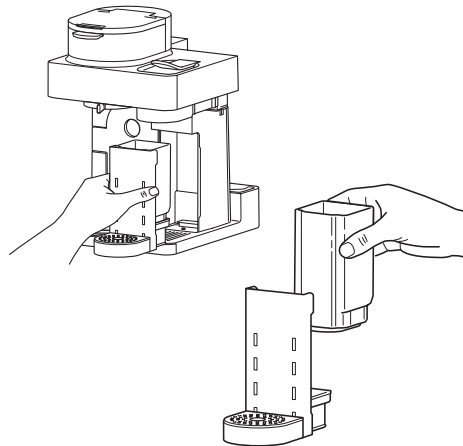

PULIZIA E MANUTENZIONE

PULIZIA DEL FILTRO A CESTELLO

Se si è utilizzato caffè macinato, lasciare raffreddare l'unità, quindi comprimere l'impugnatura e sollevare per rimuovere il filtro a cestello. Se si è utilizzato un filtro di carta, gettarlo capovolgendo il filtro a cestello in un cestino per rifiuti.

PULIZIA E DECALCIFICAZIONE DEL SISTEMA DI EROGAZIONE

Ninja® Prestige DualBrew System offre due opzioni: Caffè filtrato e Capsula. Il lato utilizzato dovrà essere trattato con un ciclo di pulizia. Il ciclo di pulizia viene utilizzato per decalcificare l'unità quando l'accumulo di calcare influisce sulle prestazioni della macchina e/o sul sapore del caffè.

Quando è necessaria la pulizia per la modalità Caffè filtrato, la spia Ciclo di Pulizia Intelligente sotto il pulsante Caffè filtrato si illumina automaticamente in arancione. Ignorando l'avvertimento, la macchina potrebbe arrestarsi a metà erogazione e visualizzare "CLn" (Pulizia), a indicare l'immediata necessità di pulizia.

Decalcificazione del lato Caffè filtrato:

- 1 Posizionare la caraffa vuota sotto il filtro a cestello.

- 2 Utilizzare una soluzione decalcificante appositamente formulata per la pulizia delle macchine per caffè e seguire le istruzioni sulla confezione. Riempire il serbatoio dell'acqua fino alla linea Full (Riempimento massimo) senza superarla.

OPPURE

Riempire il serbatoio dell'acqua fino alla linea Travel Mug (Thermos da viaggio) (475 ml) con aceto bianco, quindi riempire il resto del serbatoio con acqua fino alla linea Full (Riempimento massimo) senza superarla.

IMPORTANTE: utilizzare solo aceto bianco.

NOTA: l'esecuzione di un ciclo di pulizia con sola acqua non consente un'adeguata decalcificazione della macchina.

- 3 Una volta riempito il serbatoio dell'acqua con la soluzione detergente e la miscela di aceto e acqua, premere il pulsante Caffè filtrato e poi il pulsante CLEAN (PULIZIA).
- 4 Premere START BREW (AVVIO EROGAZIONE) per avviare il ciclo di pulizia.

NOTA: per annullare il ciclo di pulizia, premere una volta il pulsante di accensione o il pulsante CLEAN (PULIZIA). L'apparecchio emetterà un segnale acustico e interromperà l'erogazione della miscela detergente. Continuare a seguire le istruzioni a partire dal passaggio 6.

IMPORTANTE: se si annulla il ciclo di pulizia, la macchina non verrà decalcificata adeguatamente.

- 5 L'orologio conterà alla rovescia il tempo del ciclo di pulizia rimanente, che richiede circa 75 minuti. La macchina alimenterà una piccola quantità di soluzione detergente per distribuirla attraverso il sistema. In seguito si predisporrà in pausa, alimenterà altra soluzione detergente e ripeterà il processo per 75 minuti. Le pause prolungate consentono eseguire la pulizia e la decalcificazione in modo ottimale.
- 6 Al termine, la macchina emetterà un segnale acustico, l'orologio visualizzerà la scritta "End" (Fine) e la spia Ciclo di Pulizia Intelligente si spegnerà.

IMPORTANTE: NON rimuovere mai la caraffa durante il ciclo di pulizia.

- 7 Svuotare il contenuto della caraffa e collocare la caraffa sotto il filtro a cestello. Pulire il serbatoio dell'acqua con acqua calda e detersivo per rimuovere eventuali tracce di soluzione detergente che potrebbero alterare il sapore del caffè.
- 8 Riempire il serbatoio dell'acqua fino alla linea Full (Riempimento massimo) senza superarla.
- 9 Lavare il sistema eseguendo con sola acqua il ciclo di erogazione Classic (Classico) nel formato Caraffa intera. Una volta completato il ciclo, gettare l'acqua e pulire accuratamente la caraffa e il filtro a cestello.

Decalcificazione del lato Capsula:

Se le capsule usate abitualmente richiedono molto più tempo per l'erogazione, eseguire un ciclo di pulizia del lato Capsula. Se l'orologio visualizza "Add Wtr" (Aggiungere acqua), assicurarsi che il serbatoio dell'acqua sia pieno e completamente inserito, quindi riprovare. Se la dicitura "Add Wtr" (Aggiungere acqua) permane, provare a effettuare un'erogazione con sola acqua con la leva chiusa. Se la dicitura "Add Wtr" (Aggiungere acqua) ancora non scompare, eseguire un ciclo di pulizia del lato Capsula.

- 1 Assicurarsi che la leva sia chiusa e che non vi siano capsule inserite.

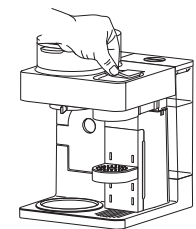

- 2 Rimuovere il vassoio porta tazza regolabile.

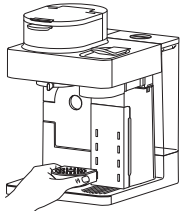

- 3 Posizionare la base di appoggio per il ciclo di pulizia del lato Capsula sulla base anteriore destra dell'unità.

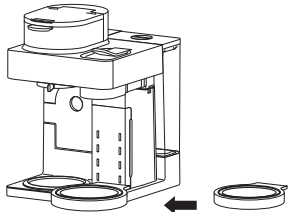

- 3 Rimuovere il coperchio filtrante dalla caraffa.



- 4 Posizionare la caraffa sulla base di appoggio per il ciclo di pulizia del lato Capsula.

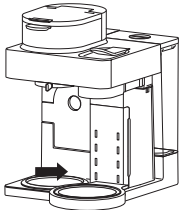

- 5 Utilizzare una soluzione decalcificante appositamente formulata per la pulizia delle macchine per caffè e seguire le istruzioni sulla confezione. Riempire il serbatoio dell'acqua fino alla linea Full (Riempimento massimo) senza superarla.

OPPURE

Riempire il serbatoio dell'acqua fino alla linea Travel Mug (Thermos da viaggio) (475 ml) con aceto bianco, quindi riempire il resto del serbatoio con acqua fino alla linea Full (Riempimento massimo) senza superarla.

IMPORTANTE: utilizzare solo aceto bianco.

NOTA: l'esecuzione di un ciclo di pulizia con sola acqua non consente un'adeguata decalcificazione della macchina.

- 2 Rimuovere il vassoio porta tazza regolabile.

- 3 Posizionare la base di appoggio per il ciclo di pulizia del lato Capsula sulla base anteriore destra dell'unità.

- 3 Rimuovere il coperchio filtrante dalla caraffa.

- 4 Posizionare la caraffa sulla base di appoggio per il ciclo di pulizia del lato Capsula.

- 5 Utilizzare una soluzione decalcificante appositamente formulata per la pulizia delle macchine per caffè e seguire le istruzioni sulla confezione. Riempire il serbatoio dell'acqua fino alla linea Full (Riempimento massimo) senza superarla.

OPPURE

Riempire il serbatoio dell'acqua fino alla linea Travel Mug (Thermos da viaggio) (475 ml) con aceto bianco, quindi riempire il resto del serbatoio con acqua fino alla linea Full (Riempimento massimo) senza superarla.

NOTA: per annullare il ciclo di pulizia, premere una volta il pulsante di accensione o il pulsante CLEAN (PULIZIA). L'apparecchio emetterà un segnale acustico e interromperà l'erogazione della miscela detergente. Continuare a seguire le istruzioni a partire dal passaggio 6.

IMPORTANTE: se si annulla il ciclo di pulizia, la macchina non verrà decalcificata adeguatamente.

IMPORTANTE: utilizzare solo aceto bianco.

- 6 Una volta riempito il serbatoio dell'acqua con la soluzione detergente e la miscela di aceto e acqua, premere il pulsante Capsula e poi il pulsante CLEAN (PULIZIA).

- 7 Premere START BREW (AVVIO EROGAZIONE) per avviare il ciclo di pulizia.

- 8 L'orologio conterà alla rovescia il tempo del ciclo di pulizia rimanente, che richiede fino a 2 ore. La macchina alimenterà una piccola quantità di soluzione detergente per distribuirlo attraverso il sistema. In seguito si predisporrà in pausa, alimenterà altra soluzione detergente e ripeterà il processo, che impiegherà fino a 2 ore. Le pause prolungate consentono eseguire la pulizia e la decalcificazione in modo ottimale.

- 9 Al termine, la macchina emetterà un segnale acustico, l'orologio visualizzerà la scritta "End" (Fine) e la spia Ciclo di Pulizia Intelligente si spegnerà.

- 10 Svuotare il contenuto della caraffa e collocare la caraffa sotto il beccuccio. Pulire il serbatoio dell'acqua con acqua calda e detersivo per rimuovere eventuali tracce di soluzione detergente che potrebbero alterare il sapore del caffè.

- 11 Riempire d'acqua il serbatoio almeno fino alla linea della tazza.

- 12 Lavare il sistema eseguendo tre cicli di erogazione con sola acqua nel formato Lungo (Lungo). Al termine dell'ultimo ciclo, gettare l'acqua e pulire accuratamente la caraffa.

Non riesco a selezionare il programma Keep Warm (Mantenimento caldo).

- Il programma Keep Warm (Mantenimento caldo) può essere attivato manualmente premendo il pulsante WARM (MANTENIMENTO CALDO) in modalità Caffè filtrato con l'opzione Classic (Classico) o Rich (Ricco) e qualsiasi formato di erogazione selezionato. Se si eroga una piccola quantità di caffè nella caraffa, al termine dell'erogazione selezionare Classic (Classico) o Rich (Ricco), ruotare la manopola su qualsiasi formato di erogazione, quindi premere WARM (MANTENIMENTO CALDO).

Nel caffè ci sono dei sedimenti.

- Il sedimento del caffè può contribuire a rendere il sapore più corposo e appagante. La presenza di fondi di caffè può esaltare la percezione dell'aroma ricco e deciso della bevanda..
- Per ridurre la quantità di sedimento, utilizzare un caffè con macinatura leggermente più grossolana o usare un filtro di carta.

NOTA: NON utilizzare il filtro di carta insieme a un filtro permanente, in quanto l'acqua e/o il caffè potrebbero accumularsi e intasare il filtro a cestello.

Il caffè Over Ice (Con ghiaccio) non è freddo.

- Prima dell'erogazione, assicurarsi che la tazza, il termos o la caraffa siano completamente pieni di cubetti di ghiaccio. La macchina erogherà il caffè a temperature elevate per garantire l'aroma migliore, dopo di che il ghiaccio raffredderà il caffè erogato alla temperatura perfetta. La quantità di caffè erogato sarà leggermente inferiore al normale in considerazione della presenza del ghiaccio.

Il sapore del caffè non è abbastanza intenso.

- Per un caffè più forte, utilizzare l'impostazione di erogazione Rich (Ricco). Per un sapore ancora più deciso, è possibile aggiungere più caffè macinato nel filtro.

Il ciclo di erogazione è troppo lento.

- Il tempo di erogazione varia in base al formato e al tipo di erogazione selezionati. Il formato Caraffa intera e l'opzione Rich (Ricco) richiedono tempi più lunghi rispetto all'erogazione di singole tazze di caffè classico. La barra di avanzamento sul pannello di controllo indicherà lo stato di erogazione.

Il caffè è traboccato dalla tazza o dal termos.

- Fare riferimento alla tabella Volumi approssimativi di erogazione a pagina 9.

Si è verificato un traboccamento dal filtro a cestello.

- Il fondo del filtro a cestello potrebbe essere intasato. Questo può verificarsi se il caffè è troppo fine o se nel filtro è presente una quantità eccessiva di caffè. Si consiglia l'uso di caffè a macinatura media.
- Usando il filtro permanente insieme al filtro di carta, il caffè macinato potrebbe intasare il filtro a cestello causando l'accumulo dell'acqua al suo interno. Utilizzare solo il filtro permanente o il filtro di carta.
- Poiché il caffè decaffeinato macinato assorbe l'acqua in modo diverso, ridurre il numero dei misurini.

È rimasta dell'acqua nel serbatoio.

- Quando il serbatoio viene riempito per un determinato formato, dopo l'erogazione rimane comunque un po' d'acqua. Si tratta di un processo normale per evitare che il serbatoio venga utilizzato a secco e garantire una migliore prestazione della pompa e del sistema di erogazione.

La macchina del caffè perde.

- Dopo aver rimosso il serbatoio dell'acqua, è possibile che un po' d'acqua rimanga all'interno della valvola del serbatoio. L'acqua residua può essere rimossa facilmente utilizzando un panno asciutto.
- Se la perdita proviene da sopra il filtro a cestello, fare riferimento alla precedente sezione "Si è verificato un traboccamento dal filtro a cestello".
- Se la perdita proviene da sotto il filtro a cestello, chiudere il Drip Stop (Sistema antigoccia). Per maggiori informazioni consultare la pagina 11.
- Se la perdita proviene dal lato Capsula, assicurarsi che il vassoio porta tazza regolabile sia ben posizionato per accogliere eventuali gocce in eccesso.
- Se la perdita proviene dalla parte inferiore della macchina, chiamare il Servizio clienti al numero 800 961655.

La spia Ciclo di Pulizia Intelligente è illuminata in arancione.

- Eseguire un ciclo di pulizia. Se è stato recentemente completato un ciclo di pulizia, potrebbe essere necessario eseguirne un altro per rimuovere eventuali accumuli di calcare comuni nelle aree geografiche con acqua dura. Assicurarsi di utilizzare dell'aceto o una soluzione disincrostante e seguire le istruzioni di pulizia a pagina 13 e 14.

Il caffè non è abbastanza caldo.

- Se il caffè viene erogato nella caraffa, assicurarsi che la funzione Keep Warm (Mantenimento caldo) sia attiva. La temperatura della piastra riscaldante intelligente può essere impostata su Bassa, Media e Alta (vedere "Regolazione della temperatura di erogazione" a pagina 10).
- L'aggiunta di latte freddo o panna al caffè influisce sulla temperatura.
- Si consiglia di preriscaldare la tazza con acqua calda prima dell'erogazione.

La quantità erogata dalla capsula è scarsa.

- Ciò può verificarsi quando si utilizzano capsule di altre marche. Provare a utilizzare le capsule Nespresso® Original.

La capsula non entra/viene schiacciata

- Assicurarsi che la capsula sia inserita e orientata correttamente come mostrato sull'unità.
- Il contenitore raccogli capsule potrebbe essere pieno. Consultare la pagina 13 per indicazioni sulla rimozione del contenitore raccogli capsule.

L'erogazione è rumorosa

- Questa macchina utilizza una pompa ad alta pressione per saturare ed estrarre l'aroma dalle capsule in modo uniforme.

La leva non si chiude completamente

- Svuotare il contenitore raccogli capsule. Assicurarsi che tutte le capsule usate siano state rimosse e non vi siano capsule bloccate. Consultare pagina 13.

Il caffè schizza.

- Qualche schizzo è normale. Se possibile, utilizzare il vassoio porta tazza per ridurre la distanza tra la tazza e l'uscita del caffè.

Il serbatoio dell'acqua è instabile.

- Assicurarsi che il serbatoio dell'acqua sia installato in modo sicuro sul gancio.

MESSAGGI VISUALIZZATI SUL DISPLAY DELL'OROLOGIO:

End (Fine)

- Il ciclo di erogazione è stato completato.

PrE (Preriscaldamento)

- Se si usano le capsule, dopo aver premuto il pulsante START BREW (AVVIO EROGAZIONE) sul display sarà visualizzata la dicitura "PrE" (Preriscaldamento). Quest'ultima indica che la macchina si sta preriscaldando e che l'erogazione inizierà una volta raggiunta la temperatura corretta.

Add Wtr (Aggiungere acqua)

- Assicurarsi che nel serbatoio ci sia l'acqua. Se il serbatoio è vuoto, aggiungerci dell'acqua e premere il pulsante START BREW (AVVIO EROGAZIONE) per riprendere l'erogazione.
- Se il serbatoio è pieno d'acqua, rimuoverlo e reinstallarlo, quindi premere il pulsante START BREW (AVVIO EROGAZIONE) per riprendere l'erogazione.
- Se si sta usando una capsula, provare a rimuoverla e ripetere l'operazione. Se il problema persiste, eseguire un ciclo di pulizia sul lato Capsula seguendo le istruzioni a pagina 14 e 15.
- Se si usa del caffè macinato e il problema persiste, contattare il Servizio clienti al numero 800 961655.

CLn (Pulizia)

- Il sistema ha rilevato che è necessario eseguire immediatamente un ciclo di pulizia per rimuovere l'accumulo di calcare nell'elemento riscaldante. Per istruzioni, vedere "Pulizia e decalcificazione del sistema di erogazione".

StOP (Arresto)

- Un ciclo di erogazione è stato annullato.

MESSAGGI DI ERRORE:

Er (Errore)

- Se sul display viene visualizzata la dicitura "Er" (Errore) seguita da un numero (ad es. "Er 03" (Errore 03)), contattare il Servizio clienti al numero 800 961655.

COMPONENTI DI RICAMBIO

Per ordinare componenti e altri accessori, visitare il sito ninjakitchen.it/ricambi-e-accessori-ninja/ oppure contattare il Servizio clienti al numero **800 961655**.

Quando un consumatore acquista un prodotto in Italia, beneficia di una serie di diritti legali relativi alla qualità del prodotto (i diritti di legge del cliente). Il cliente può far valere questi diritti nei confronti del proprio rivenditore. Tuttavia, Ninja ripone una tale fiducia nella qualità dei propri prodotti da offrire al cliente una garanzia del produttore supplementare della durata di due anni [Appendix III]. Questi termini e condizioni riguardano esclusivamente la garanzia del produttore, lasciando inalterati i diritti di legge del cliente.

Le condizioni che seguono descrivono i requisiti e il campo di applicazione della nostra garanzia. Non alterano in alcun modo i diritti di legge o gli obblighi di legge del rivenditore né il contratto del cliente con lo stesso.

Garanzie Ninja

Ogni prodotto Ninja è provvisto di una garanzia gratuita relativa a ricambi e manodopera. La nostra linea diretta di assistenza clienti (**800 035 863**) è attiva dalle ore 09:00 alle ore 18:00, dal lunedì al venerdì. La telefonata è gratuita e il cliente verrà messo direttamente in contatto con un rappresentante di Ninja. È anche possibile ricevere assistenza online visitando il sito ninjakitchen.it

Come devo fare per registrare la mia garanzia estesa Ninja?

È possibile registrare la propria garanzia online entro 28 giorni dall'acquisto. Per farti risparmiare tempo, ricorda di tenere a portata di mano le seguenti informazioni relative prodotto:

- Data di acquisto prodotto (scontrino fiscale o bolla di consegna).

Per effettuare la registrazione online, visita il sito ninjakitchen.it

IMPORTANTE

- La Garanzia convenzionale copre il Prodotto per 2 anni a partire dalla data di acquisto.
- La Garanzia gratuita Ninja è valida solo nel paese in cui è stato acquistato il prodotto.
- Ti chiediamo di conservare sempre il relativo scontrino fiscale. Qualora dovessi far valere la Garanzia convenzionale, avremo bisogno dello scontrino fiscale per verificare che le informazioni che ci hai fornito siano corrette. Qualora tu non sia in grado di fornirci uno scontrino fiscale valido, la garanzia non sarà valida.

Quali sono i vantaggi offerti dalla registrazione della garanzia gratuita Ninja?

Quando il cliente registra la garanzia, l'azienda avrà i suoi dati qualora sia necessario contattarlo.

L'utente potrà inoltre ricevere suggerimenti e consigli su come sfruttare tutte le potenzialità prodotto o e conoscere le ultime notizie sulle nuove tecnologie e i lanci di nuovi prodotti Ninja. Registrando la garanzia online, l'utente riceverà una conferma immediata della ricezione dei dati.

Per quanto tempo sono garantiti gli prodotti Ninja nuovi?

La nostra fiducia nel design e nella qualità significa che il tuo nuovo prodotto è garantito per un totale di due anni.

Che cosa copre la garanzia gratuita Ninja?

La riparazione o la sostituzione del prodotto Ninja (a discrezione di Ninja), inclusi tutti i ricambi e la manodopera. La garanzia Ninja va ad aggiungersi ai diritti legali dell'utente come consumatore.

Che cosa non copre la garanzia gratuita Ninja?

1. La presente garanzia non copre la normale usura e rottura delle parti soggette a usura (ad esempio gli accessori). Le parti di ricambio possono essere acquistate sul sito ninjakitchen.it
2. Danni causati da uso non conforme, improprio, negligente nonché da una mancata manutenzione o danni causati da una manipolazione scorretta durante il trasporto.
3. Danni causati da manutenzione non autorizzata Ninja.

Dove è possibile acquistare ricambi e accessori originali Ninja?

I ricambi e gli accessori Ninja sono progettati dagli stessi ingegneri che hanno sviluppato prodotto. È possibile trovare una gamma completa di parti di ricambio, componenti sostitutivi e accessori Ninja per tutti gli apparecchi Ninja sul sito ninjakitchen.it

Si ricorda che i danni causati dall'uso di parti di ricambio non originali Ninja potrebbero non essere coperti dalla garanzia.

BEDANKT

voor uw aankoop van het Ninja® Prestige DualBrew System



REGISTREER UW AANKOOP



registeryourninja.eu



+44 (0)800 862 0453



Scan de QR-code met een mobiel apparaat

SCHRIJF DEZE INFORMATIE OP

Modelnummer: _____

Serienummer: _____

Datum van aankoop: _____

(Bewaar de kassabon)

Winkel waar u het product heeft gekocht: _____

TIP: U vindt het model- en serienummer op het label met de QR-code aan de achterkant van het apparaat bij het netsnoer.

ZORGVULDIG DOORLEZEN EN BEWAREN VOOR TOEKOMSTIG GEBRUIK.

Deze instructies zijn bedoeld als volledig overzicht van hoe uw Ninja® Prestige DualBrew System werkt. Als u vragen heeft, neemt u contact op met onze klantenservice op +44 (0)800 862 0453.

Importeur: SharkNinja Europe Ltd.
1st/2nd Floor Building 3150,
Thorpe Park, Century Way,
Leeds, Engeland, LS15 8ZB
NIP: PL5263721774
ninjakitchen.co.uk

Expoteur: SharkNinja
(Hongkong)
Company Limited, Unit 606,
6TH Floor Alliance Building,
133 Connaught Road Central,
Hongkong

SharkNinja Germany GmbH,
Rotfeder-Ring 9,
60327 Frankfurt am Main,
Duitsland
ninjakitchen.eu

De afbeeldingen kunnen afwijken van het werkelijke product. Wij streven er constant naar om onze producten te verbeteren; daarom zijn de specificaties in dit document onderhevig aan wijzigingen zonder voorafgaande kennisgeving.

NINJA is een geregistreerd handelsmerk in het Verenigd Koninkrijk van SharkNinja Operating LLC.

© 2025 SharkNinja Operating LLC.

CFN802EU_IB_MP_Mv14



@ninjakitchenuk

NINJA

PRESTIGE

DUALBREW-SYSTEEM

GEMALEN KOFFIE EN ESPRESSO-CAPSULES

CFN800-serie | Gebruikershandleiding

BELANGRIJKE VEILIGHEIDSINSTRUCTIES

AANDACHTIG LEZEN VÓÓR GEBRUIK • UITSLUITEND VOOR HUISHOUDELIJK GEBRUIK



Lees alle instructies voordat u uw Ninja® Prestige DualBrew-systeem gebruikt



Geef de aanwezigheid van een risico weer. Er kan persoonlijk letsel, overlijden of substantiële materiële schade plaatsvinden als de waarschuwing die wordt omschreven met dit symbool wordt genegeerd.



Vermijd contact met hete oppervlakken. Gebruik altijd beschermende handschoenen om brandwonden te voorkomen.



Alleen voor huishoudelijk gebruik binnenshuis.

⚠ WAARSCHUWING

Om het risico op letsel, brand, elektrische schokken of schade aan eigendommen te beperken, dient u altijd basisveiligheidsmaatregelen te nemen, waaronder het volgen van de genummerde waarschuwingen en verdere instructies. Gebruik dit apparaat niet voor andere doeleinden dan waarvoor het bedoeld is.

Algemene voorzorgsmaatregelen

- Gooi alle verpakkingsmaterialen onmiddellijk na het uitpakken weg om verstikkingsgevaar voor jonge kinderen te voorkomen.
- Dit apparaat kan worden gebruikt door personen vanaf 8 jaar en door personen met beperkte fysieke, zintuiglijke of verstandelijke vermogens of gebrek aan ervaring en kennis, mits deze personen het apparaat onder toezicht gebruiken of instructies hebben gekregen over het veilig gebruik ervan en zij begrijpen welke gevaren ermee gepaard gaan. Kinderen mogen niet met dit apparaat spelen. Schoonmaak en onderhoud door de gebruiker mogen niet door kinderen worden uitgevoerd, tenzij ze ouder zijn dan 8 jaar en onder toezicht staan. Houd dit apparaat en het snoer uit de buurt van kinderen jonger dan 8 jaar.
- Houd het apparaat en de stekker uit de buurt van kinderen. Laat kinderen **NOOIT** het apparaat bedienen of ermee spelen. Nauwlettend toezicht is noodzakelijk als het apparaat in de buurt van kinderen wordt gebruikt.
- Ter bescherming tegen brand, elektrische schokken en persoonlijk letsel mag u het snoer, de stekkers of de behuizing van het apparaat **NIET** onderdompelen in water of een andere vloeistof.
- Til het apparaat **NOOIT** aan het netsnoer en trek niet aan het snoer om het van het stopcontact los te koppelen; pak in plaats daarvan de stekker vast en trek deze uit het stopcontact.
- Gebruik **GEEN** apparaten met een beschadigd stroomsnoer of beschadigde stekker, of nadat het apparaat niet goed meer werkt, is gevallen of op een andere manier beschadigd is geraakt. Neem voor onderhoud contact op met SharkNinja Operating LLC.
- Alleen voor huishoudelijk gebruik en gebruik op het aanrecht. Laat het netsnoer **NIET** over de rand hangen of in aanraking komen met hete oppervlakken zoals het fornuis.
- Gebruik **NOOIT** een stopcontact onder een aanrecht of werkblad.
- Om het risico op brand, elektrische schokken of schade aan het apparaat te beperken, mag u het apparaat **NIET** in een garage rond machines of onder een wandkast plaatsen.
- Trek wanneer het apparaat niet in gebruik is en vóór het reinigen de stekker uit het stopcontact.
- Laat het apparaat **NOOIT** onbeheerd achter tijdens gebruik.
- Het apparaat is niet bedoeld om bediend te worden met behulp van een externe timer of een apart afstandsbedieningssysteem.
- Zet het apparaat **NIET** bovenop een ander apparaat.
- Het apparaat mag niet in een kast worden geplaatst wanneer het in gebruik is.
- Gebruik **GEEN** accessoires die niet door de fabrikant worden aanbevolen, omdat dit kan resulteren in letsel of schade aan de machine.
- Voorkom morsen op de connector.

LEES EN BEWAAR DEZE INSTRUCTIES



NETHERLANDS

BELANGRIJKE VEILIGHEIDSINSTRUCTIES

AANDACHTIG LEZEN VÓÓR GEBRUIK • UITSLUITEND VOOR HUISHOUELIJK GEBRUIK

⚠ WAARSCHUWING

Om het risico op letsel, brand, elektrische schokken of schade aan eigendommen te beperken, dient u altijd basisveiligheidsmaatregelen te nemen, waaronder het volgen van de genummerde waarschuwingen en verdere instructies. Gebruik dit apparaat niet voor andere doeleinden dan waarvoor het bedoeld is. Deze machine is uitsluitend bedoeld voor het maken van koffie, zoals beschreven in deze handleiding.

Algemene voorzorgsmaatregelen

- 1 Gooi alle verpakkingsmaterialen onmiddellijk na het uitpakken weg om verstikkingsgevaar voor jonge kinderen te voorkomen.
- 2 Dit apparaat kan worden gebruikt door personen met beperkte fysieke, zintuiglijke of verstandelijke vermogens of gebrek aan ervaring en kennis, mits deze personen het apparaat onder toezicht gebruiken of instructies hebben gekregen over het veilig gebruik ervan en zij begrijpen welke gevaren ermee gepaard gaan.
- 3 Om het risico op elektrische schokken te beperken, beschikt het apparaat over een geaarde stekker (één blad is breder dan het andere). Als veiligheidsmaatregel, past deze stekker slechts in één richting in een geaard stopcontact. Als de stekker niet volledig in het stopcontact past, draai hem dan om. Past de stekker nog steeds niet? Neem dan contact op met een gekwalificeerde elektromonteur. **NOOIT** in het stopcontact drukken of proberen hem te laten passen.
- 4 Houd dit apparaat en het snoer uit de buurt van kinderen. Laat kinderen het apparaat **NIET** gebruiken of ermee spelen. Nauwlettend toezicht is noodzakelijk als het apparaat in de buurt van kinderen wordt gebruikt.
- 5 Ter bescherming tegen brand, elektrische schokken en persoonlijk letsel mag u het snoer, de stekkers of de behuizing van het apparaat **NIET** onderdompelen in water of een andere vloeistof.
- 6 Til het apparaat **NOOIT** aan het netsnoer en trek niet aan het snoer om het van het stopcontact los te koppelen; pak in plaats daarvan de stekker vast en trek deze uit het stopcontact.
- 7 Gebruik **GEEN** apparaten met een beschadigd stroomsnoer of beschadigde stekker, of nadat het apparaat niet goed meer werkt, is gevallen of op een andere manier beschadigd is geraakt. Neem voor onderhoud contact op met SharkNinja Operating LLC.
- 8 Alleen voor huishoudelijk gebruik en gebruik op het aanrecht. Laat het netsnoer **NIET** over de rand hangen of in aanraking komen met hete oppervlakken zoals het fornuis.

- 9 Gebruik **NOOIT** een stopcontact onder een aanrecht of werkblad.
- 10 Om het risico op brand, elektrische schokken of beschadiging van het apparaat te voorkomen, mag u het apparaat **NIET** in een garage of onder een wandkast plaatsen.
- 11 Trek de stekker uit het stopcontact als het apparaat of de klok niet in gebruik is, en vóór het schoonmaken.
- 12 Schakel het apparaat uit en laat het afkoelen voordat u onderdelen aanbrengt of verwijdert, en voordat u het apparaat schoonmaakt.
- 13 **WAARSCHUWING:** Gebruik het apparaat niet als het oppervlak gebarsten is.

Kennisgeving voor gebruik

- 1 Zet het apparaat uit en haal de stekker uit het stopcontact.
- 2 Het gebruik van accessoires die niet door de fabrikant worden aanbevolen, kan problemen opleveren met overlopen en een risico op brandwonden, of leiden tot brand of een elektrische schok en persoonlijk letsel.
- 3 Gebruik het apparaat **ALTIJD** op een schone, droge en vlakke ondergrond.
- 4 **NIET** plaatsen op of in de buurt van een gaspif of elektrische kookpif of in een verwarmde oven.
- 5 Gebruik dit apparaat **NIET** voor andere doeleinden dan waarvoor het is bedoeld.
- 6 Gebruik het apparaat **NOOIT** buitenshuis.
- 7 Raak de hete oppervlakken **NIET** aan. Gebruik handgrepen of knoppen.
- 8 Voorkom contact met stoom en hete oppervlakken door **NIET** een hand of arm boven het koffiezetapparaat te houden wanneer u de opschuimer gebruikt.
- 9 Plaats **ALTIJD** een beker, karaf of kopje onder de filterhouder om de koffie in op te vangen.
- 10 Open het apparaat **NIET** tijdens het koffiezetten en de schoonmaakcyclus. U kunt brandletsel oplopen.

BELANGRIJKE VEILIGHEIDSINSTRUCTIES

AANDACHTIG LEZEN VÓÓR GEBRUIK • UITSLUITEND VOOR HUISHOUELIJK GEBRUIK

- 11 Verwijder **NIET** de beker, de karaf of het kopje terwijl het apparaat werkt zonder eerst de drip-stop te sluiten. Plaats de beker, de karaf of het kopje snel terug en open de drip-stop om door te gaan met koffiezetten.
- 12 Vul het waterreservoir **NIET** met iets anders dan water, want andere vloeistoffen kunnen uw apparaat beschadigen.
- 13 **DOE NIET** te veel water in het reservoir. Vul het water slechts tot aan de vulstreep bij.
- 14 Laat de deksel op het waterreservoir tijdens het koffiezetten.
- 15 Start het apparaat **NOOIT** zonder water.
- 16 Zet **GEEN** gemalen koffie zonder een #4 papieren filter of een permanent filter in de filterhouder.
- 17 Wanneer u de maximumcapaciteit van de tabel Hoeveelheden Koffie overschrijdt, kan dit het apparaat doen overlopen. Gebruik **GEEN** fijne of espresso gemalen koffie.
- 18 Houd **GEEN** vingers onder de koffie-uitvoer, risico op brandwonden. Stop **GEEN** vingers in de opening voor capsules of de capsuleschacht. Risico op verwondingen.
- 19 Gebruik alleen capsules/pods die voor dit apparaat bedoeld zijn. Als de capsule/pod niet past, forceer deze dan niet in het apparaat.
- 20 Wees voorzichtig om te voorkomen dat je verbrand wordt door spuitwater of stoom of door onjuist gebruik van het apparaat.
- 21 Het oppervlak van het verwarmingselement blijft heet na gebruik en de buitenkant van het apparaat kan de warmte enkele minuten vasthouden, afhankelijk van het gebruik.

Karaf

- 1 De karaf is alleen voor gebruik met dit apparaat. Plaats de karaf **NOOIT** op of in de buurt van een gaspif of elektrische kookpif of in een verwarmde oven.
- 2 Gebruik **NOOIT** een gebroken of bekraste karaf of een karaf met een los of verzwakt handvat.
- 3 Zet de karaf **NOOIT** in een magnetron.

- 4 Drink **NOOIT** rechtstreeks uit de karaf. De vloeistof in de karaf kan zeer heet zijn.
- 5 Gebruik de karaf **NOOIT** om eten in op te slaan wanneer u hem niet gebruikt.
- 6 Zorg ervoor dat de karaf helemaal leeg is voordat u een schoonmaakcyclus start of koffiezet. Door een cyclus te starten wanneer er nog water, koffie of thee in de karaf zit, zal de karaf overlopen.
- 7 Reinig de karaf **NOOIT** met schuurmiddelen, staalwol of andere schurende materialen.
- 8 Plaats de hete karaf **NOOIT** op een nat of koud oppervlak.
- 9 Stel de karaf **NOOIT** bloot aan extreme temperatuurschommelingen.

Verzorging en onderhoud

- 1 Zet het apparaat uit en laat het apparaat afkoelen voordat je onderdelen verwijdert en voordat je het apparaat reinigt.
- 2 Om ziekte te voorkomen door de groei van bacteriën in het apparaat, volgt u alle reinigingsinstructies uit het hoofdstuk Verzorging en onderhoud van deze gebruikershandleiding.
- 3 Reinig het apparaat wekelijks.
- 4 Als het product niet naar behoren werkt, ga dan naar ninjakitchen.eu of neem contact op met SharkNinja Operating LLC voor onderzoek, reparatie of aanpassing.
- 5 Het schoonmaken en onderhoud plegen mag niet door kinderen worden uitgevoerd.

Opmerking over stroomsnoer

- 1 Er wordt een kort stroomsnoer meegeleverd om het risico te verminderen op het verstrikt raken in, of struikelen over een langer snoer.
- 2 Gebruik **GEEN** verlengsnoeren bij dit product.

LEES EN BEWAAR DEZE INSTRUCTIES

LEES EN BEWAAR DEZE INSTRUCTIES

ONDERDELEN

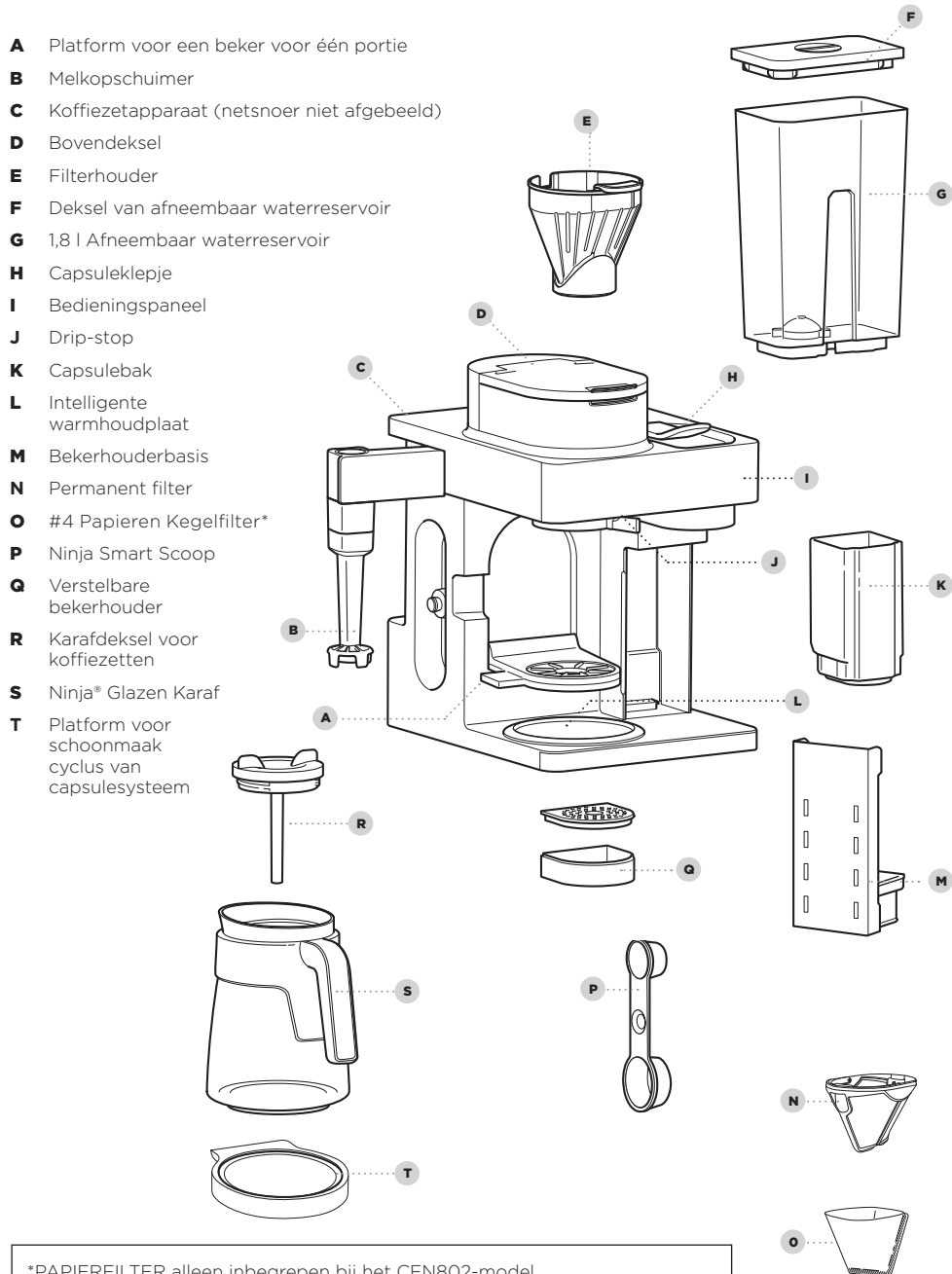

*PAPIERFILTER alleen inbegrepen bij het CFN802-model.
 PERMANENTE FILTER alleen inbegrepen bij het CFN803-model. Zie het productmodelsticker op de achterkant van het koffieapparaat voor model-ID.

HET BEDIENINGSPANEEL GEBRUIKEN

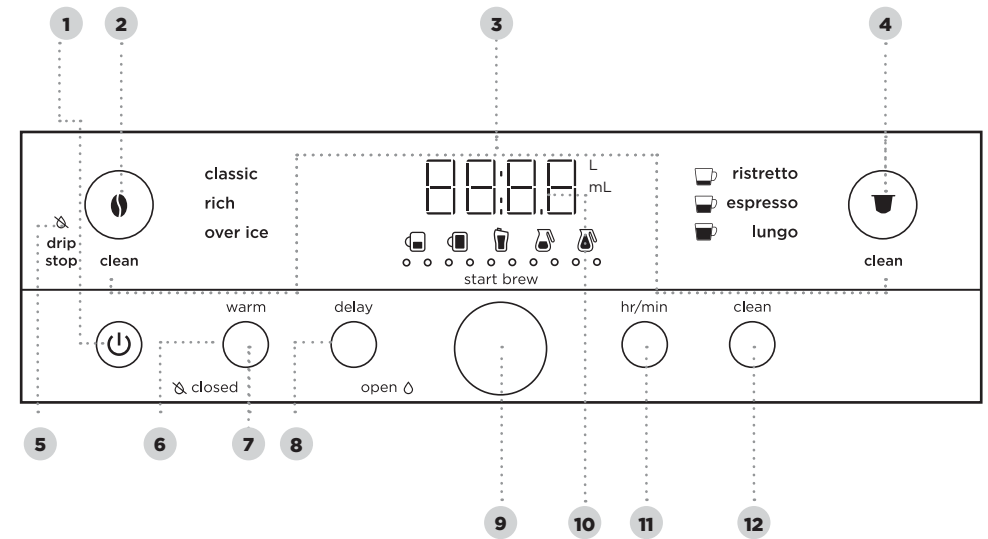

- 1 Aan-uitknop
- 2 Filterkoffie-knop
- 3 Indicator 'clean' (intelligente schoonmaakcyclus)
- 4 Capsule-knop
- 5 Indicator 'drip stop' (drip-stop)
- 6 Indicator 'Warm' (Warmhouden)
- 7 Warm (Warmhouden)-knop
- 8 Delay (Koffiezetten Uitstellen)-knop
- 9 Draaiknop/Start Brew (Begin Koffiezetten)
- 10 Programmeerbare digitale klok en formaat-indicator
- 11 Hr/Min (Uur/Minuut)-knop
- 12 Intelligent Clean Cycle (intelligente schoonmaakcyclus)-knop

LET OP: Functies verschillen per model.

DE KLOK INSTELLEN

- 1 Wanneer de koffiezetter is aangesloten, gaan de klokweergave en HR/MIN (UUR/MINUUT) knippen.
- 2 Gebruik de draaiknop om het juiste uur te selecteren. Druk vervolgens op de HR/MIN (UUR/MINUUT)-knop om over te schakelen naar minuten.
- 3 Draai opnieuw de knop om het juiste aantal minuten te selecteren en druk op de HR/MIN (UUR/MINUUT)-knop om de klok in te stellen op de weergegeven tijd.

OPMERKING: Je kunt de klok op elk moment instellen door op de HR/MIN (UUR/MINUUT)-knop te drukken en stappen 2-3 te volgen.

OPMERKING: Als u de stekker uit het stopcontact haalt of als er een langdurige stroomstoring is, moet u de klok opnieuw instellen wanneer het apparaat weer stroom heeft.

KALIBRATIECYCLUS OP GROTE HOOGTE

Vereist voor gebruikers in gebieden op grote hoogte. Het niet-uitvoeren van de kalibratiecyclus in een gebied op grote hoogte, leidt tot overmatig stomen tijdens het koffiezetten.

Omdat water op grote hoogten op een lagere temperatuur kookt, helpt de kalibratiecyclus voor de eerste keer koffiezetten het apparaat het kookpunt van water op uw locatie te herkennen. Door een kalibratiecyclus uit te voeren, krijgt u een consistente kwaliteit.

- 1 Vul het waterreservoir tot aan, maar niet voorbij de vulstreep.
- 2 Plaats de filterhouder en sluit de bovendeksel; plaats vervolgens een lege karaf op de basis.
- 3 Zet het apparaat aan en druk op de filterkoffie-knop. Zorg ervoor dat de drip-stop in de open positie staat. Houd daarna gelijktijdig de filterkoffie-knop en HR/MIN (UUR/MINUUT) ingedrukt tot u een bevestigingsgeluid hoort.
- 4 Er begint een kalibratiecyclus en het display telt af tot de hoogtekalibratie klaar is. Als het proces is voltooid, zal de koffiezetter piepen en 'END' (EINDE) weergeven. Giet het water in de karaf weg.

OPMERKING: Deze kalibratie wordt permanent opgeslagen en blijft bewaard als de stroom uitvalt of de stekker uit het stopcontact wordt gehaald. Het apparaat kan altijd opnieuw worden gekalibreerd als het op andere hoogte wordt gebruikt.

- 1 Reinig alle accessoires voordat u het apparaat voor het eerst gebruikt.
- 2 Steek het koffiezetapparaat in het stopcontact en zet het aan door op de aan-uitknop te drukken.
- 3 Til het waterreservoir van zijn basis. Haal de deksel van het reservoir. Voeg water toe tot aan, maar niet voorbij de vullijn. Plaats het waterreservoir terug op het apparaat. Vul het waterreservoir **NIET** met iets anders dan water, want andere vloeistoffen kunnen uw apparaat beschadigen.

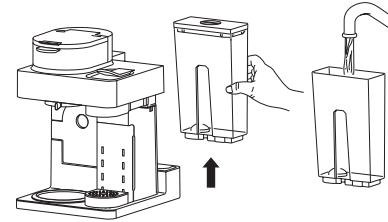

LET OP: Wij raden aan om koel water of water op kamertemperatuur in het reservoir te gebruiken. Vul **NIET** met heet of kokend water.

DE MACHINE VOORBEREIDEN: GA NIET VERDER TOTDAT DEZE STAPPEN ZIJN VOLTOOID

DE CAPSULE-ZIJDE PRIMEN

- 1 Zorg ervoor dat het klepje dicht is. Plaats geen capsule.
- 2 Plaats een beker onder de capsulekoffie-uitvoer. Druk op de capsule-knop om Lungo te selecteren.



- 3 Druk op START BREW (BEGIN KOFFIEZETTEN). Gooi het water weg en spoel de beker om nadat de cyclus klaar is. Herhaal dit proces 3 keer. U bent nu klaar om capsulekoffie te zetten.

DE FILTERKOFFIE-ZIJDE PRIMEN

- 1 Zorg ervoor dat de filterhouder volledig in het apparaat geplaatst is en sluit de bovendeksel. Voeg geen koffie toe.
- 2 Lijn de karaf, met de karafdeksel voor filterkoffie erop, uit onder de filterkoffie-uitvoer. Druk op de Filterkoffie-knop om Classic (Normale koffie) te selecteren en draai aan de knop om de maat Volledige Karaf te selecteren.



- 3 Druk op START BREW (BEGIN KOFFIEZETTEN). Gooi het water weg en spoel de karaf om nadat de cyclus klaar is. U bent nu klaar om filterkoffie te zetten.

HET NINJA® PRESTIGE DUALBREW SYSTEM GEBRUIKEN

BELANGRIJK: Dit apparaat is compatibel met Nespresso® Original Capsules of andere merken van derden.

CAPSULEKOFFIE ZETTEN

- 1 Vul het reservoir ten minste tot de Cup (Kop)-lijn.
- 2 Open het klepje volledig en steek de capsule erin. Sluit het klepje.
- 3 Plaats de beker midden op de bekerhouder onder de uitvoer.

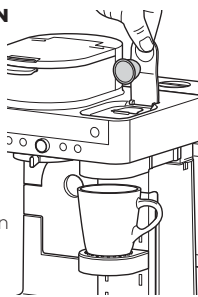

LET OP: Stel de hoogte van de verstelbare bekerhouder in en plaats de beker in het midden om spetteren te helpen voorkomen. De bekerhouder kan worden verwijderd om koffie in hogere en bredere bekers te zetten.

- 4 Druk op de Capsule-knop en selecteer Ristretto (Ristretto), Espresso (Espresso), Lungo (Lungo) of Over Ice (Op ijs).

 **ristretto** **25 ml**

Een kleiner, meer geconcentreerd kopje met een zoetere, rijkere smaak.

 **espresso** **40 ml**

Een geconcentreerde smaakvolle kop koffie.

 **lungo** **110 ml**

Een grotere, minder geconcentreerde portie met een scherpere smaak.

 **over ice** **30 ml**

Speciaal ontworpen om direct op ijs te serveren en om bestand te zijn tegen op melk gebaseerde dranken.

Vul altijd uw beker tot de rand met ijsklontjes voordat u de Over Ice (Op ijs)-modus gebruikt.

- 5 Druk op START BREW (BEGIN KOFFIEZETTEN). Het koffiezetapparaat zal piepen om te signaleren dat een cyclus is begonnen. De klok-display kan 'pre' tonen, wat aangeeft dat het apparaat voorverwarmt en automatisch zal beginnen met koffiezetten zodra de temperatuur is bereikt. De voortgangsbalk zal oplichten om de status van het koffiezetten aan te geven. Wanneer de koffie klaar is, zal het apparaat opnieuw piepen en zal 'End' (Einde) op het display verschijnen.

- 6 Om het koffiezetten op elk moment te annuleren, drukt u opnieuw op START BREW (BEGIN KOFFIEZETTEN) of drukt u op de aan-uitknop.

FILTERKOFFIE ZETTEN

- 1 Open voor het koffiezetten de bovendeksel en zorg ervoor dat de filterhouder geïnstalleerd is.
- 2 Plaats een #4 papieren filter of een permanent filter in de filterhouder (filter varieert per model). Gebruik alleen een papieren filter OF het permanente filter - niet beide.

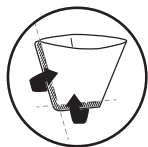

LET OP: Vouw het papieren filter langs de naden, open de bovendeksel volledig en druk het stevig in de filterhouder; zorg ervoor dat het goed zit.

LET OP: Bezoek ninjakitchen.eu om een permanent filter aan te schaffen

- 3 Vul het filter met de hoeveelheid koffie die de Ninja Smart Scoop aangeeft of die op de tabel Hoeveelheden Koffie op pagina 9 staat. Sluit de bovendeksel.
- 4 Plaats de lege beker onder de filterhouder.

LET OP: Als u een enkele kop maakt, klap dan het platform voor de beker voor één portie omlaag en zet uw kop in het midden om spatten te voorkomen.

- 5 Druk op de Filterkoffie-knop en selecteer Classic (Normale koffie), Rich (Sterke koffie) of Over Ice (Op ijs). Draai de knop om het gewenste formaat te selecteren.

STIJLEN VAN KOFFIEZETTEN



Zachte, goed uitgebalanceerde smaak.



Rijker dan Classic, met een intensere smaak die opgewassen is tegen melk, room of smaakstoffen.



Speciaal ontworpen om heet op ijs te serveren voor vers gezette iced koffie die niet verwatert. **Vul altijd uw beker tot de rand met ijsklontjes voordat u de Over Ice (Op ijs)-modus gebruikt.**

LET OP: Rich (Sterke koffie) gebruikt iets minder water en geeft iets minder koffie dan de optie Classic (Normale koffie). Voor meer informatie, zie: de tabel Gemiddelde Koffiehoeveelheid.

- 6 Druk op START BREW (BEGIN KOFFIEZETTEN). Het koffiezetapparaat zal piepen om te signaleren dat een cyclus is begonnen. De voortgangsbalk rond de draaiknop zal oplichten om de status van het koffiezetten aan te geven. Wanneer de koffie klaar is, zal het apparaat opnieuw piepen en zal 'End' (Einde) op het display verschijnen.

LET OP: De zetcyclus zal beginnen en vervolgens gepauzeerd worden totdat deze hervat wordt. Dit proces wordt gebruikt om de gemalen koffie gelijkmatig te doordrenken. Dit geldt voor alle stijlen koffie.

- 7 Om het koffiezetten op elk moment te annuleren, drukt u opnieuw op START BREW (BEGIN KOFFIEZETTEN) of drukt u op de aan-uitknop.

ZETVOLUMES EN MAATWERK

Elk formaat en elke zetstijl produceren een andere hoeveelheid koffie om de sterkte en smaak te optimaliseren.

LET OP: De gemalen koffie zal een deel van het water dat gebruikt wordt absorberen; dit zal zorgen voor een lichte variatie ten opzichte van de zetvolumes die hieronder staan aangegeven.

GEMIDDELDE KOFFIEHOEEVEELHEID

FILTERKOFFIE			
Maat	Classic (Normale koffie)	Rich (Sterke koffie)	Over Ice (Op ijs)
XS kop	190 ml	175 ml	190 ml
Klein kopje	235 ml	205 ml	235 ml
Kop	295 ml	235 ml	295 ml
XL kop	355 ml	295 ml	355 ml
Reisfles	455 ml	355 ml	455 ml
XL Reisfles	560 ml	475 ml	560 ml
1/4 Karaf	830 ml	770 ml	830 ml
1/2 Karaf	1,1 liter	1 liter	1,1 liter
3/4 Karaf	1,4 l	1,2 l	1,4 l
Hele karaf	1,6 l	1,4 l	1,6 l

LET OP: Er kan na het koffiezetten nog wat water in het reservoir zitten. Dit is normaal en voorkomt dat het apparaat zonder water komt te zitten.

CAPSULES

Ristretto (Ristretto)	Espresso (Espresso)	Lungo (Lungo)	Over Ice (Op ijs)
25 ml	40 ml	110 ml	30 ml

GEMALEN KOFFIE AFMETEN

Gebruik voor de beste resultaten de hoeveelheden die staan aangegeven op de Ninja Smart Scoop™ of in de tabel voor hoeveelheden gemalen koffie per formaat. Gebruik altijd vlakke scheppen bij het meten van gemalen koffie. De hoeveelheid gemalen koffie voor elke maat blijft dezelfde voor elk type zetmethode dat u selecteert. Bijvoorbeeld: als u **Cup (Kop)** en **Classic (Normale koffie)** selecteert, gebruikt u dezelfde hoeveelheid gemalen koffie als wanneer u **Cup (Kop)** en **Over Ice (Op ijs)** zou selecteren.

LET OP: Gebruik minder scheppen cafeïnevrije koffie om overlopen te voorkomen. Gebruik een middelgrote maling als u hele bonen maalt. Bonen te fijn malen kan ervoor zorgen dat de filterhouder overloopt.

HOEEVEELHEDEN KOFFIE

Portiegrootte	Ninja Smart Scoop	Eetlepels
XS kop		
Klein kopje	2-3	
Kop	kleine scheppen 2-3	eetlepels
XL kop		
Reisfles	3-5	3-5
XL Reisfles	kleine scheppen	eetlepels
1/4 Karaf	3-5	6-10
1/2 Karaf	grote scheppen	eetlepels
3/4 Karaf	4-7	8-14
Hele karaf	grote scheppen	eetlepels

HET NINJA® PRESTIGE DUALBREW SYSTEM GEBRUIKEN - VERVOLG

PAS UW BROUWSEL AAN: DE JUISTE BONEN KIEZEN

Lichte branding: Hoge zuurheid, bloemig en delicaat.

Donkere Branding: Lage zuurheid, zoet en nootachtig met noten van chocolade.

DE STERKTE AANPASSEN

Te waterig/zwak: Als Classic (Normale koffie) geselecteerd was, probeer dan Rich (Sterke koffie). Als dat nog te zwak is, voeg dan nog een schep toe. Een schep toevoegen maakt uw drank sterker, maar leidt tot een iets kleinere portie.

Te sterk: Als Rich (Sterke koffie) geselecteerd was, probeer dan Classic (Normale koffie). Als dat nog steeds te sterk is, probeer dan één schep minder te gebruiken. Het verwijderen van een schep zal uw drankje zwakker maken, maar de portie zal iets groter zijn.

Gebruik voor het beste resultaat niet meer dan 2 scheppen meer of minder dan de aanbevolen hoeveelheid.

KOFFIETEMPERATUUR AANPASSEN: DE JUISTE KOP KIEZEN

Zorg dat de kop die u gebruikt de juiste grootte heeft voor de maat van uw drankje. Voor een warmer drankje gebruikt u een kop met een grootte die overeenkomt met uw drankje. De dikte van het materiaal van uw kop heeft invloed op de temperatuur van uw drankje. Gebruik voor een warmer drankje een kop van dunner materiaal.

VOORVERWARMEN VOOR HET KOFFIEZETTEN

Het gebruik van heet water voor filterkoffie of capsulekoffie zal helpen de machine voor te verwarmen. Zorg ervoor dat u een heet water-cyclus kiest in combinatie met welke functie u maar wilt.

Voor een nog warmer drankje, zet u de heet water-kop direct met de beker waaruit u wilt drinken. De temperatuur van uw kopje heeft invloed op de temperatuur van uw drankje. Gooi het water weg en droog de beker af. Begin dan met koffiezetten.

INTELLIGENTE WARMHOUDPLAAT

De intelligente warmhoudplaat zal automatisch inschakelen tijdens het zetten van Classic (Normale koffie) of Rich (Sterke) koffie **wanneer een karafgrootte is geselecteerd**. De intelligente warmhoudplaat is ingesteld op een specifieke temperatuur om te voorkomen dat de koffie na verloop van tijd verbrandt. Zo schakelt u de warmhoudplaat in: druk op de Filterkoffie-knop om Classic (Normale koffie) of Rich (Sterke koffie) te selecteren, draai de knop naar een van de karafgroottes en druk op de WARM (WARMHOUDEN)-knop.

warm



BELANGRIJK: Het  indicatorlampje op de basis van de koffiezetter zal alleen oplichten wanneer de warmhoudplaat heet is en blijft branden totdat de plaat is afgekoeld.

TIJD & TEMPERATUUR AANPASSEN

U kunt instellen hoelang de intelligente warmhoudplaat ingeschakeld blijft (maximaal 40 minuten) en/of de temperatuur instellen op Laag, Medium of Hoog.

De standaardinstelling van de intelligente warmhoudplaat houdt de plaat 40 minuten ingeschakeld op medium. Volg deze instructies om de tijd/temperatuurstellingen van de warmhoudplaat te wijzigen:

- 1 Houd de knop WARM (WARMHOUDEN) ingedrukt totdat de klok begint te knipperen met de huidige verwarmtijd.
- 2 Draai de knop om de tijd in stappen van 5 minuten te verhogen tot 40 minuten of de tijd te verlagen tot 0 uur. Druk op WARM (WARMHOUDEN) of START BREW (BEGIN KOFFIEZETTEN) om de nieuwe tijd in te stellen.
- 3 Vervolgens zal de klok de huidige temperatuur van de warmhoudplaat weergeven. Om dezelfde temperatuur te behouden, drukt u op WARM (WARMHOUDEN) of START BREW (BEGIN KOFFIEZETTEN). Om de temperatuur te wijzigen, draait u aan de knop en drukt u op WARM (WARMHOUDEN) of START BREW (BEGIN KOFFIEZETTEN) zodat de temperatuur vergrendeld wordt. Het apparaat zal piepen om aan te geven dat de tijd en temperatuur zijn ingesteld.

LET OP: Als u de verwarmtijd op 0 uur instelt, zal Keep Warm (Warmhouden) niet automatisch geactiveerd worden tijdens of na een karafzetcyclus, maar u kunt het nog steeds handmatig inschakelen door op de WARM (WARMHOUDEN)-knop te drukken.

LET OP: De tijdsinstelling zal worden opgeslagen en gaat niet terug naar de standaardinstelling wanneer de koffiezetter wordt losgekoppeld of stroom verliest.

UITSTEL VAN KOFFIEZETTEN INSTELLEN (Alleen voor filterkoffie-modus)

- 1 Verbind het koffiezetapparaat met een stopcontact en zet het aan door op de aan-uitknop te drukken.

LET OP: De klok blijft aan, zelfs als de koffiezetter is uitgeschakeld. Zorg ervoor dat het koffiezetapparaat is ingeschakeld om Delay Brew (Koffiezetten Uitstellen) in te stellen.

- 2 Na het vullen van het waterreservoir en het toevoegen van gemalen koffie aan het filter, plaatst u een beker van het geschikte formaat onder de filterhouder.
- 3 Druk op de Filterkoffie-knop om de filterkoffiemodus te activeren. Druk op DELAY (UITSTELLEN). De klok zal beginnen te knipperen met "12:00" of de eerder ingestelde tijd.

delay



- 4 Terwijl de klok knippert, draait u aan de knop om het uur aan te passen. Druk op START BREW (BEGIN KOFFIEZETTEN) om het uur vast te leggen. Draai nu de knop om de minuut aan te passen. Druk op START BREW (BEGIN KOFFIEZETTEN) om uw tijd vast te leggen.
- 5 Draai vervolgens de knop om het formaat te selecteren van de portie die u wilt zetten.
- 6 Druk op de Filterkoffie-knop om uw zetstijl te kiezen.
- 7 Zodra de tijd, het formaat van de portie en de zetstijl zijn ingesteld, drukt u op de knop om de cyclus te activeren. Eenmaal geactiveerd, zal het koffiezetapparaat piepen en blijven DELAY (UITSTELLEN) en uw gekozen opties verlicht. Om uw ingestelde vertragingstijd te bekijken, houdt u de DELAY (UITSTELLEN)-knop ingedrukt. Om het programma te annuleren drukt u op de DELAY (UITSTELLEN)-knop of schakelt u de eenheid uit.

LET OP: Het koffiezetapparaat moet aan blijven om van de Delay Brew (Koffiezetten Uitstellen)-functie te kunnen gebruiken. Schakel **NIE**t de stroom uit en koppel niet het apparaat los na het instellen van Delay Brew (Koffiezetten Uitstellen). Als het koffiezetapparaat is uitgeschakeld of losgekoppeld, moet Delay Brew (Koffiezetten Uitstellen) opnieuw worden ingesteld.

LET OP: Wanneer de uitstelfunctie ingesteld heeft, kan er geen filterkoffie gezet worden totdat het uitgestelde programma voltooid of geannuleerd is. Capsulekoffie kan op elk moment worden gezet tot 5 minuten voor het uitgestelde programma.

DE DRIP-STOP GEBRUIKEN

De drip-stop wordt gebruikt om de filterhouder af te sluiten om te voorkomen dat er koffie uit druppelt. U zult de drip-stop handmatig moeten openen en sluiten door de hendel naar de gewenste positie te verplaatsen. Het kan op elk moment voor, tijdens of na het zetten worden gesloten en geopend.

Als de drip-stop tijdens het zetten gesloten wordt, zal het apparaat een lopend programma pauzeren. Na 30 seconden zal er een vriendelijke hoorbare herinnering klinken om de drip-stop weer te openen. Na 5 minuten wordt het koffiezetten geannuleerd.

LET OP: Als de drip-stop gesloten is voordat u met koffiezetten begint, dan zal het apparaat u waarschuwen met 3 piepjes en zal het drip-stop-indicatorlampje oplichten. Zet de drip-stop in de open positie en druk op START BREW (BEGIN KOFFIEZETTEN) om met het zetten te beginnen.

CLOSED (DICHT)

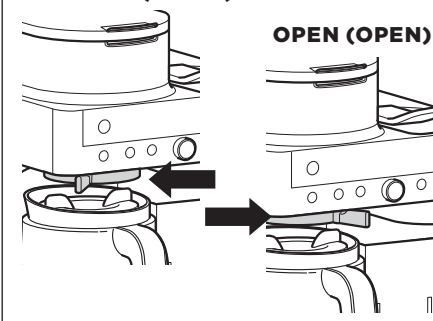

OPEN (OPEN)

HET SLUITEN VAN DE DRIP-STOP NA HET KOFFIEZETTEN

Wanneer het koffiezetten is voltooid, sluit u de drip-stop om druppelen vanuit de filterhouder te stoppen.

LET OP: Vergeet niet de drip-stop te openen wanneer u weer iets wilt zetten. Als u het vergeet, geeft uw koffiezetapparaat u een vriendelijke hoorbare herinnering.

HET NINJA® PRESTIGE DUALBREW SYSTEM GEBRUIKEN - VERVOLG

GEÏNTEGREERDE SCHUIMER

De geïntegreerde schuimer verwarmt geen melk.

- Voeg melk toe aan uw kopje totdat het ongeveer $\frac{1}{3}$ vol is.
 - Ga voor koud schuim door naar Stap 2.
 - Voor warm schuim verwarmt u uw kopje in de magnetron gedurende 45-60 seconden.

LET OP: De opschuimer verwarmt de vloeistof niet.

LET OP: Voor extra recepten, zie: de Snelstartgids



VOOR HEET SCHUIM

- Draai de arm van de melkopschuimer richting de voorkant van het koffiezetapparaat. Monteer de garde van de melkopschuimer door deze naar rechts te draaien.
- Houd de kop onder de melkopschuimer en dompel de garde net boven de bodem van de mok onder. Houd de knop bovenop de melkopschuimer ingedrukt en schuim voor 30-45 seconden.

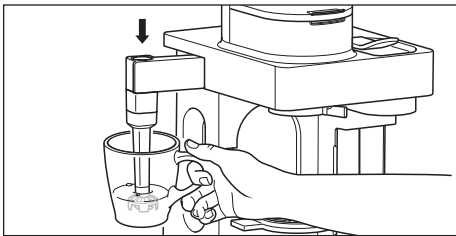

- Verwijder de garde van de melkopschuimer door deze naar links te draaien. Houd uw kop onder de garde terwijl u deze naar uw gootsteen of vaatwasser draagt voor gemakkelijke reiniging.

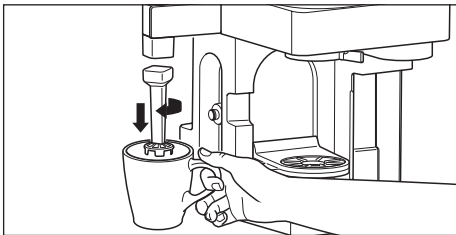

WAARSCHUWING: Voorkom contact met stoom en hete oppervlakken. Reik **NOOIT** met een hand of arm over het apparaat om de schuimer te gebruiken.

REINIGEN NA HET KOFFIEZETTEN

Vaatwasserbestendige onderdelen:

Filterhouder, glazen karaf en karafdeksel, waterreservoir en deksel, melkopschuimer, Ninja Smart Scoop, capsulebak, verstelbare bekerhouder, bekerhouderbasis en permanent filter zijn vaatwasserbestendig.

HET REINIGEN VAN DE SCHUIMER

Reinig de garde van de melkopschuimer na elk gebruik. Was grondig met de hand of plaats op het bovenste rek van de vaatwasser.

HET REINIGEN VAN HET WATERRESERVOIR

LET OP: Voor het beste resultaat, raden we aan om het reservoir na het koffiezetten om te spoelen en opnieuw te vullen met vers water voordat u weer koffiezet.

Leeg het reservoir en was het met de hand of plaats het in de vaatwasser. Voor een betere reiniging raden we aan om het rechtopstaand in het onderste rek van de vaatwasser te plaatsen met de opening naar beneden. We raden aan dit wekelijks te doen.

HET REINIGEN VAN DE KARAF

We raden aan om uw karaf na elk gebruik schoon te maken met warm zeepsop.

Om de karaf grondiger schoon te maken, raden we aan een zachte schuimborstel te gebruiken. Gebruik **NOOIT** een staalborstel.

HET REINIGEN VAN DE CAPSULEBAK

Verwijder de bekerhouder, de bekerhouderbasis en de capsulebak van onder de capsule-uitlaat. Leeg de capsulebak en gooi gebruikte capsules weg. Was de bekerhouder, de bekerhouderbasis en de capsulebak met de hand af of plaats ze op het bovenste rek van de vaatwasser.

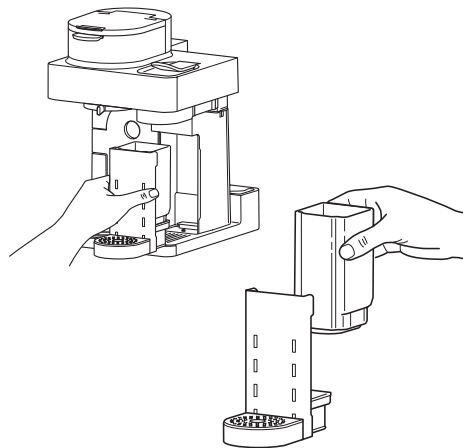

REINIGING EN ONDERHOUD

HET REINIGEN VAN DE FILTERHOUDER

Wanneer u gemalen koffie gebruikt, laat dan het koffiezetapparaat eerst afkoelen alvorens de filterhouder te verwijderen door de handgreep samen te knijpen en recht omhoog te tillen. Als u een papieren filter gebruikt, kiep het filter dan met de filterhouder ondersteboven in een afvalbak.

HET REINIGEN EN ONTKALKEN VAN UW KOFFIEZETSYSTEEM

Uw Ninja® Prestige DualBrew System biedt twee opties om uit te kiezen: filterkoffie en capsules. De zijde(n) die u gebruikt, moet(en) uiteindelijk worden gereinigd met een schoonmaakcyclus. De schoonmaakcyclus is bedoeld voor het ontkalken van het koffiezetapparaat wanneer de ophoping van calciumafzettingen de prestaties van het apparaat en/of de smaak van uw koffie beïnvloedt.

Wanneer schoonmaken nodig is in de Filterkoffiemodus, zal het intelligente schoonmaakcyclus-indicatorlampje automatisch oranje oplichten onder de filterkoffie-knop. Als het indicatorlampje wordt genegeerd, kan uw apparaat halverwege de bereiding stoppen en 'CLn' (Schoonmaken) weergeven, wat aangeeft dat het onmiddellijk gereinigd moet worden.

Het ontkalken van de filterkoffie-zijde:

- Plaats de lege karaf onder de filterhouder.
- Gebruik een ontkalkingsoplossing die speciaal ontwikkeld is voor het reinigen van koffiemakers en volg de instructies op de verpakking. Vul het waterreservoir tot aan, maar niet voorbij de vulstreep.

OF

Vul het waterreservoir tot de Travel Mug (Reisfles)-lijn (475 ml) met witte azijn en vul vervolgens de rest van het reservoir met water tot aan, maar niet voorbij de vullijn.

BELANGRIJK: Gebruik alleen witte azijn.

LET OP: Een schoonmaakcyclus met alleen water zal het koffiezetapparaat niet goed ontkalken.

- Wanneer het waterreservoir gevuld is met het mengsel van reinigungsoplossing en water, druk dan op de filterkoffie-knop en druk vervolgens op de CLEAN (REINIGEN)-knop.
- Druk op START BREW (BEGIN KOFFIEZETTEN) om de reinigungs-cyclus te starten.

LET OP: Druk om de schoonmaakcyclus te annuleren eenmaal op de Aan-uitknop of CLEAN (REINIGEN)-knop. Het koffiezetapparaat zal piepen en stoppen met het verwerken van schoonmaakoplossing. Blijf de instructies volgen, begin bij Stap 6.

BELANGRIJK: Als u de reinigungs-cyclus annuleert, wordt uw apparaat niet goed ontkalkt.

- De klok toont de resterende tijd tot de schoonmaakcyclus voltooid is, die duurt in totaal ongeveer 75 minuten om te voltooien. Het koffiezetapparaat zal een kleine hoeveelheid schoonmaakoplossing verwerken om deze door het systeem te verdelen. Daarna pauzeert het, verwerkt het extra schoonmaakoplossing en wordt dit proces gedurende 75 minuten herhaald. De verlengde pauzes zorgen voor een maximale reiniging en ontkalking.
- Wanneer het proces klaar is zal het apparaat piepen, de klok zal 'End' (Einde) weergeven en het intelligente schoonmaakcyclus-indicatorlampje zal uit gaan.

BELANGRIJK: Verwijder **NOOIT** de karaf tijdens een schoonmaakcyclus.

- Leeg de inhoud van de karaf en plaats deze onder de filterhouder. Reinig het waterreservoir met warm zeepsop om schoonmaakoplossing die de smaak van uw koffie zou kunnen beïnvloeden, te verwijderen.
- Vul het reservoir tot aan, maar niet voorbij de vulstreep.
- Spoel het systeem door een Classic-programma voor een volle karaf uit te voeren met alleen water. Laat, wanneer de cyclus voltooid is, het water wegspoelen en reinig de karaf en filterhouder grondig.

Het ontkalken van de capsules-zijde:

Wanneer het steeds langer duurt om koffie te zetten met uw gebruikelijke capsules, voer dan een capsule-schoonmaakcyclus uit. Als de klok 'Add Wtr' (Voeg Water Toe) aangeeft, controleer dan of het waterreservoir vol is en juist geplaatst is; probeer het daarna opnieuw. Als de melding 'Add Wtr' (Voeg water toe) aanhoudt, probeer dan koffie te zetten met enkel water en met het klepje dicht. Als de melding 'Add Wtr' (Voeg water toe) nog steeds aanhoudt, voer dan een schoonmaakcyclus voor het capsulesysteem uit.

- Zorg ervoor dat het klepje gesloten is en dat er geen capsule is geplaatst.

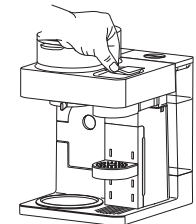

- 2 Verwijder de verstelbare bekerhouder.

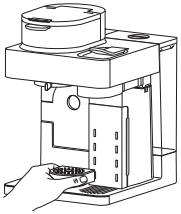

- 3 Plaats het platform voor de schoonmaakcyclus van het capsulesysteem vooraan rechts op de voet van het apparaat.

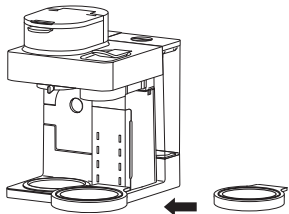

- 3 Verwijder de karafdeksel voor filterkoffie van de karaf.



- 4 Plaats de karaf op het platform voor de schoonmaakcyclus van het capsulesysteem.

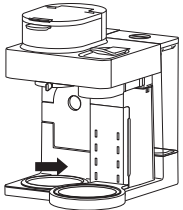

- 5 Gebruik een ontkalkingsoplossing die speciaal ontwikkeld is voor het reinigen van koffiemakers en volg de instructies op de verpakking. Vul het waterreservoir tot aan, maar niet voorbij de vulstreep.

OF

Vul het waterreservoir tot aan de Travel Mug (Reisfles)-(475 ml) met witte azijn en vul vervolgens de rest van het reservoir met water tot aan, maar niet voorbij de vullijn.

BELANGRIJK: Gebruik alleen witte azijn.

LET OP: Een schoonmaakcyclus met alleen water zal het koffiezetapparaat niet goed ontkalken.

- 2 Verwijder de verstelbare bekerhouder.
 3 Plaats het platform voor de schoonmaakcyclus van het capsulesysteem vooraan rechts op de voet van het apparaat.
 3 Verwijder de karafdeksel voor filterkoffie van de karaf.
 4 Plaats de karaf op het platform voor de schoonmaakcyclus van het capsulesysteem.
 5 Gebruik een ontkalkingsoplossing die speciaal ontwikkeld is voor het reinigen van koffiemakers en volg de instructies op de verpakking. Vul het waterreservoir tot aan, maar niet voorbij de vulstreep.

OF

Vul het waterreservoir tot aan de Travel Mug (Reisfles)-(475 ml) met witte azijn en vul vervolgens de rest van het reservoir met water tot aan, maar niet voorbij de vullijn.

LET OP: Druk om de schoonmaakcyclus te annuleren eenmaal op de Aan-uitknop of CLEAN (REINIGEN)-knop. Het koffiezetapparaat zal piepen en stoppen met verwerken van schoonmaakoplossing. Blijf de instructies volgen, begin bij Stap 6.

BELANGRIJK: Als u de reinigingscyclus annuleert, wordt uw apparaat niet goed ontkalkt.

BELANGRIJK: Gebruik alleen witte azijn.

- 6 Wanneer het waterreservoir gevuld is met het mengsel van reinigingsoplossing en water, druk dan op de capsule-knop en druk vervolgens op de CLEAN (REINIGEN)-knop.
 7 Druk op START BREW (BEGIN KOFFIEZETTEN) om de reinigingscyclus te starten.
 8 De klok toont de resterende tijd tot de schoonmaakcyclus voltooid is, die duurt tot maximaal twee uur om te voltooien. Het koffiezetapparaat zal een kleine hoeveelheid schoonmaakoplossing verwerken om deze door het systeem te verdelen. Daarna pauzeert het, verwerkt het extra schoonmaakoplossing en wordt dit proces gedurende tot 2 uur lang herhaald. De verlengde pauzes zorgen voor een maximale reiniging en ontkalking.
 9 Wanneer het proces klaar is zal het apparaat piepen, de klok zal 'End' (Einde) weergeven en het intelligente schoonmaakcyclus-indicatorlampje zal uit gaan.
 10 Leeg de inhoud van de karaf en plaats deze terug onder de spuitmond. Reinig het waterreservoir met warm zeepop om schoonmaakoplossing die de smaak van uw koffie zou kunnen beïnvloeden, te verwijderen.
 11 Vul het reservoir met nieuw water tot ten minste de Cup (Kop)-lijn.
 12 Spoel het systeem door driemaal een Lungo te zetten met alleen water. Laat, wanneer de cyclus voltooid is, het water wegspoelen en reinig de karaf.

Ik kan Keep Warm (Warmhouden) niet selecteren.

- U schakelt warmhouden in door handmatig op WARM (WARMHOUDEN) te drukken, terwijl de filterkoffiemodus actief is met Classic (Normale koffie) of Rich (Sterke koffie) en een willekeurig formaat karaf geselecteerd. Als u een kleinere maat koffie in de karaf zet, selecteer dan na het zetten van de koffie Classic (Normale koffie) of Rich (Sterke koffie), en draai de knop naar een willekeurig formaat karaf. Druk dan op WARM (WARMHOUDEN).

Er zit bezinzel in mijn koffie.

- Sediment in koffie kan bijdragen aan een voller en bevredigender mondgevoel. Door de aanwezigheid van koffiedik kan het brouwsel worden ervaren als rijker van smaak en meer karaktervol.
- Om de hoeveelheid bezinzel in de koffie te verminderen, moet u een iets grovere maling of een papieren filter gebruiken.

LET OP: Gebruik **GEEN** papieren filter in combinatie met een permanent filter, want de filterhouder kan dan verstopt raken door het water en/of de koffie.

De koffie die met de Over Ice (Op ijs)-modus bereid is, is niet koud.

- Zorg dat voor u koffie gaat zetten uw beker, reisfles of karaf helemaal tot de rand is gevuld met ijsblokjes. Het apparaat zet de koffie op een hogere temperatuur, om de beste smaak vast te houden. Daarna koelt het ijs de koffie af tot de perfecte temperatuur. Er wordt minder koffie gezet, om ruimte over te laten voor het smeltende ijs.

De koffie is niet sterk genoeg.

- Gebruik voor sterkere koffie de Rich (Sterke koffie)-modus. Voor een nog sterkere smaak, kunt u ook meer koffie toevoegen aan het filter.

De koffiezetcyclus duurt te lang.

- De zettijd varieert op basis van de grootte en de stijl van koffiezetten. Volle karaffen en Rich-koffie duren langer om gezet te worden in vergelijking met één kop koffie of Classic-koffie. De voortgangsbalk op het bedieningspaneel laat zien wat de status is.

De kop of reisfles overstroomde.

- Kijk naar de tabel Gemiddelde Koffiehoeveelheid op pagina 9.

Filterhouder overstroomde.

- De onderkant van de filterhouder kan verstopt zijn. Dit kan gebeuren met zeer fijn gemalen koffie, of te veel gemalen koffie in het filter. Medium gemalen koffie is aan te raden.
- Het permanente filter gebruiken in combinatie met een papieren filter, kan ervoor zorgen dat gemalen koffie en water voor een verstopping in de filterhouder zorgen. Gebruik alleen maar het permanente filter, of alleen maar een papieren filter.
- Cafeïnevrije koffie neemt water op een andere manier op, gebruik daarom bij deze koffie minder scheppen.

Er zit nog water in het reservoir.

- Als u het reservoir vult tot een specifieke maat, en dan die grootte zet, kan er een klein beetje water achterblijven in het reservoir. Dit is normaal, want het zorgt ervoor dat het reservoir niet helemaal leeg raakt. Zo functioneren de pomp en het zetsysteem het beste.

Het apparaat lekt.

- Na verwijdering van het waterreservoir, kan er een beetje water achterblijven in de reservoiropening. Dit is met een droge doek makkelijk te verwijderen.
- Als het lek boven de filterhouder zit, kijk dan naar "Het filter is overstroomd" hierboven.
- Als het lek onder de filterhouder zit, sluit dan de drip-stop. Kijk op pagina 11 voor meer informatie.
- Als het lek aan de kant van de capsules zit, zorg er dan voor dat de verstelbare bekerhouder op de juiste plek staat om druppels op te vangen.
- Als het lek afkomstig is van de bodem van het apparaat, neem dan telefonisch contact op met de klantenservice via: +44 (0)800 862 0453.

Het indicatorlampje voor de intelligente schoonmaakcyclus brandt oranje.

- Voer een schoonmaakcyclus uit. Als u onlangs al een schoonmaakcyclus heeft uitgevoerd, is het mogelijk dat u een tweede moet uitvoeren, om extra mineraalafzetting te verwijderen die van nature optreedt en vaak voorkomt in gebieden met hard water. Gebruik azijn of een ontkalker, en volg de schoonmaakinstructies op pagina 13 en 14.

Koffie is niet heet genoeg.

- Als u koffie zet in de karaf, zorg er dan voor dat Keep Warm (Warmhouden) aanstaat. De temperatuur van de intelligente warmhoudplaat kan worden aangepast naar Laag, Medium en Hoog (Zie: Koffietemperatuur aanpassen op pagina 10).
- Koude melk of koffiemelk toevoegen heeft invloed op de temperatuur.
- We raden u aan om de mok voor te verwarmen met heet water, voordat u koffie zet.

Uitvoervolume capsule is laag.

- Dit kan optreden bij het gebruik van capsules van derden. Probeer over te stappen op Nespresso® Original-capsules.

Capsule past niet / Capsule wordt geplet

- Zorg ervoor dat de capsule in de juiste oriëntatie wordt geplaatst zoals getoond op het apparaat.
- De capsulebak kan vol zijn. Bekijk op pagina 13 hoe u de Capsulebak verwijdert.

Het koffiezetapparaat is luid

- Dit koffiezetapparaat gebruikt een pomp met hoge druk, om alle smaak uit de capsules te halen.

PROBLEMEN OPlossen - VERVOLG

Het capsuleklepje sluit niet volledig

- Leeg de capsulebak. Zorg ervoor dat alle capsules zijn verwijderd en dat er geen capsule vastzit. Bekijk pagina 13.

De koffie spettert.

- Een paar spetters zijn normaal. Gebruik de bekerhouder om de afstand tussen een kop en de koffie-uitvoer te verkleinen.

Het waterreservoir beweegt.

- Zorg ervoor dat het waterreservoir goed vastzit op de haak.

BERICHTEN OP HET DISPLAY:

End (Einde)

- Het koffiezetproces is afgerond.

PrE (Voorverwarmen)

- Als u koffiezet met een capsule en START BREW (BEGIN KOFFIEZETTEN) indrukt, kan het display van de klok 'PrE' (Voorverwarmen) aangeven. Dit betekent dat het koffiezetapparaat bezig is met opwarmen en dat uw koffie automatisch gezet wordt, als de temperatuur hoog genoeg is.

Add Wtr (Water toevoegen)

- Zorg ervoor dat er water in het reservoir zit. Als het reservoir leeg is, voeg dan nieuw water toe. Klik dan op START BREW (BEGIN KOFFIEZETTEN) om door te gaan met koffiezetten.
- Als het reservoir al gevuld is, verwijder en plaats het reservoir dan terug. Klik dan op START BREW (BEGIN KOFFIEZETTEN) om door te gaan met koffiezetten.
- Als u koffiezet met een capsule, verwijder en plaats de capsule dan weer terug om het opnieuw te proberen. Als dit probleem aanhoudt, voer dan een schoonmaakcyclus uit. Volg daarvoor de instructies op pagina 14 en 15.
- Als u koffie zet met gemalen koffie, en het probleem blijft zich voordoen, neem dan contact op met de klantenservice via: +44 (0)800 862 0453.

CLn (Schoonmaken)

- Het systeem geeft aan dat er direct een reinigingscyclus nodig is om kalk uit het verwarmingssysteem te verwijderen. Bekijk 'Het reinigen en ontkalken van uw koffiezetsysteem' voor de instructies.

StOP (Stoppen)

- Het koffiezetproces is gestopt.

FOUTMELDINGEN:

Er (Fout)

- Als er op het display 'Er' (Fout) staat met daarna een nummer (bijvoorbeeld 'Er 03'), neem dan contact op met de klantenservice via +44 (0)800 862 0453.

VERVANGENDE ONDERDELEN

Ga om aanvullende onderdelen en accessoires te bestellen naar [ninjakitchen.eu](https://www.ninjakitchen.eu) of neem contact op met de Klantenservice op **+44 (0)800 862 0453**.

BEPERKTE GARANTIE VAN TWEE (2) JAAR

Wanneer een consument in Nederland een product koopt, krijgt hij/zij wettelijke rechten met betrekking tot de kwaliteit van het product (uw wettelijke rechten). U kunt uw winkelier aan deze rechten houden. Bij Ninja hebben wij echter zoveel vertrouwen in de kwaliteit van onze producten, dat wij fabrieksgarantie van twee jaar geven [Appendix III]. Deze voorwaarden hebben alleen betrekking op onze fabrieksgarantie - uw wettelijke rechten blijven onaangetast.

De onderstaande voorwaarden beschrijven de vereisten en omvang van onze garantie. Zij hebben geen invloed op uw wettelijke rechten of de verplichtingen van de verkoper van het product en uw overeenkomst met hen.

Ninja-garantie

Ieder product van Ninja wordt geleverd met garantie op de onderdelen en werkzaamheden. U vindt online ondersteuning op [ninjakitchen.nl](https://www.ninjakitchen.nl)

Hoe registreer ik mijn Ninja-garantie?

U kunt uw garantie binnen 28 dagen na aankoop online registreren. Om tijd te besparen, heeft u de volgende informatie over uw product:

- Datum van aankoop van de product

Bezoek [ninjakitchen.nl](https://www.ninjakitchen.nl) om online te registreren

BELANGRIJK:

De garantie dekt uw Product gedurende 2 jaar vanaf de datum van aankoop.

Uw gratis Ninja garantie is alleen geldig in het land waar het product is gekocht.

Bewaar altijd het aankoopbewijs. Wilt u gebruik maken van uw garantie, dan hebben wij het aankoopbewijs nodig om te controleren of de versterkte informatie correct is. Als u geen geldig aankoopbewijs kunt overleggen, zal uw garantie komen te vervallen.

Wat zijn de voordelen van het registreren van mijn gratis Ninja garantie?

Als u uw garantie registreert, hebben wij uw gegevens bij de hand, in het geval wij contact met u op moeten nemen.

U kunt ook tips en adviezen krijgen over hoe u het meeste rendement uit uw product kunt halen en u zult op de hoogte worden gehouden over nieuwe technologieën en productlanceringen van Ninja. Als u uw garantie online registreert, krijgt u onmiddellijk een bevestiging dat wij uw gegevens hebben ontvangen.

Hoe lang krijg ik garantie op een nieuw product van Ninja?

Vanwege ons vertrouwen in ons ontwerp en onze kwaliteitscontrole heeft uw nieuwe product een garantie van in totaal twee jaar.

Wat wordt er door de gratis garantie van Ninja gedekt?

Reparatie of vervanging van uw Ninja-product (naar beoordeling van Ninja), inclusief alle onderdelen en arbeid. De garantie van Ninja is een aanvulling op uw wettelijke rechten als klant.

Wat wordt er door de gratis garantie van Ninja niet gedekt?

1. Normale slijtage van aan slijtage onderhevige onderdelen (zoals accessoires), vallen niet onder deze garantie. Vervangingsonderdelen zijn te koop op [ninjakitchen.nl](https://www.ninjakitchen.nl)
2. Schade veroorzaakt door foutief gebruik, misbruik, achteloos handelen, het niet uitvoeren van het vereiste onderhoud of schade door een onjuiste behandeling tijdens het transport.
3. Schade veroorzaakt door niet door Ninja geautoriseerd onderhoud.

Waar kan ik originele onderdelen en accessoires van Ninja kopen?

Onderdelen en accessoires van Ninja zijn ontworpen door dezelfde ingenieurs die uw product hebben ontworpen. U vindt een uitgebreid assortiment Ninjaonderdelen, -vervangingsonderdelen/-accessoires voor alle products van Ninja op [ninjakitchen.nl](https://www.ninjakitchen.nl)

Houd er rekening mee dat schade veroorzaakt door het gebruik van niet-originele Ninjareserveonderdelen mogelijk niet door uw garantie wordt gedekt.

TUSEN TAKK

for at du har kjøpt Ninja® Prestige DualBrew System



REGISTRER KJØPET

- registeryourninja.eu
- +44 (0)800 862 0453
- Skann QR-koden med en mobilenhet

TA VARE PÅ DENNE INFORMASJONEN

Modellnummer: _____
Serienummer: _____
Kjøpsdato: _____
(Ta vare på kvitteringen)
Butikken hvor du kjøpte varen: _____

TIPS: Du finner modell- og serienummeret på QR-kodeetiketten på baksiden av maskinen ved strømledningen.

LES NØYE OG OPPBEVAR FOR FREMTIDIG BRUK.

Disse instruksjonene er utformet for å hjelpe deg med å få en fullstendig forståelse av ditt nye Ninja® Prestige DualBrew System. Hvis du har noen spørsmål, kan du ringe kundeservice på +44 (0) 800 862 0453.

Importør: SharkNinja Europe LTD.
1st/2nd Floor Building 3150,
Thorpe Park, Century Way,
Leeds, England, LS15 8ZB,
NIP: PL5263721774
ninjakitchen.co.uk

Eksportør: SharkNinja
(Hong Kong)
Company Limited, Unit 606,
6TH Floor Alliance Building,
133 Connaught Road Central,
Hongkong

SharkNinja Germany GmbH,
Rotfeder-Ring 9,
60327 Frankfurt am Main,
Tyskland
ninjakitchen.eu

Illustrasjonene kan avvike fra det faktiske produktet. Vi jobber kontinuerlig med å forbedre produktene våre, og derfor kan spesifikasjonene i dette dokumentet endres uten varsel.

NINJA er et registrert varemerke i Storbritannia som tilhører SharkNinja Operating LLC.

© 2025 SharkNinja Operating LLC.

CFN802EU_IB_MP_Mv14



@ninjakitchenuk

NINJA

PRESTIGE

DUALBREW SYSTEM
KVERNET KAFFE OG ESPRESSOKAPSLER

CFN800-serien | Brukerveiledning

VIKTIGE SIKKERHETSINSTRUKSJONER

LES NØYE FØR BRUK • KUN TIL HUSHOLDNINGSBRUK



Les alle instruksjoner for du bruker Ninja® Prestige DualBrew--systemet ditt



Indikerer tilstedeværelse av en fare som kan forårsake personskade, død eller alvorlige skade på eiendom dersom advarselen inkludert med dette symbolet ignoreres.



Unngå kontakt med varm overflate. Bruk alltid håndbeskyttelse for å unngå brannskader.



Kun til bruk innendørs og i husholdninger.

⚠ ADVARSEL

For å redusere risikoen for personskade, brann, elektrisk støt og skade på eiendom, må grunnleggende sikkerhetsregler alltid følges, inkludert følgende advarsler og etterfølgende instruksjoner. Ikke bruk maskinen til noe annet enn tiltenkt bruk.

Generelle forholdsregler

For å unngå fare for kvelning hos små barn må alt emballasjemateriale kastes umiddelbart etter utpakking.

- Dette apparatet kan brukes av barn fra 8 år og oppover, av personer med nedsatt fysisk-, sensorisk- eller mental funksjonsevne eller av personer som mangler erfaring og kunnskap, hvis de er under tilsyn eller har fått instruksjoner om sikker bruk av apparatet og forstår farene ved det. Barn må ikke leke med apparatet. Rengjøring og vedlikehold må ikke utføres av barn under 8 år uten tilsyn. Hold apparatet og ledningen utenfor rekkevidde for barn under 8 år.
- Hold maskinen og ledningen utenfor barns rekkevidde. **IKKE** la barn leke med eller bruke maskinen. Grundig tilsyn er nødvendig ved bruk i nærheten av barn.
- For å beskytte mot brann, elektrisk støt og personskader, må du **IKKE** senke ledningen, støpslene eller maskinens hoveddel ned i vann eller andre væsker.
- **BÆR** aldri maskinen etter strømledningen, og ikke trekk i ledningen for å koble den fra stikkkontakten. Ta i stedet tak i støpselet og trekk det ut for å koble fra maskinen.
- **IKKE** bruk noen maskin hvis ledningen eller støpselet er skadet, eller hvis maskinen ikke fungerer som den skal, har falt ned eller er skadet på noen måte. Kontakt SharkNinja Operating LLC for service.
- Kun for husholdning og bruk på benkeplate. **IKKE** la strømledningen henge over kanten eller komme i kontakt med varme overflater, for eksempel en komfyr.
- **ALDRI** bruk en stikkontakt under en benk.
- For å unngå risiko for brann, elektrisk støt eller skade på maskinen må maskinen **IKKE** brukes i et apparatrom eller under et veggskap.
- Koble fra stikkkontakten når maskinen ikke er i bruk og før rengjøring.
- **ALDRI** la maskinen være uten tilsyn mens den er i bruk.
- Maskinen er ikke ment å bli drevet av et eksternt tidsur eller et separat fjernkontrollsystem.
- **IKKE** plasser på toppen av noen annen maskin.
- Maskinen skal ikke plasseres i et skap når den er i bruk.
- **IKKE** bruk tilbehør som ikke anbefales av produsenten, da dette kan føre til skade på eller ødeleggelse av maskinen.
- Unngå søl på kontakten.

LES OG TA VARE PÅ DISSE INSTRUKSJONENE



NORSK

VIKTIGE SIKKERHETSINSTRUKSJONER

LES NØYE FØR BRUK • KUN TIL HUSHOLDNINGSBRUK

⚠ ADVARSEL

For å redusere risikoen for personskade, brann, elektrisk støt og skade på eiendom, må grunnleggende sikkerhetsregler alltid følges, inkludert følgende advarsler og etterfølgende instruksjoner. Ikke bruk maskinen til noe annet enn tiltenkt bruk. Denne maskinen er kun beregnet på å lage kaffe, som beskrevet i denne bruksanvisningen.

Generelle forholdsregler

- 1 Kast alt emballasjemateriell umiddelbart ved utpakking for å eliminere en kveldningsfare for små barn.
- 2 Dette apparatet kan brukes av personer med reduserte fysiske, sensoriske eller mentale evner eller mangel på erfaring og kunnskap, hvis de har tilsyn eller gis veiledning om bruken av apparatet på en sikker måte og forstår de involverte farene.
- 3 For å redusere risikoen for elektrisk støt, er dette apparatet en polarisert plugg (det ene bladet er bredere enn det andre). Som en sikkerhetsfunksjon vil denne pluggen bare passe inn i en polarisert stikkontakt én vei. Vend om støpselet hvis det ikke passer helt i stikkontakten. Ta kontakt med en kvalifisert elektriker hvis det fortsatt ikke passer. **IKKE** tving inn i stikkontakten eller prøv å modifisere det for å få det til å passe.
- 4 Hold apparatet og ledningen utilgjengelig for barn. **IKKE** la barn leke med eller bruke apparatet. Grundlig tilsyn er nødvendig ved bruk i nærheten av barn.
- 5 For å beskytte mot brann, elektrisk støt og personskader, må du **IKKE** senke ledningen, støpslene eller maskinens hoveddel ned i vann eller andre væsker.
- 6 **ALDRI** bær apparatet i strømledningen eller trekk i den for å koble det fra stikkontakten. Ta i stedet tak i støpselet og trekk det ut.
- 7 **IKKE** bruk apparatet hvis ledningen eller støpselet er skadet, eller hvis apparatet ikke fungerer som det skal, har falt ned eller er skadet på noen måte. Kontakt SharkNinja Operating LLC for service.
- 8 Kun til husholdningsbruk og bruk på benkeplate. **IKKE** la strømledningen henge over kanten eller komme i kontakt med varme overflater som komfyren.
- 9 **ALDRI** bruk en stikkontakt under benken.
- 10 For å unngå fare for brann, elektrisk støt eller skade på trakteren må den **IKKE** brukes i et apparatrom eller under et veggskap.
- 11 Koble fra stikkontakten når enten apparatet eller skjermklokken ikke er i bruk, og før rengjøring.

- 12 Slå av og la enheten avkjøles før du tar av eller setter på deler, og før du rengjør apparatet.
- 13 **ADVARSEL:** Ikke bruk apparatet hvis det er en sprekke i overflaten.

Bruksmerknad

- 1 Slå av enheten og trekk ut støpselet fra stikkontakten.
- 2 Bruk av tilbehør som ikke er anbefalt av produsenten kan føre til overfylling og fare for skålding, eller føre til brann, elektrisk støt eller personskade.
- 3 ALLTID bruk apparatet på en tørr, jevn overflate.
- 4 **IKKE** sett på eller nær en varm gass- eller elektrisk ovn, eller i en oppvarmet ovn.
- 5 **IKKE** bruk dette apparatet til noe annet enn den tiltenkte bruken.
- 6 **IKKE** bruk utendørs.
- 7 **IKKE** berør varme overflater. Bruk håndtak eller knotter.
- 8 For å unngå kontakt med damp og varme overflater må du **IKKE** strekke deg over trakteren for å skumme.
- 9 Plasser ALLTID en beholder under traktekurven for å ta imot den traktede kaffen.
- 10 **IKKE** åpne traktekamre under trakte- og rengjøringscykluser. Skålding kan oppstå.
- 11 **IKKE** fjern beholderen, kannen eller koppen mens apparatet er i drift uten at dryppstoppen er i lukket posisjon. Sett beholderen, kannen eller koppen raskt tilbake og åpne dryppstoppen for å fortsette traktingen.
- 12 **IKKE** fyll vannbeholderen med noe annet enn vann, da andre væsker kan skade trakteren.
- 13 **IKKE** overfyll vannbeholderen. Fyll kun vann til Full-linjen.
- 14 Ha lokket på vannbeholderen når

VIKTIGE SIKKERHETSINSTRUKSJONER

LES NØYE FØR BRUK • KUN TIL HUSHOLDNINGSBRUK

du brygger.

- 15 **IKKE** kjøør apparatet uten vann.
- 16 **IKKE** brygg malt kaffe uten et papirfilter nr. 4 eller et fast filter installert i traktekurven.
- 17 Overskridelse av maksimal kapasitet for kaffe kan føre til at det flyter over. **IKKE** bruk finkvernet kaffe eller espresso-kvernet kaffe.
- 18 **IKKE** sett fingrene under kaffeutløpet, risiko for forbrenning. **IKKE** sett fingrene inn i kapselrommet eller kapselsjakten. Fare for skade.
- 19 Bruk kun kapsler/poder som er beregnet for dette apparatet. Hvis kapselen/poden ikke passer, må du ikke tvinge den inn i apparatet.
- 20 Vær forsiktig så du ikke blir skåldet av sprutende vann eller damp eller ved feil bruk av apparatet.
- 21 Overflaten på varmelementet forblir varm etter bruk, og utsiden av apparatet kan holde på varmen i flere minutter, avhengig av bruk.

Kanne

- 1 Kannen er kun designet for bruk med dette apparatet. **IKKE** sett kannen på eller nær en varm gass- eller elektrisk ovn, eller i en oppvarmet ovn.
- 2 **IKKE** bruk en kanne som er sprukket eller har riper, eller en kanne som har et løst eller svekket håndtak.
- 3 **IKKE** ha kannen i mikrobølgeovnen.
- 4 **IKKE** drikk direkte fra kannen. Væske fra kannen kan være veldig varm.
- 5 **IKKE** bruk kannen til å oppbevare mat når den ikke er i bruk.
- 6 Sørg for at kannen er helt tom før du begynner en rengjørings- eller traktesyklus. Start av en syklus med vann eller kaffe allerede i kannen vil føre til overfylling.
- 7 **IKKE** rengjør kannen med slipende rengjøringsmidler, stålullputer eller andre slipende materialer.

- 8 **IKKE** sett en varm kanne på en våt eller kald overflate.
- 9 **IKKE** utsett kannen for ekstreme temperaturendringer.

Stell og vedlikehold

- 1 Slå av apparatet og la det avkjøles før du fjerner deler og rengjør det.
- 2 For å forebygge sykdom fra bakterievekst i apparatet må du følge alle rengjøringsinstruksjonene i «Stell og vedlikehold»-avsnittet i denne brukerhåndboken.
- 3 Rengjør systemet ukentlig.
- 4 Hvis produktet ikke fungerer som det skal, går du til ninjakitchen.eu eller kontakt SharkNinja Operating LLC for undersøkelse, reparasjon eller justering.
- 5 Rengjøring og brukervedlikehold skal ikke utføres av barn.

Erklæring om strømlledning

- 1 En kort strømlledning medfølger for å hindre at den vikles inn i noe eller at man snubler over en lengre ledning.
- 2 **IKKE** bruk skjøteledninger med dette produktet.

LES OG TA VARE PÅ DISSE INSTRUKSJONENE

LES OG TA VARE PÅ DISSE INSTRUKSJONENE

DELER

- A Plattform for 1 porsjon
- B Visp til melkeskummer
- C Brygger (strømkabel ikke vist)
- D Vippelokk
- E Traktekurv
- F Avtakbart vannbeholderlokk
- G 1,8 l avtakbar vannbeholder
- H Spak
- I Kontrollpanel
- J Dryppstopp
- K Kapselbeholder
- L Intelligent oppvarmingsplate
- M Bunn til koppbrett
- N Permanent filter*
- O #4 Papirkjeglefilter*
- P Ninja Smart Scoop
- Q Justerbart koppbrett
- R Traktelokk
- S Ninja® glasskanne
- T Plattform for kapselrensingscyklus

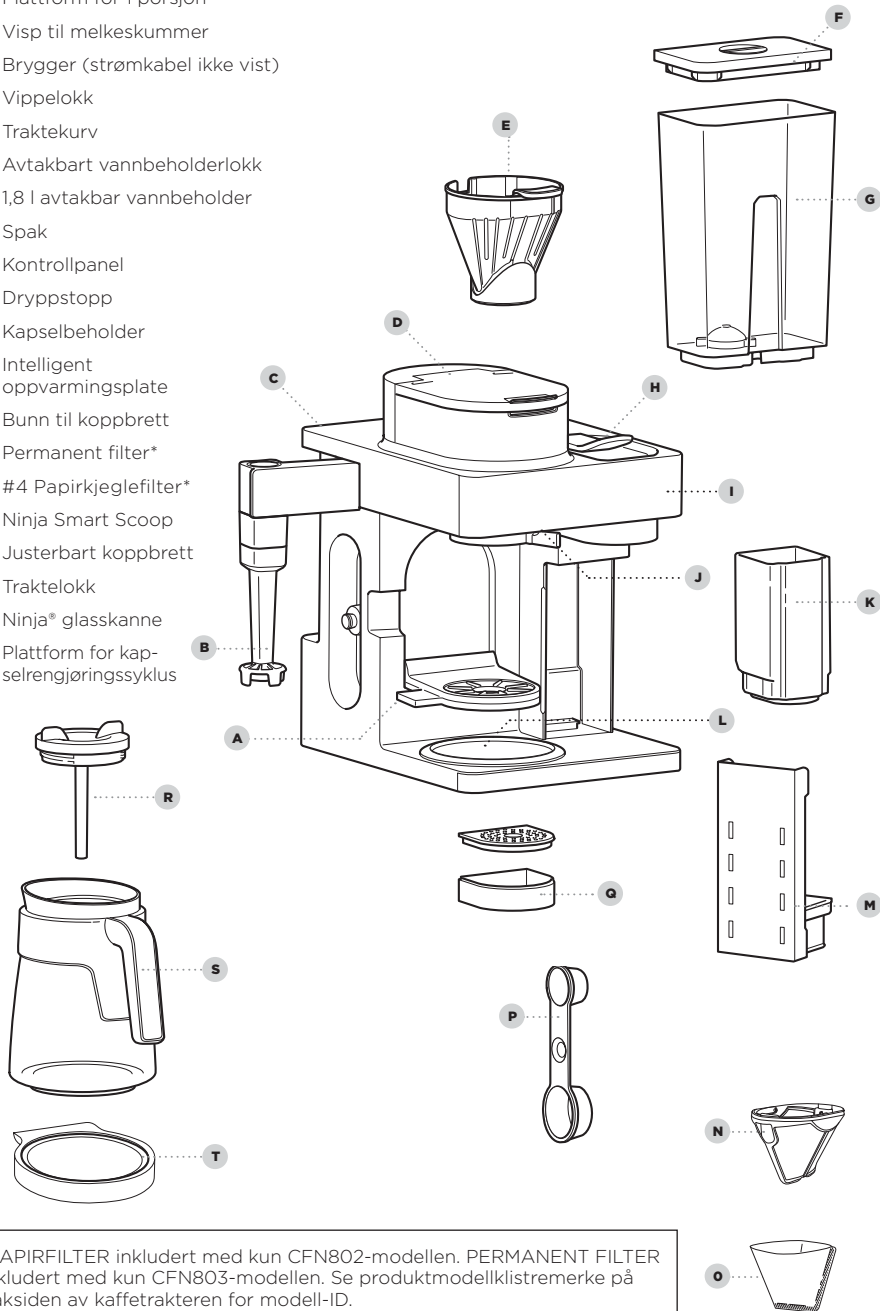

*PAPIRFILTER inkludert med kun CFN802-modellen. PERMANENT FILTER inkludert med kun CFN803-modellen. Se produktmodellklistremerke på baksiden av kaffetrakteren for modell-ID.

BRUK AV KONTROLLPANELET

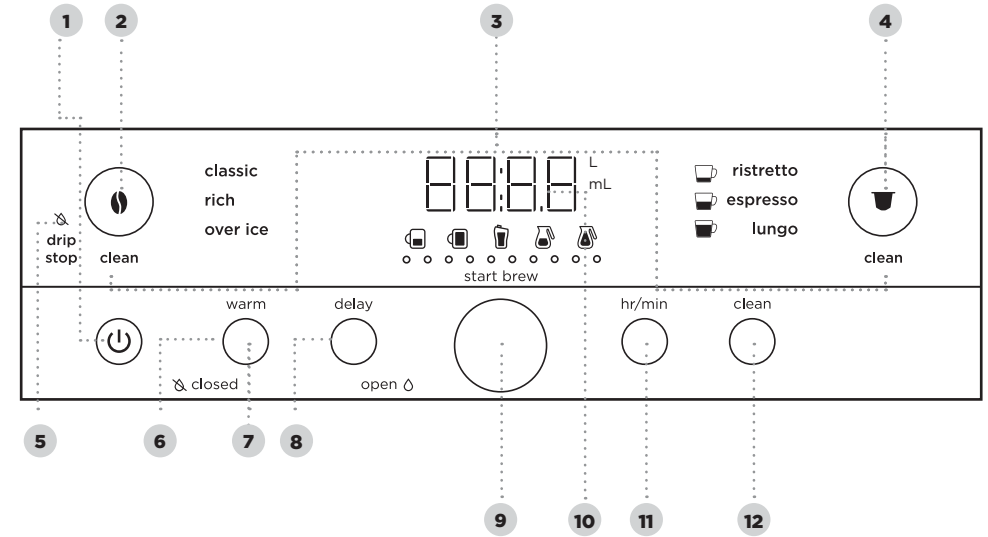

- 1 Strømknapp
- 2 Filterkaffe-knapp
- 3 Indikator for intelligent rengjøringscyklus
- 4 Kapselknapp
- 5 Dryppstopp-indikator
- 6 Kepp Warm (Hold varm)-indikator
- 7 Kepp Warm (Hold varm)- knapp
- 8 Knapp for Delay Brew (Tidsinnstilt traktning)
- 9 Hjul/Start Brew (Start Brygging)-knapp
- 10 Programmerbar digital klokke og drikkestørrelse-display
- 11 hr/min (Time/Minutt)-knapp
- 12 Knapp for intelligent rengjøringscyklus

MERK: Funksjoner varierer etter modell.

INNSTILLING AV KLOKKEN

- 1 Når bryggeren er plugget i, vil klokkevisningen og HR/MIN (TIME/MIN) begynne å blinke.
- 2 Bruk hjulet for å velge riktig time. Trykk deretter på HR/MIN (TIME/MIN)-knappen for å bytte til minutter.
- 3 Bruk hjulet igjen for å velge riktig minutt, og trykk på HR/MIN (TIME/MIN)-knappen for å sette klokken til den viste tiden.

MERK: Du kan når som helst stille klokken ved å trykke på HR/MIN (TIME/MIN)-knappen og følge trinn 2-3.

MERK: Hvis du kobler fra bryggeren, eller i tilfelle et strøbrudd, må du stille klokken neste gang bryggeren er plugget i.

HØYDEKALIBRERING

Nødvendig for brukere i høytliggende områder. Hvis du ikke kjører høydekalibreringen i høytliggende områder, vil det oppstå overdreven damping under bryggingen.

Fordi vann koker ved en lavere temperatur i større høyder, bør du kjøre en kalibreringssyklus før første brygging, slik at bryggeren kan registrere vannets kokepunkt der du befinner deg. Å kjøre en kalibreringssyklus vil bidra til å gi en konsekvent brygging hver gang.

- 1 Fyll vannbeholderen opp til, men ikke over, Full-linjen.
- 2 Sett traktekurven inn og lukk lokket, sett deretter en tom kanne på basen.
- 3 Slå på enheten og trykk på Filterkaffe-knappen. Sørg for at dryppstoppen er i åpen stilling. Deretter trykker og holder du både Filterkaffe-knappen og HR/MIN (TIME/MIN) til du hører en bekreftelseslyd.
- 4 En kalibreringssyklus vil begynne, og displayet vil telle ned til høydekalibreringen er fullført. Når bryggingen er ferdig, piper bryggeren og viser «End» (Ferdig) på displayet. Kast vannet i kannen.

MERK: Denne kalibreringen lagres permanent og vil ikke gå tapt hvis strømmen går eller trakteren kobles fra. Trakteren kan recalibreres når som helst hvis høyden der den brukes endres.

- 1 Rengjør alt tilbehør før den første traktingen.
- 2 Koble trakteren til strøm og slå den på ved å trykke på strømknappen.
- 3 Løft vannbeholderen av basen. Fjern vannbeholderlokket. Tilsett vann opp til, men ikke over, Full-linjen. Sett vannbeholderen tilbake i trakteren. **IKKE** fyll vannbeholderen med noe annet enn vann, da andre væsker kan skade trakteren.

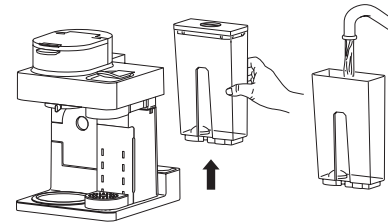

MERK: Vi anbefaler å bruke kaldt eller romtemperert vann i vannbeholderen. **IKKE** fyll med varmt eller kokende vann.

PRIMING AV MASKINEN: IKKE FORTSETT FØR DISSE TRINNENE ER FULLFØRT

PRIMING AV KAPSEL-SIDEN

- 1 Sørg for at spaken er lukket. Ikke sett inn en kapsel.
- 2 Plasser et kar under trakteutløpet for kapselen. Trykk på kapselknappen for å velge Lungo (Lungo).



- 3 Trykk på START BREW (START BRYGGING) for å starte. Kast vannet og skyll beholderen når syklusen er fullført. Gjenta denne prosessen tre ganger. Du er nå klar til å brygge kapsler.

PRIMING AV FILTERKAFFE-SIDEN

- 1 Sørg for at traktekurven er satt helt inn i enheten og lukk vippelokket. Ikke tilsett kaffe.
- 2 Sentrer kannen med traktelokket montert under Filterkaffe-trakteutløpet. Trykk på Filterkaffe-knappen for å velge Classic (Klassisk), og vri på knappen for å velge størrelsen Full kanne.



- 3 Trykk på START BREW (START BRYGGING) for å starte. Kast vannet og skyll kannen når syklusen er fullført. Du er nå klar til å trakte filterkaffe.

BRUK AV NINJA® PRESTIGE DUALBREW SYSTEM

VIKTIG: Denne trakteren er kompatibel med Nespresso® Original-kapsler eller andre tredjepartsmærker.

BRYGGEKAPSLER

- 1 Fyll vannbeholderen opp til minst Kopp-linjen.
- 2 Løft spaken helt opp og sett inn kapselen. Lukk spaken.
- 3 Sett beholderen sentrert på koppbrettet under tuten.

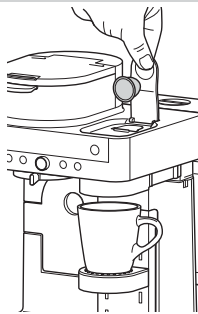

MERK: Juster høyden på den justerbare koppholderen og plasser beholderen i midten for å unngå sprut. Koppbrettet kan fjernes for å brygge i høyere og bredere beholdere.

- 4 Trykk på Kapsel-knappen og velg enten Ristretto (Ristretto), Espresso (Espresso), Lungo (Lungo), eller Over Ice (Over Is).

 **ristretto** **25 ml**

En mindre og mer konsentrert drikk med søtere og fyldigere smak.

 **espresso** **40 ml**

Konsentrert, smakfull servering av kaffe.

 **lungo** **110 ml**

En større og mindre konsentrert drikk med skarpere smak.

 **over ice** **30 ml**

Spesielt designet for å brygge direkte over is og tåle melkebaserte drikker.

Fyll alltid beholderen helt opp med isbiter før du brygger Over is.

- 5 Trykk på START BREW (START BRYGGING) for å starte. Maskinen vil pipe for å signalisere at bryggingen har startet. Klokkeskjermen kan vise «pre» som indikerer at bryggingen er i oppvarmingsmodus, og vil automatisk starte bryggingen når den er klar. Fremdriftslinjen lyser for å indikere statusen for bryggingen. Når bryggingen er ferdig, piper bryggingen igjen, og End (Ferdig) vises på displayet.

- 6 Hvis du vil avbryte bryggingen når som helst, trykker du på START BREW (START BRYGGING) igjen eller trykk på strømknappen.

TRAKTE FILTERKAFFE

- 1 Åpne lokket og sjekk at traktekurven er på plass for å forberede bryggingen.
- 2 Plasser et papirfilter nr. 4 eller et permanent filter i traktekurven (filter varierer etter modell). Bruk kun et papirfilter ELLER det permanente filteret – ikke begge.

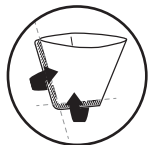

MERK: Brett papirfilteret langs sømmene, åpne toppen helt og trykk det godt ned i traktekurven, slik at det sitter godt på plass.

MERK: For å kjøpe et permanent filter, gå til ninjakitchen.eu

- 3 Bruk Ninja Smart Scoop og følg måleangivelsene på skjeen eller på kaffemålingstabellen på side 9 for å fylle filteret. Lukk vippelokket.

- 4 Plasser den tomme beholderen under traktekurven.

MERK: Hvis du skal lage en enkelt kopp, senker du plattformen for enkeltkopper og sett beholderen i midten av den for å unngå sprut.

- 5 Trykk på Filterkaffe-knappen og velg enten Classic (Klassisk) Rich (Fyldig) eller Over Ice (Over is). Vri på hjulet for å velge ønsket bryggestørrelse.

BRYGGESTILER



Jevn, velbalansert smak.



Fyldigere enn klassisk, med mer intens smak som tåler melk, fløte eller smakstilsetning.



Spesielt designet for å brygge varmt over is for nybrygget iskald kaffe som ikke er utvannet. **Fyll alltid beholderen helt opp med isbiter før du brygger Over Ice (Over Is).**

MERK: Rich (Fyldig) brygg vil bruke litt mindre vann og gi litt mindre brygget kaffe enn Classic Brew (Klassisk brygg). Se tabellen over omtrentlig bryggemengde for mer informasjon.

- 6 Trykk på START BREW (START BRYGGING) for å starte. Maskinen vil pipe for å signalisere at bryggingen har startet. Fremdriftslinjen rundt hjulet lyser for å indikere statusen for bryggingen. Når bryggingen er ferdig, piper bryggingen igjen, og End (Ferdig) vises på displayet.

MERK: Bryggesyklusen starter, og settes deretter i en kort periode på pause, før den fortsetter. Denne prosessen brukes til å bløtgjøre kaffegruten jevnt. Dette gjelder alle bryggestiler.

- 7 Hvis du vil avbryte bryggingen når som helst, trykker du på START BREW (START BRYGGING) igjen eller trykk på strømknappen.

BRYGGEMENGDER OG MÅLINGER

Hver størrelse og bryggemetode gir forskjellige mengder kaffe for å optimalisere styrke og smak.

MERK: Kaffegruten vil absorbere noe av vannet som brygges, noe som vil føre til små variasjoner i bryggemengden sammenlignet med det som er angitt nedenfor.

OMTRENTLIG TRAKTEVOLUMER

Størrelse	FILTERKAFFE		
	Classic (Klassisk)	Rich (Fyldig)	Over Ice (Over is) (fylt med is)
XS-kopp	190 ml	175 ml	190 ml
Sm-kopp	235 ml	205 ml	235 ml
Kopp	295 ml	235 ml	295 ml
XL-kopp	355 ml	295 ml	355 ml
Reisekopp	455 ml	355 ml	455 ml
XL Reisekopp	560 ml	475 ml	560 ml
1/4 Kanne	830 ml	770 ml	830 ml
1/2 Kanne	1,1 l	1 l	1,1 l
3/4 Kanne	1,4 l	1,2 l	1,4 l
Full kanne	1,6 l	1,4 l	1,6 l

MERK: Det kan være litt vann igjen i vannbeholderen etter bryggingen. Dette er normalt for å hindre at bryggemaskinen går tom for vann.

KAPSLER

Ristretto (Ristretto)	Espresso (Espresso)	Lungo (Lungo)	Over Ice (Over is)
25 ml	40 ml	110 ml	30 ml

MÅLE KAFFEBØNNENE DINE

Bruk målene på Ninja Smart Scoop™ eller i tabellen for å bestemme hvor mye malt kaffe du skal bruke til hver bryggestørrelse for best resultat. Bruk alltid jevne måleskjeer når du måler opp malt kaffe. Mengden malt kaffe for hver størrelse vil være den samme uansett hvilken bryggemetode du velger. Hvis du for eksempel velger **Cup (Kopp)** og **Classic (Klassisk)**, vil du bruke den samme mengden kaffebønner som hvis du skulle velge **Cup (Kopp)** og **Over Ice (Over Is)**.

MERK: Bruk færre skjeer med koffeinfri kaffe for å unngå at det renner over. Bruk middels grov maling hvis du maler hele bønner. Hvis bønnene males for fint, kan traktekurven renne over.

KAFFEMÅLINGSTABELL

Porsjonsstørrelse	Ninja Smart Scoop	Spiseskjeer
XS-kopp		
Sm-kopp		2-3 små skjeer
Kopp		2-3 spiseskjeer
XL-kopp		
Reisekopp	3-5 små skjeer	3-5 spiseskjeer
XL Reise		
1/4 Kanne	3-5 store skjeer	6-10 spiseskjeer
1/2 Kanne		
3/4 Kanne	4-7 store skjeer	8-14 spiseskjeer
Full kanne		

BRUK AV NINJA® PRESTIGE DUALBREW SYSTEM - FORTS.

TILPASSE BRYGGET:

VALG AV RIKTIGE BØNNER

Lysbrent: Høy syrlighet, floral og delikat.

Mørkbrent: Lett syrlig, søt og nøtteaktig med noter av sjokolade.

JUSTERE STYRKE

For vassen/svak: Hvis klassisk ble valgt, prøv den fylldige innstillingen. Tilsatt en skje til hvis det fortsatt er for svakt. Hvis du tilsetter en skje, blir drikken sterkere, men volumet blir litt mindre.

For sterk: Hvis fylldig ble valgt, prøv klassisk. Hvis det fortsatt er for sterk, kan du prøve å bruke en skje mindre. Hvis du tar bort en skje, blir drikken svakere, men volumet blir litt større.

Ikke bruk mer enn to skjeer over eller under anbefalt mengde for best resultat.

JUSTERE BRYGGETEMPERATUR:

VELGE RIKTIG KOPP

Sørg for at koppen du bruker, passer til størrelsen på drikken din. Bruk en kopp som er like stor som drikken din for en varmere drikk. Tykkelsen på materialet koppen er laget av, vil også påvirke temperaturen på drikken din. Bruk en kopp av tynnere materiale for varmere drikk.

FORVARME FØR DU BRYGGER

Å la varmt vann renne gjennom en filterkaffemaskin eller kapselbrygger vil bidra til å forvarme maskinen. Sørg for å kjøre en varmtvannsbrygging med den funksjonen du ønsker å bruke.

Hell det varme vannet i koppen du ønsker å tilberede drikken i for å øke temperaturen på drikken ytterligere. Temperaturen på koppen påvirker temperaturen på drikken din. Hell av

INTELLIGENT OPPVARMINGSPLATE

Den intelligente oppvarmingsplaten vil automatisk slå seg på under Classic (Klassisk) eller Rich (Fylldig) brygg **uansett hvilken kannestørrelse som er valgt**. Den intelligente oppvarmingsplaten er innstilt på en spesifikk temperatur for å unngå å brenne kaffen over tid. For å slå på varmeplaten når som helst, trykker du på Filterkaffe-knappen for å velge Classic (Klassisk) eller Rich (Fylldig). Vri hjulet til en av kannestørrelsene og trykk på WARM (VARM)-knappen.

warm



VIKTIG: -lyset på bunnen av bryggeren lyser bare når varmeplaten er varm, og forblir tent til platen er avkjølt.

TIDS- OG TEMPERATURJUSTERINGER

Du kan justere hvor lenge den intelligente varmeplaten skal være på (opptil 40 minutter) og/eller stille temperaturen til Lav, Medium eller Høy.

Som standard er den intelligente varmeplaten innstilt til å være på i 40 minutter og satt på middels varme. Følg disse instruksjonene for å endre tid/temperaturinnstillingene på varmeplaten:

- 1 Trykk og hold WARM (VARM) til klokken begynner å blinke med nåværende oppvarmingstid.
- 2 Drei på hjulet for å øke tiden med 5 minutter opp til 40 minutter eller redusere tiden til 0 timer. Trykk på WARM (VARM) eller START BREW (START BRYGGING) for å sette den nye tiden.
- 3 Deretter viser klokken den aktuelle temperaturen på varmeplaten. For å opprettholde samme temperatur, trykker du på WARM (VARM) eller START BREW (START BRYGGING). For å endre temperaturen, vrir du på hjulet og trykker på WARM (VARM) eller START BREW (START BRYGGING) for at temperaturen skal låses. Enheten vil pipe og signalisere at tid og temperatur er satt.

MERK: Hvis du setter oppvarmingstiden til 0 timer, vil ikke Keep Warm (Hold varm) aktiveres automatisk under eller etter en kannetraktesyklus, men du kan fortsatt slå den på manuelt ved å trykke på WARM (VARM)-knappen.

MERK: Innstillingen for tidsjustering lagres og tilbakestilles ikke når bryggeren kobles fra strømmettet eller mister strøm.

INNSTILLING AV DELAY BREW (TIDSINNSTILT TRAKTING) (Kun for malt kaffe)

- 1 Koble trakteren til strøm og slå den på ved å trykke på strømknappen.

MERK: Klokken vil fortsette å gå selv om bryggeren er slått av. Sørg for at bryggeren er slått på for å angi Delay Brew (Tidsinnstilt trakting).

- 2 Etter å ha fylt vannbeholderen og tilsatt malt kaffe i filteret, plasserer du en beholder av passende størrelse under traktekurven.
- 3 Trykk på Filterkaffe-knappen for å gå inn i modusen for malt kaffe. Trykk på DELAY (TIDSINNSTALL). Klokken vil begynne å blinke «12:00» eller den forrige innstilte tiden.

delay



- 4 Mens klokken blinker, dreier du på hjulet for å stille inn tiden. Trykk på START BREW (START BRYGGING) for å låse tiden. Vri nå på hjulet for å justere minutt. Trykk på START BREW (START BRYGGING) for å låse tiden din.
- 5 Deretter dreier du på hjulet for å velge størrelsen du ønsker å brygge.
- 6 Trykk på Grounds (Malt kaffe)-knappen for å velge bryggstil.
- 7 Når tid, bryggemengde og bryggstil er innstilt, trykker du på hjulet for å aktivere. Når funksjonen er aktivert, vil bryggeren pipe og DELAY (TIDSINNSTALL) og de valgte alternativene vil forbli opplyst. For å se den innstilte forsinkelsen for bryggingen, trykk og hold inne DELAY (TIDSINNSTALL)-knappen. Hvis du vil avbryte, trykker du på DELAY (TIDSINNSTALL)-knappen eller slå av enheten.

MERK: Bryggeren må være på for at Delay Brew (Tidsinnstilt trakting)-funksjonen skal fungere. **IKKE** slå av strømmen eller koble fra etter å ha angitt Delay Brew (Tidsinnstilt trakting). Hvis bryggeren slås av eller kobles fra, må tidsinnstilt trakting tilbakestilles.

MERK: Når tidsinnstilt trakting er angitt, kan ikke en filterkaffetrakting kjøres før den tidsinnstilte traktingen er fullført eller er blitt avbrutt. En kapselbrygging kan startes når som helst inntil 5 minutter før den forhåndsinnstilte bryggetiden.

BRUK AV DRYPSTOPP

Dryppstoppen brukes til å lukke traktekurven for å hindre at kaffe renner ut. Du må åpne og lukke dryppstoppet manuelt ved å flytte spaken til ønsket posisjon. Den kan lukkes og åpnes igjen når som helst før, under eller etter bryggingen.

Hvis dryppstoppen lukkes midt i bryggingen, vil trakteren sette traktingen på pause, og etter 30 sekunder vil den gi deg et lydsignal for å åpne dryppstoppen igjen. Etter 5 minutter vil traktingen stoppes.

MERK: Hvis dryppstoppen er lukket før du starter bryggingen, vil trakteren varsle deg med tre pipelyder, og dryppstoppindikatoren vil lyse. Sett dryppstoppen i åpen posisjon og trykk på START BREW (START BRYGGING) for å starte traktingen.

CLOSED (LUKKET)

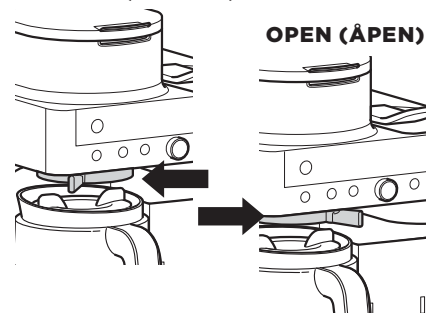

OPEN (ÅPEN)

LUKKE DRYPSTOPPEN ETTER EN TRAKTING

Sett dryppstoppen til lukket posisjon når traktingen er ferdig for å stoppe drypp fra traktekurven.

MERK: Husk å åpne dryppstoppen når du er klar til å brygge igjen. Hvis du glemmer det, vil bryggeren gi deg en hørbar påminnelse.

BRUK AV NINJA® PRESTIGE DUALBREW SYSTEM - FORTS.

INTEGRERT VISP

Den integrerte melkeskummeren varmer ikke melk.

- 1 Tilsett melk i koppen til den er omtrent 1/3 full.
 - For kaldt skum, fortsett til trinn 2.
 - For varmt skum, kjør i mikrobølgeovn i 45-60 sekunder.

MERK: Melkeskummeren varmer ikke opp væske.

MERK: Se hurtigstartveiledningen for flere oppskrifter



FOR VARMT MELKESKUM



- 2 Sving armen på melkeskummeren mot fronten av bryggeenheten. Fest melkeskummeren ved å vri den til høyre.
- 3 Hold koppen under melkeskummeren og senk den rett over bunnen av koppen. Trykk og hold knappen på toppen av melkeskummeren og skum i 30-45 sekunder.

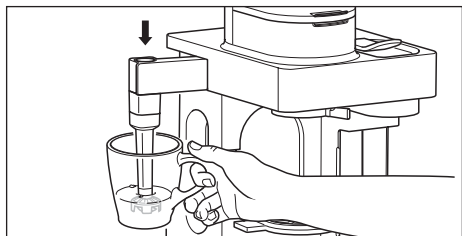

- 4 Fjern melkeskummerens visp ved å vri den til venstre. Hold koppen under vispen mens du bærer den til vasken eller oppvaskmaskinen for enkel rengjøring.

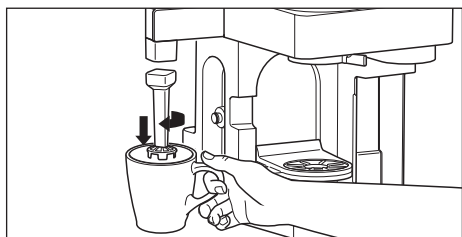

ADVARSEL: For å unngå kontakt med damp og varme overflater. **IKKE** strekk deg over bryggeren for å skumme.

RENGJØRING ETTER EN TRAKTING

Deler som tåler oppvaskmaskin:

Traktekurv, glasskanne og traktelokk, vannbeholder og lokk, melkeskummer, Ninja Smart Scoop, kapselbeholder, justerbar koppholder, koppholderbase og permanent filter kan vaskes i oppvaskmaskin.

RENGJØRING AV SKUMMEREN

Rengjør melkeskummerens visp etter hver bruk. Vask grundig for hånd eller plasser på øverste hylle i oppvaskmaskinen.

MERK: For best resultat anbefaler vi å skylle vannbeholderen etter brygging og fylle den med frisk vann før neste brygging.

RENGJØRING AV VANNBEHOLDEREN

Tøm vannbeholderen og vask for hånd eller plasser i oppvaskmaskinen. For en bedre rengjøring anbefaler vi å plassere den i den nederste hyllen i oppvaskmaskinen, stående oppreist med åpningen vendt nedover. Vi anbefaler å gjøre dette ukentlig.

RENGJØRING AV KANNEN

Vi anbefaler å rengjøre kannen etter hver bruk med varmt såpevann.

Hvis du vil rengjøre kannen grundigere, anbefaler vi å bruke en myk skumbørste. **IKKE** bruk stålbørste.

RENGJØRING AV KAPSELBEHOLDEREN

Fjern koppholderen, koppholderbasen, og kapselbeholderen fra kapselutløpet. Kast de brukte kapslene fra kapselbeholderen. Vask koppholderen, koppholderbunnen og kapselkurven for hånd, eller plasser dem i øverste hylle i oppvaskmaskinen.

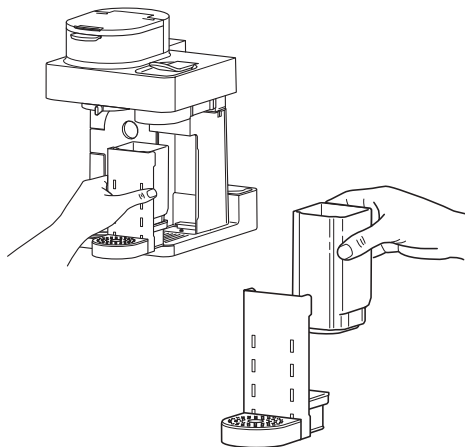

RENGJØRING OG VEDLIKEHOLD

RENGJØRING AV TRAKTEKURVEN

Hvis du bruker malt kaffe, må du la bryggeren avkjøles. Fjern deretter traktekurven ved å klemme håndtaket og løfte rett opp. Hvis du bruker et papirfilter, kaster du filteret ved å vende traktekurven opp ned over en søppelbøtte.

RENGJØRING OG AVKALKING AV BRYGGESYSTEMET

Ninja® Prestige DualBrew System har to sider å velge mellom: Filterkaffe og kapsler. Uansett hvilken side du bruker, må de til slutt rengjøres med en rengjøringsssyklus. Rengjøringsssyklusen brukes til å avkalke bryggeren når kalkavleiringer påvirker bryggerens ytelse og/eller kaffens smak.

Når det er nødvendig å rengjøre i Filterkaffe-modus, lyser den intelligente rengjøringsindikatoren automatisk oransje under filterkaffeknappen. Hvis indikatoren ignorerer, kan bryggeren stoppe midt i bryggeprosessen og vise «CLn», som indikerer at den må rengjøres umiddelbart.

Avkalkingsfilter for filterkaffe-siden:

- 1 Plasser den tomme kannen under traktekurven.
- 2 Bruk en avkalkingsløsning som er spesielt formulert for rengjøring av kaffetrakter og følg instruksjonene på pakken. Fyll vannbeholderen opp til, men ikke over, Full-linjen.

ELLER

Fyll vannbeholderen til Termoskopp-merket (475 ml) med hvit eddik, og fyll deretter resten av beholderen med vann opp til, men ikke over, Full-merket.

VIKTIG: Bruk kun hvit eddik.

MERK: Å kjøre en rengjøringsssyklus med bare vann vil ikke avkalke bryggeren ordentlig.

- 3 Når vannbeholderen er fylt med rengjøringsløsningen og vannblandingen, trykker du på Filterkaffe-knappen og trykk deretter på CLEAN (RENGJØR)-knappen.
- 4 Trykk på START BREW (START BRYGGING) for å begynne rengjøringsssyklusen.

MERK: For å avbryte rengjøringsssyklusen trykker du én gang på strømknappen eller CLEAN (RENGJØR)-knappen. Bryggeren vil pipe og stoppe bryggingen gjennom rengjøringsblandingen. Fortsett å følge instruksjonene fra trinn 6.

VIKTIG: Hvis du avbryter rengjøringsssyklusen, vil bryggeren din ikke bli riktig avkalket.

- 5 Klokken teller ned den gjenstående rengjøringsssyklusen, som tar omtrent 75 minutter å fullføre. Bryggeren vil levere en liten mengde rengjøringsmiddel for å fordele det gjennom systemet. Den vil deretter stoppe litt, tilføre ekstra rengjøringsmiddel og gjenta denne prosessen i 75 minutter. De utvidede pausene tillater maksimal rengjøring og avkalking.
- 6 Når prosessen er fullført, vil bryggeren avgi et pip, klokken vil vise «End» (Ferdig), og indikatoren for intelligent rengjøringsssyklus vil slås av.

VIKTIG: IKKE ta ut kannen på noe tidspunkt under rengjøringsssyklusen.

- 7 Tøm innholdet i kannen og sett den under traktekurven. Rengjør vannbeholderen med varmt såpevann for å fjerne rengjøringsmiddel som kan påvirke kaffens smak.
- 8 Fyll vannbeholderen med ferskvann opp til, men ikke over, Full-merket.
- 9 Skyll systemet ved å kjøre en Full kanne Classic (Klassisk)-bryggesyklus med bare vann. Når syklusen er fullført, tømmer du vannet og rengjør kannen og traktekurven grundig.

Avkalke kapsler-siden:

Hvis det tar betydelig lengre tid å brygge vanlige kapsler, må du kjøre en rengjøringsssyklus for kapsler. Hvis klokken viser «Add Wtr» (Tilsett vann), må du kontrollere at vanntanken er fylt og sitter ordentlig på plass, og prøve igjen. Hvis «Add Wtr» (Tilsett vann) fortsatt vises, kan du prøve å kjøre en brygging med bare vann og spaken lukket. Hvis «Add Wtr» (Tilsett vann) fortsatt vises, kjører du en kapselrengjøringsssyklus.

- 1 Sørg for at spaken er lukket og ingen kapsel er satt inn.
- 2 Fjern det justerbare koppbrettet.

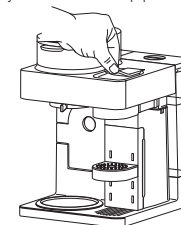

RENGJØRING OG VEDLIKEHOLD - FORTS.

- 2 Fjern det justerbare koppbrettet.

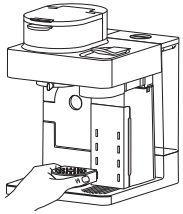

- 3 Plasser plattformen for kapselrensingsssyklus på den fremre høyre basen av bryggeren.

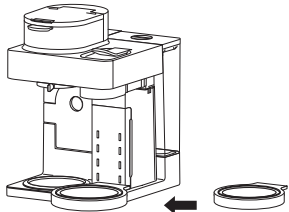

- 3 Fjern traktelokket fra kannen.



- 4 Plasser kannen på plattform for kapselrensingsssyklus.

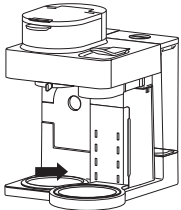

- 5 Bruk en avkalkingsløsning som er spesielt formulert for rengjøring av kaffetrakter og følg instruksjonene på pakken. Fyll vannbeholderen opp til, men ikke over, Full-linjen.

ELLER

Fyll vannbeholderen til Termoskopp-merket (475 ml) med hvit eddik, og fyll deretter resten av beholderen med vann opp til, men ikke over, Full-merket.

VIKTIG: Bruk kun hvit eddik.

MERK: Å kjøre en rengjøringsssyklus med bare vann vil ikke avkalke bryggeren ordentlig.

- 3 Plasser plattformen for kapselrensingsssyklus på den fremre høyre basen av bryggeren.
- 3 Fjern traktelokket fra kannen.
- 4 Plasser kannen på plattformen for kapselrensingsssyklus.
- 5 Bruk en avkalkingsløsning som er spesielt formulert for rengjøring av kaffetrakter og følg instruksjonene på pakken. Fyll vannbeholderen opp til, men ikke over, Full-linjen.

ELLER

Fyll vannbeholderen til Termoskopp-merket (475 ml) med hvit eddik, og fyll deretter resten av beholderen med vann opp til, men ikke over, Full-merket.

MERK: For å avbryte rengjøringsssyklusen trykker du én gang på strømknappen eller CLEAN (RENGJØR)-knappen. Bryggeren vil pipe og stoppe bryggingen gjennom rengjøringsblandingen. Fortsett å følge instruksjonene fra trinn 6.

VIKTIG: Hvis du avbryter rengjøringsssyklusen, vil bryggeren din ikke bli riktig avkalket.

VIKTIG: Bruk kun hvit eddik.

- 6 Når vannbeholderen er fylt med rengjøringsløsningen og vannblandingen, trykker du på Capsule (Kapsel)-knappen og trykk deretter på CLEAN (RENGJØR)-knappen.
- 7 Trykk på START BREW (START BRYGGING) for å begynne rengjøringsssyklusen.
- 8 Klokken teller ned den gjenstående rengjøringsssyklusen, som tar omtrent 2 minutter å fullføre. Bryggeren vil levere en liten mengde rengjøringsmiddel for å fordele det gjennom systemet. Den vil deretter stoppe litt, tilføre ekstra rengjøringsmiddel og gjenta denne prosessen i opptil 2 timer minutter. De utvidede pausene tillater maksimal rengjøring og avkalking.
- 9 Når prosessen er fullført, vil bryggeren avgi et pip, klokken vil vise «End» (Ferdig), og indikatoren for intelligent rengjøringsssyklus vil slås av.
- 10 Tøm innholdet i kannen og sett den tilbake under helleluten. Rengjør vannbeholderen med varmt såpevann for å fjerne rengjøringsmiddel som kan påvirke kaffens smak.
- 11 Fyll vannbeholderen med ferskt vann til minst Cup (Kopp)-linjen.
- 12 Skyll systemet ved å kjøre tre Lungo (Lungo)-brygg med bare vann. Når syklusen er fullført, tømmer du vannet og rengjør kannen grundig.

FEILSØKINGSVEILEDNING

Kan ikke velge Keep Warm (Hold varm).

- Keep Warm (Hold varm) kan slås på manuelt ved å trykke på WARM (VARM) mens du er i Filterkaffe-modus med Classic (Klassisk) eller Rich (Fyldig), og hvilken som helst kannestørrelse valgt. Hvis du trakter en mindre størrelse i kannen etter at trakteren er ferdig, velger du Classic (Klassisk) eller Rich (Fyldig) og vrir hjulet til en hvilken som helst kannestørrelse, og trykker deretter på WARM (VARM).

Det er bunnfall i kaffen min.

- Sediment i kaffe kan bidra til en mer fyldig og tilfredsstillende følelse i munnen. Tilstedeværelsen av kaffegrut kan forbedre den oppfattede fyldigheten og dristigheten til brygget..
 - For å redusere mengden av bunnfall i traktet kaffe, kan du bruke litt mer grovmalt kaffe eller papirfilter.
- MERK:** IKKE bruk et papirfilter sammen med et permanent filter, da vann og/eller kaffe kan tette filterkurven.

Over is-brygg er ikke kaldt.

- Sørg for at koppen, termoskoppen eller kannen er fylt med is helt til toppen før du trakter. Trakteren vil trakte ved høye temperaturer for å bevare den beste smaken, deretter vil isen avkjøle den traktede kaffen til den perfekte temperaturen. Lavere mengder kaffe vil bli traktet for å ta høyde for noe issmelting.

Kaffen er for svak.

- Bruk trakteinnstillingen Rich (Fyldig) for sterkere kaffe. For en enda dristigere smak kan du ha mer kaffe i filteret.

Traktesyklusen er for treg.

- Traktetiden vil variere basert på størrelse og traktetil. Fulle kanner og fyldige brygg vil ta lengre tid å trakte enn enkeltserverings- og klassiske brygg. Fremdriftslinjen på kontrollpanelet vil indikere traktetestus.

Kopp eller termoskopp rant over.

- Se diagrammet om omtrentlige traktevolum på side 9.

Traktekurven flommet over.

- Bunnen av traktekurven kan være tilstoppet. Dette kan skje med finmalt kaffe eller for mye kaffegrut i filteret. Medium malt kaffe anbefales.
- Bruk av både det permanente filteret og et papirfilter kan føre til at grut tetter seg og vann kommer tilbake i traktekurven. Bruk kun det permanente filteret eller et papirfilter.
- Koffeinfri kaffegrut absorberer vann forskjellig, så bruk færre skjærer når du bruker koffeinfri kaffe.

Det er vann igjen i vannbeholderen.

- Når vannbeholderen er fylt til en bestemt størrelse, og den størrelsen deretter er traktet, vil det være litt vann igjen i vannbeholderen. Dette er normalt for å sikre at vannbeholderen ikke går tørr for best ytelse for pumpen og traktesystemet.

Trakteren lekker.

- Etter fjerning av vannbeholderen, kan det være en liten mengde vann i vannbeholderventilen. Dette kan enkelt fjernes med en tørr klut.
- Hvis lekkasjen kommer fra over traktekurven, se «Traktekurven er overfylt» ovenfor.
- Lukk dryppstopperen hvis lekkasjen kommer fra under traktekurven. Se side 11 for mer informasjon.
- Sørg for at det justerbare koppbrettet er på plass for å fange opp overflødig drypp hvis lekkasjen kommer fra kapselsiden.
- Dersom lekkasjen kommer fra bunnen av trakteren, må du kontakte kundeservice på +44 (0)800 862 0453.

Indikatoren for intelligent rengjøringsssyklus lyser oransje.

- Kjør en rengjøringsssyklus. Hvis du nylig har fullført en rengjøringsssyklus, må du kanskje kjøre en ny syklus for å fjerne ytterligere mineraloppbygging som oppstår naturlig over tid og er vanlig i områder med hardt vann. Pass på at du bruker eddik eller en avkalkingsløsning og følg rengjøringsinstruksjonene på side 13 og 14.

Kaffen er ikke varm nok.

- Sørg for at Keep Warm (Hold varm) er på hvis du trakter i kannen. Temperaturen på den intelligente varmeplaten kan justeres mellom Lav, Medium og Høy (se justering av tid og temperatur på side 10.)
- Hvis du tilsetter kald melk eller fløtecrem i kaffen, vil temperaturen påvirkes.
- Vi anbefaler å forvarme koppen med varmt vann før traking.

Kapselens utgangsvolum er lavt.

- Dette kan skje ved bruk av tredjeparts kapsler. Prøv å bytte til Nespresso® Original-kapsler.

Kapsel passer ikke / Kapsel blir knust

- Sørg for at kapselen settes inn i riktig retning som vist på enheten
- Kapselbeholderen kan være full. Se side 13 for hvordan du fjerner kapselbeholderen.

Bryggeren lager mye støy

- Denne trakteren bruker en høytrykkspumpe for å jevnt mette og trekke ut smaken av kapslene.

FEILSØKINGSVEILEDNING – FORTS.

Spaken lukkes ikke helt

- Tøm kapselbeholderen. Sørg for at alle brukte kapsler er fjernet og at ingen kapsler er blokkert. Se side 13

Kaffe spruter.

- Noe sprut er normalt. Bruk koppbrettet når det er mulig for å redusere avstanden mellom koppen og kaffeutløpet.

Vannbeholderen er ustabil.

- Sørg for at vannbeholderen er sikkert installert på kroken.

MELDINGER PÅ KLOKKEDISPLAYET:

End (Ferdig)

- Bryggesyklusen er fullført.

PrE (Forvarm)

- Når du trakter kapsler, kan klokkedisplayet vise «PrE (Forvarm)» når du har trykket på START BREW (START BRYGGING). Dette indikerer at trakteren forvarmer og traktingen starter automatisk når trakteren har oppnådd riktig temperatur.

Add Wtr (Tilsett vann)

- Sørg for at det er vann i vannbeholderen. Hvis vannbeholderen er tom, tilsetter du friskt vann i den og trykker deretter på START BREW (START BRYGGING) for å gjenoppta bryggingen.
- Hvis vannbeholderen er fylt med vann, fjerner og setter du vannbeholderen tilbake, og trykker deretter på START BREW (START BRYGGING) for å gjenoppta bryggingen.
- Prøv å fjerne kapselen og trakt på nytt hvis du trakter kapsler. Hvis problemet vedvarer, kjører du en rengjøringsssyklus på kapselsiden ved å følge instruksjonene på side 14 og 15.
- Hvis problemet vedvarer, kontakter du kundeservice på +44 (0)800 862 0453.

CLn (Rengjør)

- Systemet har oppdaget at en rengjøringsssyklus må kjøres umiddelbart for å fjerne kalsiumbelegg i varmeren. Se «Rengjøre og avkalke traktesystemet» for instruksjoner.

StOP (Stopp)

- En bryggesyklus ble kansellert.

FEILMELDINGER:

Er (Feil)

RESERVEDELER

For å bestille ytterligere deler og tilbehør kan du besøke ninjaaccessories.eu eller ta kontakt med kundeservice på **+44 (0)800 862 0453**.

TO (2) ÅRS BEGRENSET GARANTI

Når en forbruker kjøper et produkt i Norge, får de fordelene av lovbestemte rettigheter relatert til produktets kvalitet (dine «lovfestede rettigheter»). Du kan håndheve disse rettighetene hos forhandleren din. Hos Ninja er vi imidlertid så sikre på kvaliteten på produktene våre at vi gir deg en produsentgaranti på to år [Appendix III]. Disse vilkårene og betingelsene gjelder bare vår produsentgaranti – dine lovbestemte rettigheter påvirkes ikke.

Betingelsene nedenfor beskriver forutsetningene for og omfanget av garantien vår. De påvirker ikke dine lovfestede rettigheter eller forhandlerens forpliktelser og din kontrakt med dem.

Ninja-garantier

Du finner nettstøtte på ninjakitchen.eu

Hvordan registrerer jeg Ninja-garantien?

Kjøp fra Ninja-nettstedet blir automatisk registrert for den utvidede garantien på to år. Du kan registrere garantien på nett innen 28 dager etter kjøpet. For å spare tid, trenger du følgende informasjon om produkt:

- Kjøpsdato for produkt (kvittering eller følgeseddel).

For å registrere på nett, gå til ninjakitchen.eu

VIKTIG:

- Garantien dekker produktet ditt i 2 år og starter fra kjøpsdatoen.
- Den frie Ninjagarantien er kun gyldig i landet der produktet ble kjøpt
- Ta vare på kvitteringen til enhver tid. Hvis du må benytte deg av garantien, må vi ha kvitteringen for å bekrefte at informasjonen du har oppgitt til oss er korrekt. Hvis du ikke kan fremlegge en gyldig kvittering, kan det føre til at garantien oppheves.

Hva er fordelene ved å registrere den frie Ninjagarantien?

Etter at du har registrert garantien, har vi personopplysningene tilgjengelig hvis vi trenger å kontakte deg. Du kan også motta tips og råd om hvordan du best bruker Ninja-produkt og få oppdateringer om ny Ninja-teknologi og nye lanseringer. Hvis du registrerer garantien på nett, får du umiddelbart bekreftelse på at vi har mottatt personopplysningene dine.

Hvor lang er garantien for nye Ninja-produkt?

Vår tiltro til egen design og kvalitetskontroll betyr at din nye Ninja-produkt er garantert for totalt to år.

Hva dekkes av den frie Ninja-garantien?

Reparasjon eller bytte av en Ninja-produkt (etter Ninjas eget skjønn), inkludert alle deler og arbeid. En Ninjagaranti kommer i tillegg til lovfestede rettigheter som forbruker.

Hva dekkes ikke av den frie Ninja-garantien?

1. Normal slitasje på bruksdeler (som for eksempel tilbehør). Erstatningsdeler er tilgjengelig for kjøp på ninjakitchen.eu
2. Skade som følge av forsømmelse, feil bruk, uforsiktig bruk, unnlatelse av å utføre påkrevd vedlikehold eller skader som følge av feil håndtering under transport.
3. Skade som følge av vedlikehold ikke autorisert av Ninja.

Hvor kan jeg kjøpe originale Ninja-reservedeler og -tilbehør?

De samme ingeniørene som utviklet Ninja-produkt har også utviklet vårt utvalg av Ninja-reservedeler og -tilbehør. Du finner et komplett utvalg av reservedeler fra Ninja, erstatningsdeler/tilbehør for alle Ninja-produkt på ninjakitchen.eu

Husk at skade forårsaket av bruk av reservedeler som ikke er fra Ninja, kanskje ikke dekkes av garantien din.

DZIĘKUJEMY

za zakup ekspresu Ninja® Prestige DualBrew System



ZAREJESTRUJ SWÓJ ZAKUP



registeryourninja.eu



+44 (0)800 862 0453



Zeskanuj kod QR za pomocą urządzenia mobilnego

ZAPISZ TE INFORMACJE

Numer modelu: _____

Numer seryjny: _____

Data zakupu: _____
(zachowaj paragon)

Miejsce zakupu: _____

DANE TECHNICZNE

Napięcie: 220-240V- 50-60Hz

Moc: 1550 W

Pojemność
zbiornika na wodę: 1,8 l

Energiforbruget ved standby er 0,6 W.
Apparatet går automatisk i standbytilstand
efter 15 minutters inaktivitet.

WSKAZÓWKA: Numer modelu i numer seryjny znajdziesz na etykiecie z kodem QR z tyłu urządzenia przy przewodzie zasilającym.

NALEŻY PRZECZYTAĆ UWAŻNIE TE INSTRUKCJE I ZACHOWAĆ JE DO WYKORZYSTANIA W PRZYSZŁOŚCI.

Niniejsze instrukcje pomogą w pełni zapoznać się z nowym ekspresem Ninja® Prestige DualBrew System. W razie jakichkolwiek pytań należy zadzwonić na linię obsługi klienta pod numer +44 (0)800 862 0453.

Importer: SharkNinja Europe Ltd.
1st/2nd Floor Building 3150,
Thorpe Park, Century Way,
Leeds, England, LS15 8ZB,
NIP: PL5263721774
ninja.kitchen.co.uk

Eksporter: SharkNinja (Hongkong)
Company Limited, Unit 606,
6th Floor Alliance Building,
133 Connaught Road Central,
Hongkong

SharkNinja Germany GmbH,
Rotfeder-Ring 9,
60327 Frankfurt am Main,
Niemcy
ninja.kitchen.eu

Prezentacje produktu na ilustracjach mogą odbiegać od rzeczywistego produktu. Nieustannie staramy się ulepszać nasze produkty, dlatego specyfikacje podane w tym dokumencie mogą ulec zmianie bez powiadomienia.

NINJA jest zarejestrowanym znakiem towarowym spółki SharkNinja Operating LLC w Wielkiej Brytanii.

© 2025 SharkNinja Operating LLC.

CFN802EU_IB_MP_Mv14



@ninja.kitchen.uk

NINJA

PRESTIGE

SYSTEM DUALBREW

KAWA MIELONA I KAPSUŁKI ESPRESSO

Seria CFN800 | Instrukcja obsługi

WAŻNE INSTRUKCJE DOTYCZĄCE BEZPIECZEŃSTWA

PRZED UŻYCIEM NALEŻY PRZECZYTAĆ UWAŻNIE • TYLKO DO UŻYTKU DOMOWEGO



Przed użyciem ekspresu Ninja® Prestige DualBrew System przeczytaj wszystkie instrukcje



Symbol wskazuje na ryzyko obrażenia ciała, ryzyko śmierci lub dużych szkód materialnych, jeśli ostrzeżenie w nim zawarte zostanie zignorowane.



Unikać kontaktu z gorącymi powierzchniami. Aby uniknąć poparzeń, należy zawsze stosować ochronę dłoni.



Wyłącznie do użytku domowego i wewnątrz pomieszczeń.

⚠️ OSTRZEŻENIE:

Aby zmniejszyć ryzyko obrażeń, pożaru, porażenia prądem elektrycznym lub uszkodzenia mienia, należy zawsze przestrzegać podstawowych środków ostrożności, w tym poniższych ostrzeżeń i instrukcji. Nie należy używać urządzenia do celów innych niż zamierzone.

Ogólne środki ostrożności

- Aby wyeliminować ryzyko zadławienia się u małych dzieci, należy natychmiast po rozpakowaniu pozbyć się wszystkich materiałów opakowaniowych.
- Tego urządzenia mogą używać dzieci w wieku powyżej 8 lat, osoby o ograniczonych zdolnościach fizycznych, sensorycznych lub umysłowych oraz osoby bez odpowiedniego doświadczenia i wiedzy, jeśli są nadzorowane lub zostały poinstruowane w zakresie bezpiecznego korzystania z urządzenia i rozumieją związane z tym zagrożenia. Dzieci nie mogą bawić się tym urządzeniem. Czyszczenie i konserwację urządzenia mogą wykonywać dzieci w wieku powyżej 8 lat, wyłącznie pod nadzorem osoby dorosłej. Urządzenie i jego przewód należy przechowywać w miejscu niedostępnym dla dzieci w wieku poniżej 8 lat.
- Urządzenie i jego kabel należy trzymać poza zasięgiem dzieci. **NIE** pozwalać dzieciom na zabawę urządzeniem ani na jego używanie. W przypadku używania w obecności dzieci konieczny jest ścisły nadzór.
- W celu ochrony przed pożarem, porażeniem prądem, obrażeniami **NIE WOLNO** zanurzać przewodu, wtyczkę ani obudowy urządzenia w wodzie lub innej cieczy.
- NIGDY** nie przenosić urządzenia, trzymając za przewód zasilający, ani nie szarpać za przewód, aby wyjąć wtyczkę z gniazdka; zamiast tego złapać za wtyczkę i pociągnąć, aby wyjąć ją z gniazdka.
- NIE WOLNO** korzystać z urządzenia, jeśli ma uszkodzony przewód lub wtyczkę, a także w przypadku jego awarii, upadku lub uszkodzenia innego typu. Skontaktować się z firmą SharkNinja Operating LLC w celu skorzystania z serwisu.
- Urządzenie jest przeznaczone wyłącznie do użytku domowego, na blacie kuchennym. **NIE WOLNO** pozwalać, aby przewód zasilający zwiisał poza krawędź lub dotykał gorących powierzchni, takich jak kuchenka.
- NIE WOLNO** podłączać urządzenia do gniazdka znajdującego się pod blatem.
- Aby uniknąć ryzyka pożaru, porażenia prądem lub uszkodzenia urządzenia, **NIE WOLNO** używać go w szafkach ściennych lub tzw. garażach na urządzenia.
- Urządzenie należy odłączyć od gniazdka, gdy nie jest używane oraz przed czyszczeniem.
- NIE WOLNO** pozostawiać urządzenia bez nadzoru podczas użytkowania.
- Urządzenie nie jest przystosowane do obsługi za pomocą zewnętrznego timera ani zdalnego sterowania.
- NIE WOLNO** stawiać ekspresu na innym urządzeniu kuchennym.
- Nie wolno używać urządzenia wewnątrz szafki.
- NIE WOLNO** używać akcesoriów innych niż zalecane przez producenta, ponieważ może to prowadzić do obrażeń lub uszkodzenia urządzenia.
- Unikać zalania złącza.

NALEŻY PRZECZYTAĆ I ZACHOWAĆ TE INSTRUKCJE



POLSKI

WAŻNE INSTRUKCJE DOTYCZĄCE BEZPIECZEŃSTWA

PRZED UŻYCIEM NALEŻY PRZECZYTAĆ UWAŻNIE • TYLKO DO UŻYTKU DOMOWEGO

⚠️ OSTRZEŻENIE

Aby zmniejszyć ryzyko obrażeń, pożaru, porażenia prądem elektrycznym lub uszkodzenia mienia, należy zawsze przestrzegać podstawowych środków ostrożności, w tym poniższych ostrzeżeń i instrukcji. Nie należy używać urządzenia do celów innych niż zamierzone. To urządzenie jest przeznaczone wyłącznie do parzenia kawy zgodnie z zapisami niniejszej instrukcji obsługi.

Ogólne środki ostrożności

- 1 Aby wyeliminować ryzyko zadławienia się u małych dzieci, należy natychmiast po rozpakowaniu pozbyć się wszystkich materiałów opakowaniowych.
- 2 Tego urządzenia mogą używać osoby o ograniczonych zdolnościach fizycznych, sensorycznych lub umysłowych oraz osoby bez odpowiedniego doświadczenia i wiedzy, jeśli są nadzorowane lub zostały poinstruowane w zakresie bezpiecznego korzystania z urządzenia i rozumieją związane z tym zagrożenia.
- 3 Aby zminimalizować ryzyko porażenia prądem, to urządzenie ma wtyczkę o określonej biegunowości (jeden biegun jest szerszy od drugiego). Ze względów bezpieczeństwa ta wtyczka będzie pasować do gniazdka o określonej biegunowości tylko w jeden sposób. Jeśli wtyczka nadal nie pasuje, należy ją obrócić. Jeśli nadal nie pasuje, należy skontaktować się z wykwalifikowanym elektrykiem. **NIE WOLNO** wciskać jej na siłę do gniazda ani modyfikować w celu dopasowania.
- 4 Urządzenie i jego przewód należy przechowywać w miejscu niedostępnym dla dzieci. **NIE WOLNO** pozwalać na używanie ani bawienie się nim przez dzieci. W przypadku używania w obecności dzieci konieczny jest ścisły nadzór.
- 5 W celu ochrony przed pożarem, porażeniem prądem, obrażeniami **NIE WOLNO** zanurzać przewodu, wtyczek ani obudowy urządzenia w wodzie lub innej cieczy.
- 6 **NIGDY** nie przenosić urządzenia trzymając za przewód zasilający ani nie szarp za przewód, aby wyjąć wtyczkę z gniazdka; zamiast tego złap za wtyczkę i pociągnij, aby wyjąć ją z gniazdka.
- 7 **NIE WOLNO** korzystać z urządzenia, jeśli ma uszkodzony przewód lub wtyczkę, a także w przypadku jego awarii, upadku lub uszkodzenia innego typu. Skontaktować się z firmą SharkNinja Operating LLC w celu skorzystania z serwisu.
- 8 Urządzenie jest przeznaczone wyłącznie do użytku domowego, na blacie kuchennym. **NIE WOLNO** pozwalać, aby przewód zasilający zwiisał poza krawędź lub dotykał gorących powierzchni, takich jak kuchenka.
- 9 **NIE WOLNO** podłączać urządzenia do gniazdka pod blatem.
- 10 Aby uniknąć ryzyka pożaru, porażenia prądem lub uszkodzenia ekspresu, **NIE WOLNO** używać urządzenia w szafce kuchennej lub poniżej szafki ściennej.
- 11 Wyciągnąć wtyczkę z gniazdka, gdy urządzenie lub zegar wyświetlacza nie są używane oraz przed czyszczeniem.

- 12 Wyłączyć urządzenie i pozostawić do ostygnięcia przed montażem lub demontażem elementów oraz przed jego czyszczeniem.
- 13 **OSTRZEŻENIE:** Nie używać urządzenia, jeśli na jego powierzchni widoczne są pęknięcia.

Informacja o użytkowaniu

- 1 Wyłączyć urządzenie i wyjąć wtyczkę z gniazdka ściennego.
- 2 Korzystanie z akcesoriów niezalecanych przez producenta może spowodować przelanie się zawartości, oparzenia, pożar, porażenie prądem lub inne obrażenia.
- 3 **ZAWSZE** korzystać z urządzenia na suchej, czystej i równej powierzchni.
- 4 **NIE WOLNO** umieszczać urządzenia na gorącym palniku gazowym lub elektrycznym ani w rozgrzanym piekarniku.
- 5 **NIE WOLNO** używać tego urządzenia do celów innych niż jego przeznaczenie.
- 6 **NIE WOLNO** używać urządzenia na zewnątrz.
- 7 **NIE** dotykać gorących powierzchni. Używać uchwytów lub pokręteł.
- 8 Aby uniknąć kontaktu z parą i gorącymi powierzchniami, **NIE** sięgać ponad górną część ekspresu podczas spieniania.
- 9 Przed rozpoczęciem parzenia kawy należy **ZAWSZE** postawić naczynie, karafkę lub filiżankę pod koszyk z filtrem.
- 10 **NIE** otwierać komór zaparających podczas cyklu parzenia ani czyszczenia. Może dojść do oparzenia.
- 11 **NIE** wyciągać naczyń, karafki ani filiżanki w trakcie pracy urządzenia, jeśli zawór Drip Stop (zatrzymania kapania) nie jest w pozycji zamkniętej. Aby kontynuować parzenie, szybko wódcyć naczynie z powrotem i ustawić zawór Drip Stop (zatrzymania kapania) w pozycji otwartej.
- 12 **NIE** napełniać zbiornika na wodę niczym innym niż wodą, ponieważ inne płyny mogą uszkodzić ekspres.
- 13 **NIE** przepelniać zbiornika na wodę. Napełniać tylko do oznaczenia „Full” (Maksymalny poziom).
- 14 Podczas parzenia pokrywa zbiornika na wodę ma być zamknięta.
- 15 **NIE** uruchamiać urządzenia bez wody.
- 16 **NIE** parzyć zmielonej kawy bez filtra papierowego nr 4 lub stałego filtra zainstalowanego w koszyku.

WAŻNE INSTRUKCJE DOTYCZĄCE BEZPIECZEŃSTWA

PRZED UŻYCIEM NALEŻY PRZECZYTAĆ UWAŻNIE • TYLKO DO UŻYTKU DOMOWEGO

Pielęgnacja i konserwacja

- 1 Przed demontażem elementów i przed czyszczeniem należy wyłączyć urządzenie i pozostawić do ostygnięcia.
- 2 Aby zapobiec rozwojowi bakterii, przestrzegaj wszystkich instrukcji czyszczenia zawartych w sekcji „Pielęgnacja i konserwacja” niniejszej instrukcji obsługi.
- 3 Czyścić urządzenie co tydzień.
- 4 Jeśli produkt nie działa prawidłowo, odwiedzić ninjakitchen.eu lub skontaktować się z SharkNinja Operating LLC w celu przeglądu, naprawy lub regulacji.
- 5 Czyszczenie i konserwacja nie mogą być wykonywane przez dzieci.

Informacja o przewodzie zasilającym

- 1 Urządzenie wyposażone jest w krótki przewód zasilający, aby zmniejszyć ryzyko zaplątania się lub potknięcia o dłuższy przewód.
- 2 **NIE** podłączać urządzenie za pomocą przedłużacza.

- 17 Przekroczenie maksymalnej ilości kawy podanej w tabeli może doprowadzić do przelania się napoju. **NIE** używać kawy mielonej na drobno ani espresso.
- 18 **NIE** wkładać palców pod wylot kawy, aby się nie poparzyć. **NIE** wkładać palców do komory kapsułek ani otworu na kapsułki, aby uniknąć ryzyka zranienia.
- 19 Używać wyłącznie kapsułek przeznaczonych do tego urządzenia. Jeśli kapsułka nie pasuje, nie wciskać jej na siłę.
- 20 W przypadku niewłaściwego użytkowania urządzenia rozprysk wody lub para wydostająca się z niego może spowodować oparzenia.
- 21 Powierzchnia elementu grzejącego pozostaje gorąca po użyciu, a zewnętrzna część urządzenia może utrzymywać ciepło przez kilka minut w zależności od sposobu użytkowania.

Karafka

- 1 Karafka przeznaczona jest wyłącznie do użytku z tym urządzeniem. **NIE** umieszczać karafki na gorącym palniku gazowym lub elektrycznym ani w rozgrzanym piekarniku.
- 2 **NIE** używać pękniętej, zarysowanej karafki ani karafki z luźnym lub uszkodzonym uchwytem.
- 3 **NIE** wkładać karafki do mikrofalówki.
- 4 **NIE** pić bezpośrednio z karafki. Płyn z karafki może być bardzo gorący.
- 5 **NIE** używać karafki do przechowywania jedzenia.
- 6 Przed rozpoczęciem cyklu czyszczenia lub parzenia upewnić się, że karafka jest całkowicie pusta. Rozpoczęcie cyklu z wodą, kawą lub herbatą w karafce spowoduje jej przepełnienie.
- 7 **NIE** czyścić karafki ostrymi środkami czyszczącymi, wełną stalową ani innymi materiałami ściernymi.
- 8 **NIE** stawiać gorącej karafki na mokrej lub zimnej powierzchni.
- 9 **NIE** wystawiać karafki na ekstremalne zmiany temperatury.

NALEŻY PRZECZYTAĆ I ZACHOWAĆ TE INSTRUKCJE

NALEŻY PRZECZYTAĆ I ZACHOWAĆ TE INSTRUKCJE

- A Podstawka na kubek na jedną porcję
- B Trzepaczka do spieniania mleka
- C Ekspres do kawy (przewód zasilający nie pokazany)
- D Otwierana pokrywa górna
- E Koszyk filtrujący
- F Pokrywa wymiowanego zbiornika na wodę
- G Wymiowany zbiornik na wodę 1,8 l
- H Dźwignia
- I Panel sterowania
- J Zawór Drip Stop (zatrzymujący kapanie)
- K Pojemnik na zużyte kapsułki
- L Inteligentna płyta grzewcza
- M Podstawa tacki na filiżankę
- N Filtr stały*
- O Filtr papierowy nr 4*
- P Miarka do kawy Ninja Smart Scoop
- Q Regulowana tacka na filiżanki
- R Pokrywa z funkcją parzenia
- R Karafka szklana Ninja*
- T Podstawka do czyszczenia systemu kapsułek

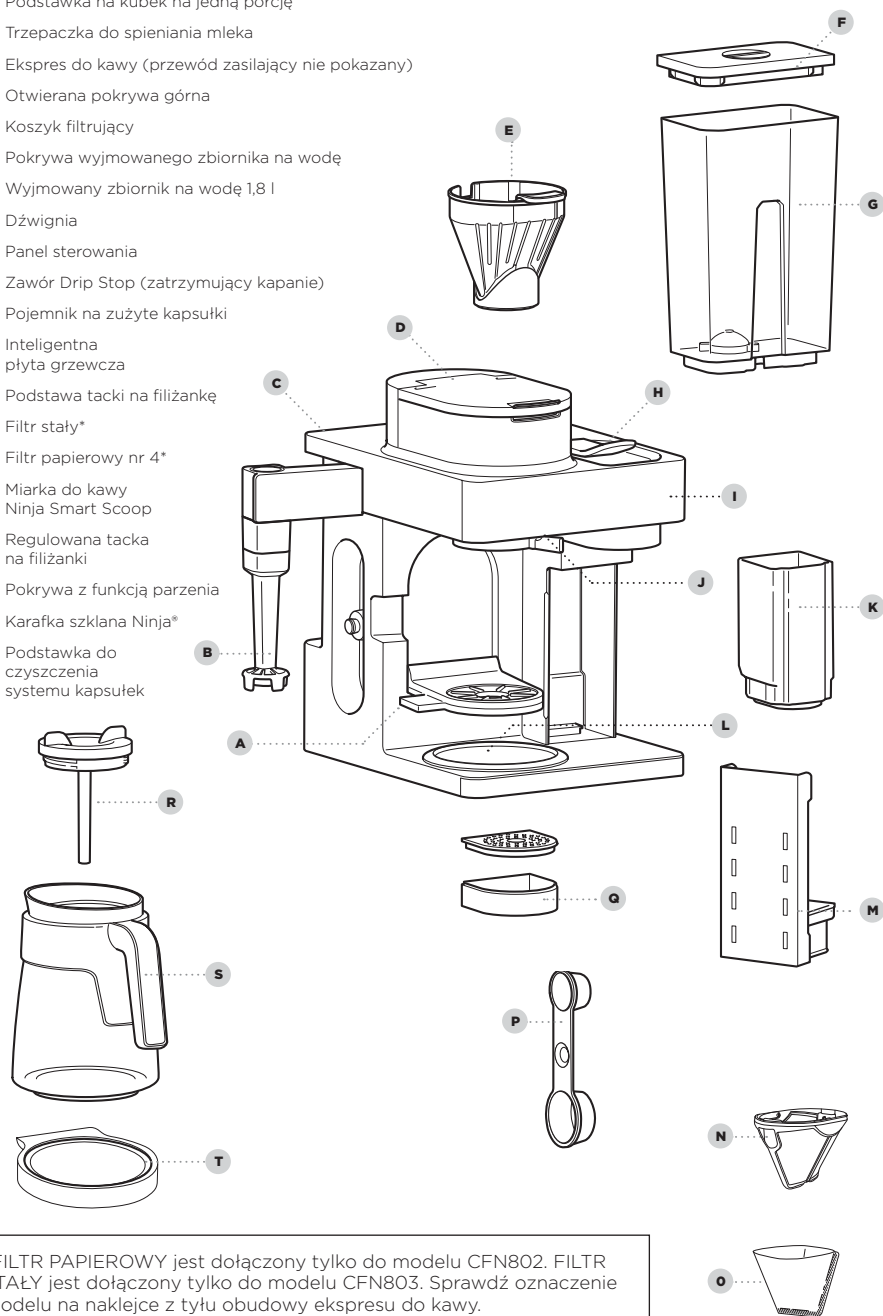

*FILTR PAPIEROWY jest dołączony tylko do modelu CFN802. FILTR STAŁY jest dołączony tylko do modelu CFN803. Sprawdź oznaczenie modelu na naklejce z tyłu obudowy ekspresu do kawy.

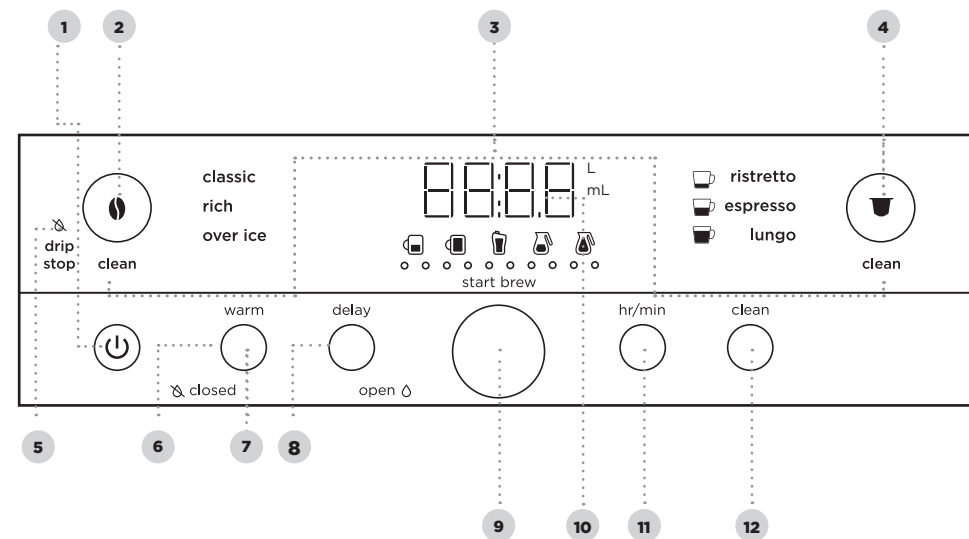

- 1 Przycisk zasilania
- 2 Przycisk parzenia kawy filtrowanej
- 3 Wskaźnik Inteligentny tryb czyszczenia
- 4 Przycisk parzenia kapsułek
- 5 Wskaźnik zatrzymania kapania
- 6 Wskaźnik Keep Warm (Podgrzewanie)
- 7 Przycisk Keep Warm (Podgrzewanie)
- 8 Przycisk Delay Brew (Opóźnienie parzenia)
- 9 Pokrętko / Przycisk Start Brew (rozpoczęcia parzenia)
- 10 Programowalny zegar cyfrowy i wyświetlacz wielkości napoju
- 11 Przycisk hr/min (godzin/minut)
- 12 Przycisk Inteligentny tryb czyszczenia

UWAGA: Funkcje różnią w zależności od modelu.

PRZYGOTOWANIE DO UŻYCIA

USTAWIENIE ZEGARA

- 1 Po podłączeniu ekspresu wyświetlacz zegara oraz przycisk HR/MIN (GODZIN/MINUT) zaczną migać.
- 2 Użyj pokrętki, aby ustawić właściwą godzinę. Następnie naciśnij przycisk HR/MIN (GODZIN/MINUT), aby przejść do ustawiania minut.
- 3 Użyj pokrętki ponownie, aby ustawić właściwą minutę, a następnie naciśnij przycisk HR/MIN (GODZIN/MINUT), aby zatwierdzić wyświetlany czas.

UWAGA: zegar można ustawić w każdej chwili, naciskając przycisk HR/MIN (GODZIN/MINUT) i postępując zgodnie z krokami 2-3.

UWAGA: jeśli odłączysz ekspres od zasilania lub wystąpi przerwa w dostawie prądu, konieczne będzie ponowne ustawienie zegara po ponownym podłączeniu urządzenia.

KALIBRACJA DLA WYSOKICH WYSOKOŚCI

Wymagana dla użytkowników w obszarach górskich. Brak przeprowadzenia kalibracji w takich miejscach może spowodować nadmierne parowanie podczas parzenia.

Ponieważ woda wrze w niższej temperaturze na większych wysokościach, przeprowadzenie cyklu kalibracji przed pierwszym parzeniem pozwala ekspresowi wykręcić punkt wrzenia wody w regionie użytkownika. Przeprowadzenie tego cyklu pomoże zapewnić spójne parzenie za każdym razem.

- 1 Napełnij zbiornik na wodę do linii Full (Maksymalny poziom), nie przekraczając jej.
- 2 Włóż koszyk filtrujący i zamknij pokrywę, a następnie umieść pustą karafkę na podstawie.
- 3 Włącz urządzenie i naciśnij kawa filtrowana przycisk. Upewnij się, że zawór Drip Stop (zatrzymujący kapanie) jest ustawiony w pozycji otwartej. Następnie naciśnij i przytrzymaj oba przyciski: kawa filtrowana i HR/MIN (GODZIN/MINUT), aż usłyszysz dźwięk potwierdzenia.
- 4 Rozpocznie się cykl kalibracji, a na wyświetlaczu pojawi się odliczanie, które wyłączy się po zakończeniu kalibracji wysokości. Po zakończeniu cyklu ekspres wyda dźwięk i wyświetli „End” na pokrętkle. Wylej wodę z karafki.

UWAGA: ta kalibracja jest zapisywana na stałe i nie zostanie utracona, nawet jeśli dojdzie do utraty zasilania lub odłączenia ekspresu od prądu. Ekspres można ponownie skalibrować w dowolnym momencie, jeśli zmieni się wysokość, na której jest używany.

PRZED PIERWSZYM PARZENIEM

- 1 Umyj wszystkie akcesoria przed pierwszym użyciem.
- 2 Podłącz ekspres do prądu i włącz go, naciskając przycisk zasilania.
- 3 Zdejmij zbiornik na wodę z podstawy. Zdejmij pokrywę zbiornika. Napełnij go wodą do linii „Full” (Maksymalny poziom), ale jej nie przekraczaj. Włóż zbiornik na wodę z powrotem do ekspresu. **NIE** napełniaj zbiornika na wodę niczym innym niż wodą, ponieważ inne płyny mogą uszkodzić ekspres.

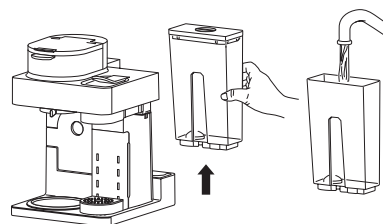

UWAGA: zalecamy wlewanie do zbiornika chłodnej wody lub wody w temperaturze pokojowej. **NIE** napełniaj zbiornika gorącą lub wrzącą wodą.

PRZYGOTOWANIE URZĄDZENIA: NIE KONTYNUUJ PRZED WYKONANIEM TYCH KROKÓW

PRZYGOTOWANIE STRONY KAPSULEK

- 1 Upewnij się, że dźwignia jest zamknięta. Nie wkładaj kapsułki.
- 2 Umieść naczynie pod wylotem kawy z kapsułki. Naciśnij przycisk Capsule (Parzenie kawy z kapsułek), aby wybrać opcję Lungo.



- 3 Aby rozpocząć, naciśnij przycisk START BREW (ROZPOCZNIJ PARZENIE). Po zakończeniu cyklu wylej wodę i przepłucz naczynie. Powtórz ten proces 3 razy. Teraz urządzenie jest gotowe do parzenia kawy z kapsułek.

PRZYGOTOWANIE STRONY KAWY FILTROWANEJ

- 1 Upewnij się, że koszyk filtrujący jest w pełni zamontowany w urządzeniu i zamknij pokrywę. Nie dodawaj kawy.
- 2 Ustaw karafkę z zamontowaną pokrywą z funkcją parzenia pod wylotem kawy filtrowanej. Naciśnij przycisk kawa filtrowana, aby wybrać opcję Classic (Klasyczna), i obróć pokrętkę, aby wybrać rozmiar Full Carafe (Pełna karafka).

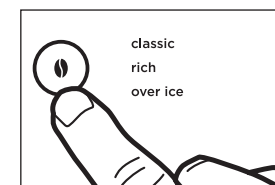

- 3 Aby rozpocząć, naciśnij przycisk START BREW (ROZPOCZNIJ PARZENIE). Po zakończeniu cyklu, wylej wodę i przepłucz karafkę. Teraz urządzenie jest gotowe do parzenia kawy filtrowanej.

UŻYWANIE EKSPRESU NINJA® PRESTIGE DUALBREW SYSTEM

WAŻNE: Ten ekspres jest kompatybilny z kapsułkami Nespresso® Original lub markami innych producentów.

PARZENIE KAWY Z KAPSUŁEK

- 1 Napełnij zbiornik wodą do linii Cup (lub wyżej).
- 2 Całkowicie unieś dźwignię i włóż kapsułkę. Zamknij dźwignię.
- 3 Umieść naczynie w centralnej części tacy pod wylotem kawy.

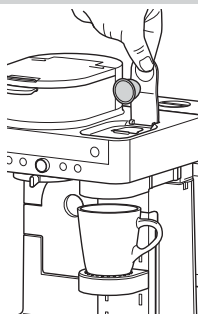

UWAGA: ustaw wysokość regulowanej tacki na filiżanki i umieść naczynie w jej centrum, aby uniknąć rozpryskiwania. Tackę na filiżanki można zdjąć, aby użyć wyższych i szerszych naczyń.

- 4 Naciśnij przycisk Capsule (Parzenie kawy z kapsułek) i wybierz jedną z opcji: Ristretto (Ristretto), Espresso (Espresso), Lungo (Lungo) lub Over Ice (Z lodem).

 **ristretto** **25 ml**

Mała, intensywna porcja kawy o słodszy i bogatszym smaku.

 **espresso** **40 ml**

Skoncentrowana porcja kawy o wyrazistym aromacie.

 **lungo** **110 ml**

Większa, mniej intensywna porcja o ostrzejszym smaku.

 **over ice** **30 ml**

Tryb parzenia kawy bezpośrednio na lód - idealny do napojów z mlekiem.

Przed parzeniem w trybie Over Ice (Z lodem) zawsze wypełnij naczynie lodem aż po brzegi.

- 5 Aby rozpocząć, naciśnij przycisk START BREW (ROZPOCZNIJ PARZENIE). Ekspres wyda dźwięk, sygnalizujący rozpoczęcie parzenia. Na wyświetlaczu może pojawić się słowo „pre”, co oznacza, że ekspres się nagrzewa, a parzenie rozpocznie się automatycznie, gdy urządzenie osiągnie odpowiednią temperaturę. Pasek postępu zapali się, pokazując status parzenia. Po zakończeniu cyklu ekspres wyda dźwięk i na wyświetlaczu pojawi się End (Koniec).

- 6 Aby anulować parzenie w dowolnym momencie, naciśnij ponownie przycisk START BREW (ROZPOCZNIJ PARZENIE) lub przycisk zasilania.

PARZENIE KAWY FILTROWANEJ

- 1 Aby przygotować urządzenie do zaparzenia kawy, otwórz pokrywę i sprawdź, czy wewnątrz znajduje się koszyk filtrujący.
- 2 W koszyku filtrującym umieść filtr papierowy nr 4 lub filtr stały (filtr różni się w zależności od modelu). Używaj tylko jednego z filtrów - papierowego LUB stałego, a nie obu jednocześnie.



UWAGA: złóż filtr papierowy wzdłuż zagięć, całkowicie otwórz jego górną część i mocno wciśnij go do koszyka filtrującego, upewniając się, że jest dobrze osadzony.

UWAGA: Aby kupić filtr stały, odwiedź ninjakitchen.eu

- 3 Użyj miarki Ninja Smart Scoop i postępuj zgodnie z jej miarami lub miarami podanymi na wykresie dozowania kawy na stronie 9, aby napełnić filtr zmieloną kawą. Zamknij pokrywę.

- 4 Umieść puste naczynie pod wylotem kawy.

UWAGA: jeśli parzysz jedną filiżankę, obniż podstawkę na kubek na jedną porcję i ustaw naczynie w jej centrum, aby zapobiec rozpryskiwaniu.

- 5 Naciśnij przycisk kawa filtrowana i wybierz jedną z opcji: Classic (Klasyczna), Rich (Intensywniejsza) lub Over Ice (Z lodem). Obróć pokrętkę, aby wybrać rozmiar parzonego napoju.

STYLE PARZENIA



Gładki, dobrze zbalansowany smak.



Bogatszy niż Classic (Klasyczna), o bardziej intensywnym smaku, świetnie komponuje się z mlekiem, śmietanką lub dodatkami smakowymi.



Tryb parzenia gorącej kawy bezpośrednio na lód, w którym kawa zachowuje swoją intensywność. **Przed parzeniem w trybie Over Ice (Z lodem) zawsze wypełnij naczynie lodem aż po brzegi.**

UWAGA: Parzenie w trybie Rich (Intensywniejsza) zużywa nieco mniej wody i daje mniejszą ilość gotowej kawy niż w trybie Classic (Klasyczna). Więcej informacji w Tabeli przybliżonej wielkości kawy.

- 6 Aby rozpocząć, naciśnij przycisk START BREW (ROZPOCZNIJ PARZENIE). Ekspres wyda dźwięk, sygnalizujący rozpoczęcie parzenia. Pasek postępu wokół pokrętki zapali się, pokazując status parzenia. Po zakończeniu cyklu ekspres wyda dźwięk i na wyświetlaczu pojawi się End (Koniec).

UWAGA: każdy cykl parzenia może rozpocząć się krótką przerwą po zalaniu kawy wodą. Proces ten ma na celu równomierne nasycenie kawy mielonej wodą. Dotyczy to wszystkich stylów parzenia.

- 7 Aby anulować parzenie w dowolnym momencie, naciśnij ponownie przycisk START BREW (ROZPOCZNIJ PARZENIE) lub przycisk zasilania.

OBJĘTOŚCI NAPOJÓW I DOZOWANIE

Każdy rozmiar i styl parzenia daje inną ilość napoju, aby zapewnić im optymalną moc i smak.

UWAGA: część wody zostanie wchłonięta przez kawę mieloną, dlatego końcowa objętość napoju może się nieco różnić od wartości podanych poniżej.

PRZYBLIŻONE OBJĘTOŚCI NAPOJÓW

KAWA FILTROWANA			
Rozmiar	Classic (Klasyczna)	Rich (Intensywniejsza)	Over Ice (Z lodem)
Filiżanka XS	190 ml	175 ml	190 ml
Mała filiżanka	235 ml	205 ml	235 ml
Filiżanka	295 ml	235 ml	295 ml
Filiżanka XL	355 ml	295 ml	355 ml
Travel	455 ml	355 ml	455 ml
Travel XL	560 ml	475 ml	560 ml
1/4 karafki	830 ml	770 ml	830 ml
1/2 karafki	1,1 l	1 l	1,1 l
3/4 karafki	1,4 l	1,2 l	1,4 l
Pełna karafka	1,6 l	1,4 l	1,6 l

UWAGA: po zakończeniu parzenia w zbiorniku może pozostać trochę wody. To normalne - zapobiega to sytuacji, w której ekspres mógłby się uruchomić bez wystarczającej ilości wody.

PARZENIE KAWY Z KAPSUŁEK

Ristretto (Ristretto)	Espresso (Espresso)	Lungo (Lungo)	Over Ice (Z lodem)
25 ml	40 ml	110 ml	30 ml

ODMIERZANIE ILOŚCI KAWY MIELONEJ

Aby uzyskać najlepszy efekt, należy używać miarki Ninja Smart Scoop™ lub tabeli dozowania w celu dobrania odpowiedniej ilości kawy mielonej do wybranej wielkości kawy. Zawsze odmierzaj kawę mieloną płaską miarką, nie z górką. Ilość kawy mielonej zależy od wielkości napoju, a nie od stylu parzenia. Na przykład w przypadku opcji **Cup (Filiżanka)** i **Classic (Klasyczna)** użyta zostanie taka sama ilość kawy, jak w przypadku wybrania opcji **Cup (Filiżanka)** i **Over Ice (Z lodem)**.

UWAGA: do kawy bezkofeinowej używaj mniejszej ilości kawy zmielonej, aby zapobiec przelaniu. Jeśli mielisz ziarną samodzielnie, używaj średniego stopnia mielenia. Zbyt drobno zmielona kawa może spowodować wylanie się wody z koszyka filtrującego.

TABELA ILOŚCI KAWY

Wielkość porcji	Miarka Ninja Smart Scoop	Łyżki stołowe
Filiżanka XS	2-3 małe miarki 2-3 łyżki stołowe	
Mała filiżanka		
Filiżanka		
Filiżanka XL		
Travel	3-5 małych miarek	3-5 łyżek stołowych
Travel XL		
1/4 karafki	3-5 dużych miarek	6-10 łyżek stołowych
1/2 karafki		
3/4 karafki	4-7 dużych miarek	8-14 łyżek stołowych
Pełna karafka		

UŻYWANIE EKSPRESU NINJA PRESTIGE DUALBREW SYSTEM - CD.

PERSONALIZACJA NAPOJU:

WYBÓR ODPOWIEDNIH ZIAREN

Jasno palona: wysoka kwasowość, delikatny smak, nuty kwiatowe.

Ciemno palona: niska kwasowość, słodczy, nuty orzechowe i czekoladowe.

REGULACJA INTENSYWNOŚCI NAPOJU

Za słaba / zbyt wodnista kawa: Jeśli wcześniej wybrany był tryb Classic (Klasyczna), spróbować użyć opcji Rich (Intensywniejsza). Jeśli to wciąż za mało, dodać jedną miarkę kawy więcej. Więcej kawy oznacza mocniejszy smak, ale napój może być nieco mniej.

Za mocna kawa: Jeśli wcześniej wybrany był tryb Rich (Intensywniejsza), spróbować użyć opcji Classic (Klasyczna). Jeśli kawa wciąż jest za mocna, spróbować użyć jednej miarki mniej. Mniej kawy oznacza łagodniejszy smak, ale napój będzie trochę więcej.

Aby uzyskać najlepszy efekt, nie dodawać ani nie odejmować więcej niż 2 miarki od zalecanej ilości.

REGULOWANIE TEMPERATURY NAPOJU:

WYBÓR ODPOWIEDNIEJ FILIŻANKI

Upewnij się, że wybrana filiżanka pasuje rozmiarem do ilości napoju. Jeśli preferujesz wyższą temperaturę kawy, użyj filiżanki o zbliżonej wielkości do ilości napoju. Grubość materiału, z którego wykonana jest filiżanka, także wpłynie na temperaturę napoju. Jeśli preferujesz wyższą temperaturę kawy, użyj filiżanki wykonanej z cieńszego materiału.

WSTĘPNE PODGRZANIE

Przepuszczenie gorącej wody przez ekspres (w trybie kapsułek lub kawy filtrowej) przed parzeniem pozwala podgrzać wnętrze urządzenia. Upewnij się, że przepuszczasz gorącą wodę z wykorzystaniem funkcji, której chcesz użyć.

Aby dodatkowo zwiększyć temperaturę napoju, wlej samą gorącą wodę bez kawy do tej samej filiżanki, której zamierzasz użyć. Temperatura filiżanki wpłynie na temperaturę napoju. Odlej wodę i osusz filiżankę.

INTELIĞENTNA PŁYTA GRZEWCA

Inteligentna płyta grzewcza włącza się automatycznie podczas parzenia w trybie Classic (Klasyczna) lub Rich (Intensywniejsza), **jeśli wybrano jeden z rozmiarów karafki**. Jej temperatura jest ustawiona tak, by utrzymać ciepło kawy, ale jej nie przypalić. Aby ręcznie włączyć płytę grzewczą, wybierz tryb Classic (Klasyczna) lub Rich (Intensywniejsza) po naciśnięciu przycisku Kawa filtrowana, obróć pokrętkę, aby wybrać rozmiar karafki, a następnie naciśnij przycisk WARM (PODGRZEWANIE).

warm



WAŻNE: dioda  u podstawy ekspresu zapala się tylko wtedy, gdy płyta grzewcza jest gorąca, i gaśnie, gdy się schłodzi.

REGULACJA CZASU I TEMPERATURY

Możesz dostosować czas, przez jaki inteligentna płyta grzewcza będzie włączona (do 40 minut), oraz ustawić temperaturę na poziom Niski, Średni lub Wysoki.

Domyślnie płyta grzewcza pozostaje włączona przez 40 minut i ustawiona jest na średnią temperaturę. Aby zmienić ustawienia czasu/temperatury płyty grzewczej, postępuj zgodnie z poniższymi krokami:

- 1 Przytrzymaj przycisk WARM (PODGRZEWANIE), aż zegar zacznie migać, pokazując obecny czas podtrzymywania ciepła.
- 2 Obróć pokrętkę, aby zwiększyć czas o 5 minut (aż do 40 minut) lub zmniejszyć czas do 0 godzin. Naciśnij WARM (PODGRZEWANIE) lub START BREW (ROZPOCZNIJ PARZENIE), aby zatwierdzić nowy czas.
- 3 Następnie na wyświetlaczu pojawi się aktualna temperatura płyty grzewczej. Aby zachować obecną temperaturę, naciśnij WARM (PODGRZEWANIE) lub START BREW (ROZPOCZNIJ PARZENIE). Aby zmienić temperaturę, obróć pokrętkę i naciśnij WARM (PODGRZEWANIE) lub START BREW (ROZPOCZNIJ PARZENIE), aby potwierdzić nową temperaturę. Urządzenie wyda dźwięk, sygnalizując, że ustawienia czasu i temperatury zostały zapisane.

UWAGA: jeśli ustawisz czas podtrzymywania ciepła na 0 godzin, funkcja Keep Warm (Podgrzewanie) nie włączy się automatycznie po zaparzeniu kawy w karafce, ale możesz ją włączyć ręcznie, naciskając przycisk WARM (PODGRZEWANIE).

UWAGA: ustawienia czasu grzania są zapisywane; nie zresetują się nawet po odłączeniu ekspresu od zasilania.

USTAWIANIE OPÓŹNIONEGO PARZENIA (Tylko tryb Kawa mielona)

- 1 Podłącz ekspres do prądu i włącz go, naciskając przycisk zasilania.

UWAGA: zegar będzie działał, nawet jeśli ekspres jest wyłączony. Aby ustawić Delay Brew (Opóźnienie parzenia), ekspres musi być włączony.

- 2 Po napełnieniu zbiornika wodą i dodaniu kawy mielonej do filtra ustaw odpowiednie naczynie pod koszykiem filtrującym.
- 3 Naciśnij przycisk kawa filtrowana, aby przejść do trybu parzenia mielonej kawy. Naciśnij DELAY (OPÓŹNIENIE). Zegar zacznie migać, pokazując „12:00” lub poprzednio ustawiony czas.

delay



- 4 Podczas migania zegara obróć pokrętkę, aby wybrać godzinę. Naciśnij START BREW (ROZPOCZNIJ PARZENIE), aby zatwierdzić godzinę. Następnie obróć pokrętkę, aby wybrać minutę. Naciśnij START BREW (ROZPOCZNIJ PARZENIE), aby zatwierdzić minutę.
- 5 Następnie, obróć pokrętkę, aby wybrać rozmiar napoju.
- 6 Naciśnij przycisk Kawa mielona, aby wybrać styl napoju.
- 7 Gdy czas, rozmiar i styl napoju zostaną ustawione, naciśnij pokrętkę, aby aktywować wybraną funkcję. Po aktywacji urządzenie wyda dźwięk, a słowo DELAY (OPÓŹNIENIE) oraz wybrane opcje będą podświetlone. Aby zobaczyć ustawiony czas opóźnionego parzenia, przytrzymaj przycisk DELAY (OPÓŹNIENIE). Aby anulować, naciśnij przycisk DELAY (OPÓŹNIENIE) lub wyłącz urządzenie.

UWAGA: ekspres musi być włączony, aby funkcja Delay Brew (Opóźnienie parzenia) zadziałała.

NIE wyłączaj ani nie odłączaj zasilania po wybraniu funkcji Delay Brew (Opóźnienie parzenia). Jeśli ekspres zostanie wyłączony lub odłączony od prądu, funkcję Delay Brew (Opóźnienie parzenia) trzeba będzie ustawić na nowo.

UWAGA: gdy funkcja Delay Brew (Opóźnienie parzenia) jest ustawiona, nie można rozpocząć parzenia kawy filtrowanej, dopóki zaprogramowany czas nie nadejdzie lub po anulowaniu tej funkcji. W tym czasie możliwe jest parzenie kawy z kapsułek, ale nie później niż 5 minut przed ustawioną godziną opóźnienia parzenia.

KORZYSTANIE Z FUNKCJI DRIP STOP (ZATRZYMANIE KAPANIA)

Funkcja Drip Stop (zatrzymujący kapanie) pozwala na zamknięcie koszyka filtrującego, aby zatrzymać kapanie kawy. Dźwignię Drip Stop (zatrzymujący kapanie) należy przesunąć ręcznie do odpowiedniej pozycji, otwartej lub zamkniętej. Można to zrobić przed, w trakcie lub po zakończeniu parzenia.

Jeśli zamkniesz zawór w trakcie parzenia, urządzenie wstrzyma proces i po 30 sekundach przypomni o tym sygnałem dźwiękowym. Po 5 minutach parzenie zostanie anulowane.

ZAMYKANIE ZAWORU ZATRZYMUJĄCEGO KAPANIE

UWAGA: jeśli zawór Drip Stop jest zamknięty przed rozpoczęciem parzenia, ekspres powiadomi o tym trzema sygnałami dźwiękowymi, a wskaźnik Drip Stop (zatrzymujący kapanie) zacznie świecić. Otwórz zawór Drip Stop (zatrzymujący kapanie) i naciśnij START BREW (ROZPOCZNIJ PARZENIE), aby rozpocząć parzenie kawy.

CLOSED (ZAMKNIĘTE)

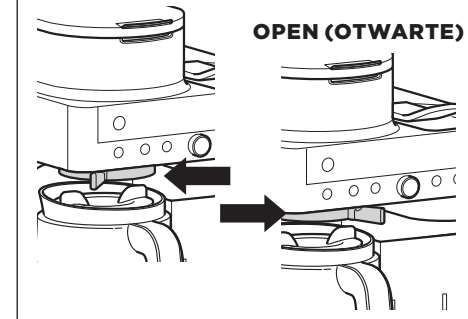

PO ZAPARZENIU KAWY

Po zakończeniu cyklu parzenia przesunij dźwignię Drip Stop (zatrzymujący kapanie) do pozycji zamkniętej, aby zatrzymać przelewanie napoju z koszyka filtrującego.

UWAGA: pamiętaj, aby otworzyć zawór Drip Stop (zatrzymujący kapanie), kiedy zechcesz zaparzyć kolejną kawę. Jeśli zapomnisz, ekspres przypomni o tym sygnałem dźwiękowym.

UŻYWANIE EKSPRESU NINJA® PRESTIGE DUALBREW SYSTEM - CD.

ZINTEGROWANY SPIENIACZ

Zintegrowany sieniacz nie podgrzewa mleka.

- 1 Wlej mleko do filiżanki, mniej więcej do 1/3 jej objętości.
 - Aby uzyskać zimną piankę, przejdź do kroku 2.
 - Jeśli chcesz uzyskać ciepłą piankę, podgrzej mleko w kuchence mikrofalowej przez 45-60 sekund.

UWAGA: sieniacz nie podgrzewa płynów.

UWAGA: więcej przepisów można znaleźć w skróconej instrukcji obsługi.

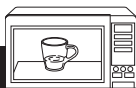

ABY UZYSKAĆ GORĄCĄ PIANKĘ

- 2 Przesuń ramię sieniacza do przodu. Zamocz końcówkę (trzepaczkę) do sieniacza, przekręcając ją w prawo.
- 3 Trzymając filiżankę pod sieniaczem, zanurz trzepaczkę tak, aby była blisko dna filiżanki, ale go nie dotykała. Naciśnij i przytrzymaj przycisk na górze sieniacza i spieniaj mleko przez 30-45 sekund.

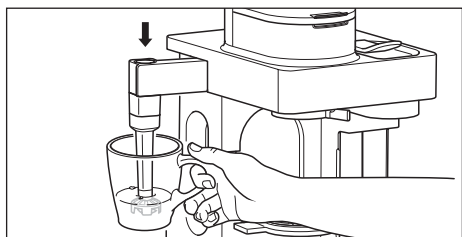

- 4 Po zakończeniu spieniania zdejmij trzepaczkę, przekręcając ją w lewo. Trzymaj filiżankę pod trzepaczką, przynosząc ją do zlewu lub zmywarki - to ułatwi czyszczenie.

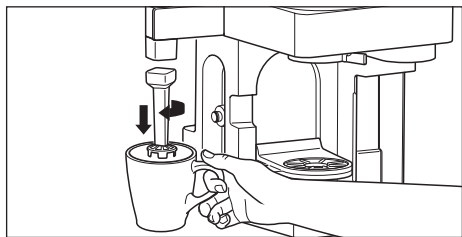

OSTRZEŻENIE: aby uniknąć kontaktu z parą i gorącymi powierzchniami, **NIE** sięgaj nad górną część ekspresu podczas spieniania mleka.

CZYSZCZENIE PO PARZENIU

Części nadające się do mycia w zmywarce:

Koszyk filtrujący, szklana karafka i pokrywa z funkcją parzenia, zbiornik na wodę i jego pokrywa, trzepaczka sieniacza, miarka Ninja Smart Scoop, pojemnik na zużyte kapsułki, regulowana tacka na filiżankę, podstawa tacki na filiżankę, stały filtr.

CZYSZCZENIE SPIENIACZA

Czyść trzepaczkę po każdym użyciu. Należ ją dokładnie umyć ręcznie lub włożyć na górną półkę zmywarki.

CZYSZCZENIE ZBIORNIKA NA WODĘ

UWAGA: aby uzyskać najlepsze efekty, zalecamy przepłukanie zbiornika po parzeniu i napełnienie świeżą wodą przed kolejnym użyciem.

Opróżnij zbiornik, umyj go ręcznie lub włóż do zmywarki. Aby dokładniej go wyczyścić, umieść go pionowo na dolnej półce zmywarki, otworem do dołu. Zalecamy robić to co tydzień.

CZYSZCZENIE KARAFKI

Zalecamy czyszczenie karafki po każdym użyciu ciepłą wodą z płynem do naczyń.

Do dokładniejszego czyszczenia użyj miękkiej gąbki lub szczotki z pianki.

NIE używaj szczotki drucianej.

CZYSZCZENIE POJEMNIKA NA KAPSUŁKI

Wymij tackę na filiżankę, jej podstawę i pojemnik na kapsułki spod otworu na nie. Wyrzuć zużyte kapsułki. Umyj tackę, podstawę i pojemnik ręcznie lub umieść te elementy na górnej półce zmywarki.

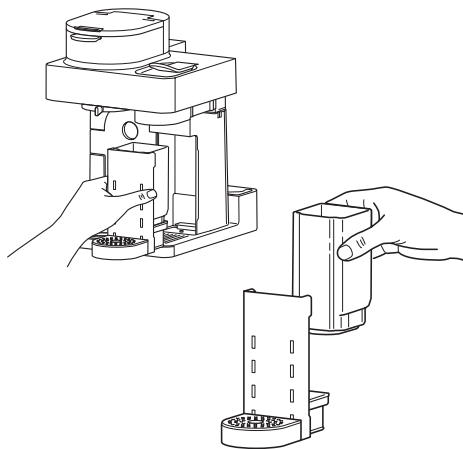

CZYSZCZENIE I KONSERWACJA

CZYSZCZENIE KOSZYKA FILTRUJĄCEGO

Po parzeniu kawy mielonej zaczekaj, aż ekspres ostygnie, a następnie wyjmij koszyk, ściskając uchwyt i unosząc go do góry. Jeśli używany był filtr papierowy, odwróć koszyk do góry dnem nad koszem i wyrzuć filtr.

CZYSZCZENIE I ODKAMINIENIE EKSPRESU

Ekspres Ninja Prestige DualBrew System ma dwie strony, w których zaparzana jest kawa: strona kawy filtrowanej i strona kawy z kapsulek. Z czasem każda z nich będzie wymagać czyszczenia. Użycie cyklu czyszczenia (odkaminowania) będzie konieczne, gdy osad z kamienia zacznie wpływać na wydajność urządzenia i smak kawy.

Jeśli korzystasz z trybu kawy filtrowanej, pod przyciskiem kawa filtrowana zaświeci się na pomarańczowo wskaźnik Inteligentny tryb czyszczenia. Jeśli zignorujesz to ostrzeżenie, ekspres może zatrzymać parzenie w połowie i na wyświetlaczu pojawi się komunikat „CLn” (Czyszczenie) oznaczający konieczność natychmiastowego czyszczenia urządzenia.

Odkaminiowanie strony kawy mielonej:

- 1 Umieść pustą karafkę pod koszykiem filtrującym.
- 2 Użyj środka odkamieniającego przeznaczonego do ekspresów do kawy i postępuj zgodnie z instrukcjami na opakowaniu. Napełnij zbiornik na wodę do linii Full (Maksymalny poziom), nie przekraczając jej.

LUB

Napełnij zbiornik na wodę do linii Travel Mug (475 ml) białym octem, a resztę wodą do linii Full (Maksymalny poziom), nie przekraczając jej.

WAŻNE: używaj tylko białego octu.

UWAGA: uruchomienie cyklu czyszczenia z samą wodą nie odkamieni ekspresu prawidłowo.

- 3 Po napełnieniu zbiornika na wodę naciśnij przycisk kawa filtrowana, a następnie przycisk CLEAN (CZYSZCZENIE).
- 4 Naciśnij przycisk START BREW (ROZPOCZNIJ PARZENIE), aby rozpocząć cykl czyszczenia.

UWAGA: Aby anulować cykl czyszczenia, naciśnij przycisk zasilania lub przycisk CLEAN (CZYSZCZENIE) raz. Ekspres wyda sygnał dźwiękowy i zatrzyma przepływ roztworu czyszczącego. Następnie kontynuuj instrukcję od kroku 6.

WAŻNE: jeśli anulujesz cykl czyszczenia, ekspres nie zostanie prawidłowo odkamieniony.

- 5 Zegar będzie odliczał czas cyklu czyszczenia, który trwa około 75 minut. Ekspres będzie dozował małą ilość roztworu czyszczącego, a następnie zatrzymał się, powtarzając ten proces przez 75 minut. Długie przerwy pozwalają na maksymalne czyszczenie i odkaminiowanie.
- 6 Po zakończeniu cyklu ekspres wyda sygnał dźwiękowy, na zegarze pojawi się End (Koniec), a wskaźnik Inteligentny tryb czyszczenia zgaśnie.

WAŻNE: NIE wyjmij karafki w trakcie trwania cyklu czyszczenia.

- 7 Opróżnij zawartość karafki i umieść ją ponownie pod koszykiem filtrującym. Wyczyść zbiornik na wodę ciepłą wodą z płynem do mycia naczyń, aby usunąć resztki środka czyszczącego, które mogą wpłynąć na smak kawy.
- 8 Napełnij zbiornik świeżą wodą do linii Full (Maksymalny poziom), nie przekraczając jej.
- 9 Wykonaj cykl parzenia tylko z wodą, wybierając tryb Full Carafe Classic. Po zakończeniu cyklu wylej wodę i dokładnie wyczyść karafkę oraz koszyk filtrujący.

Odkaminiowanie strony kapsulek:

Jeśli parzenie kawy z użyciem standardowych kapsulek trwa znacznie dłużej niż zwykle, uruchom cykl czyszczenia strony z kapsułkami. Jeśli na zegarze pojawi się komunikat „Add Wtr” (Dodaj wodę), upewnij się, że zbiornik na wodę jest napełniony i prawidłowo zamocowany, a następnie spróbuj ponownie. Jeśli komunikat „Add Wtr” (Dodaj wodę) nadal się pojawia, spróbuj uruchomić cykl parzenia tylko z wodą z zamkniętą dźwignią. Jeśli problem nie ustępuje, uruchom cykl czyszczenia strony z kapsułkami.

- 1 Upewnij się, że dźwignia jest zamknięta i w urządzeniu nie ma włożonej kapsułki.

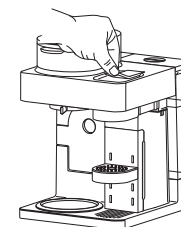

CZYSZCZENIE I KONSERWACJA - CD.

- 2 Usunąć regulowaną tackę na filiżanki.

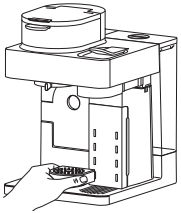

- 3 Umieścić platformę do cyklu czyszczenia strony z kapsułkami na przedniej prawej podstawie ekspresu.

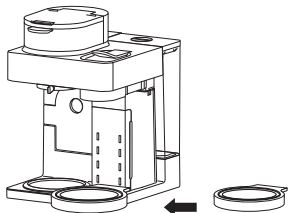

- 3 Zdejmij pokrywę z funkcją parzenia z karafki.



- 4 Umieścić karafkę na platformie cyklu czyszczenia strony z kapsułkami.

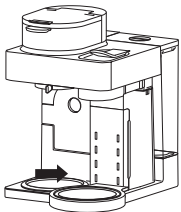

- 5 Użyć środka odkamieniającego przeznaczonego do ekspresów do kawy i postępować zgodnie z instrukcjami na opakowaniu. Napełnij zbiornik na wodę do linii Full (Maksymalny poziom), nie przekraczając jej.

LUB

Napełnij zbiornik na wodę do linii Travel Mug (475 ml) białym octem, a resztę wodą do linii Full (Maksymalny poziom), nie przekraczając jej.

WAŻNE: używaj tylko białego octu.

UWAGA: uruchomienie cyklu czyszczenia z samą wodą nie odkamieni ekspresu prawidłowo.

- 2 Usunąć regulowaną tackę na filiżanki.
- 3 Umieścić platformę do cyklu czyszczenia strony z kapsułkami na przedniej prawej podstawie ekspresu.
- 3 Zdejmij pokrywę z funkcją parzenia z karafki.
- 4 Umieścić karafkę na platformie cyklu czyszczenia strony z kapsułkami.
- 5 Użyć środka odkamieniającego przeznaczonego do ekspresów do kawy i postępować zgodnie z instrukcjami na opakowaniu. Napełnij zbiornik na wodę do linii Full (Maksymalny poziom), nie przekraczając jej.

LUB

Napełnij zbiornik na wodę do linii Travel Mug (475 ml) białym octem, a resztę wodą do linii Full (Maksymalny poziom), nie przekraczając jej.

UWAGA: aby anulować cykl czyszczenia, naciśnij przycisk zasilania lub przycisk CLEAN (CZYSZCZENIE) raz. Ekspres wyda sygnał dźwiękowy i zatrzyma przepływ roztworu czyszczącego. Następnie kontynuuj instrukcję od kroku 6.

WAŻNE: jeśli anulujesz cykl czyszczenia, ekspres nie zostanie prawidłowo odkamieniony.

WAŻNE: używaj tylko białego octu.

- 6 Po napełnieniu zbiornika na wodę, naciśnij przycisk Capsule (Parzenie kawy z kapsułek), a następnie przycisk CLEAN (CZYSZCZENIE).
- 7 Naciśnij przycisk START BREW (RÓZPOCZNIJ PARZENIE), aby rozpocząć cykl czyszczenia.
- 8 Zegar będzie odliczał czas cyklu czyszczenia, który trwa około 2 godzin. Ekspres będzie dozował małą ilość roztworu czyszczącego, a następnie zatrzymywał się, powtarzając ten proces przez około 2 godziny. Długie przerwy pozwalają na maksymalne czyszczenie i odkamienianie.
- 9 Po zakończeniu cyklu ekspres wyda sygnał dźwiękowy, na zegarze pojawi się End (Koniec), a wskaźnik Inteligentny tryb czyszczenia zgaśnie.
- 10 Opróżnić zawartość karafki i umieścić ją ponownie pod wylewkę. Wyczyść zbiornik na wodę ciepłą wodą z płynem do mycia naczyń, aby usunąć resztki środka czyszczącego, które mogą wpłynąć na smak kawy.
- 11 Napełnij zbiornik świeżą wodą co najmniej do linii Cup (Filiżanka).
- 12 Wykonaj trzy cykle parzenia tylko z wodą, wybierając opcję Lungo (Lungo). Po zakończeniu cyklu wylej wodę i dokładnie wyczyść karafkę.

ROZWIĄZYWANIE PROBLEMÓW

Nie mogę włączyć funkcji Keep Warm (Podgrzewanie).

- Funkcję Keep Warm (Podgrzewanie) można włączyć ręcznie, naciskając przycisk WARM (PODGRZEWANIE), gdy ekspres jest w trybie kawa filtrowana, a wybrana opcja parzenia to Classic (Klasyczna) lub Rich (Intensywniejsza), oraz wybrano rozmiar karafki. Jeśli parzona jest mniejsza porcja niż pojemność karafki, po zakończeniu parzenia wybierz opcję Classic (Klasyczna) lub Rich (Intensywniejsza), ustaw dowolny rozmiar karafki i naciśnij przycisk WARM (PODGRZEWANIE).

W kawie jest osad.

- Osad w kawie może sprawić, że smak będzie pełniejszy i bardziej satysfakcjonujący. Obecność fusów w kawie może zwiększyć odczuwane bogactwo smaku i wyrazistość naparu. on page 83
- Aby zmniejszyć ilość osadu, użyj nieco grubiej mielonej kawy lub filtra papierowego.

UWAGA: NIE używaj papierowego filtra razem ze stałym filtrem, ponieważ może to doprowadzić do zablokowania koszyka filtrującego.

Kawa Over Ice (Z lodem) nie jest wystarczająco zimna.

- Upewnij się, że kubek, bidon lub karafka jest wypełniona lodem aż po brzegi przed rozpoczęciem parzenia. Ekspres parzy kawę w wyższej temperaturze, aby zachować aromat, a lód następnie schładza napój do idealnej temperatury. Parzona będzie mniejsza ilość kawy, aby uwzględnić rozpuszczający się lód.

Kawa jest za słaba.

- Wybierz opcję Rich (Intensywniejsza), aby uzyskać mocniejszy smak. Możesz również dodać nieco więcej kawy do filtra.

Parzenie trwa zbyt długo.

- Czas parzenia zależy od wybranego rozmiaru i stylu kawy. Opcje Full Carafe (Pełna karafka) i Rich (Intensywniejsza) trwają dłużej niż pojedyncza porcja i Classic (Klasyczna). Wskaźnik postępu na panelu sterowania będzie wskazywał status parzenia.

Kawa przelała się z filiżanki lub termosu.

- Zajrzyj do tabeli przybliżonych objętości kawy na stronie 9.

Przepełnienie koszyka filtrującego.

- Dno koszyka filtrującego może być zablokowane. Może się to zdarzyć przy drobno mielonej kawie lub zbyt dużej ilości kawy w filtrze. Zaleca się używanie kawy o średnim stopniu zmielenia.
- Używanie jednocześnie filtra stałego i papierowego może spowodować zatkanie koszyka filtrującego i nagromadzenie się w nim nadmiernej ilości wody. Nie używać papierowego i stałego filtra jednocześnie.
- Kawa bezkofeinowa wchłania więcej wody, a więc należy używać jej mniej.

W zbiorniku pozostała woda.

- Po napełnieniu zbiornika wodą z myślą o zaparzeniu konkretnej ilości kawy, w zbiorniku zostanie pewna ilość wody. To normalne – urządzenie zostawia trochę wody, by pompa działała poprawnie i się nie zapowietrzyła.

Ekspres do kawy przecieka.

- Po zdjęciu zbiornika na wodę w zaworze może pozostać mała ilość wody. Można ją łatwo usunąć za pomocą suchej ściereczki.
- Jeśli woda przecieka nad koszykiem, sprawdź wskaźniki w punkcie „Przepełnienie koszyka filtrującego” powyżej.
- Jeśli przecieka pod koszykiem, sprawdź, czy zawór Drip Stop (zatrzymujący kapanie) jest zamknięty. Więcej informacji na stronie 11.
- Jeśli przecieka po stronie kapsułek, upewnij się, że tacka na filiżankę jest prawidłowo zamontowana.
- Jeśli wyciek pochodzi z dolnej części ekspresu, zadzwoń do działu obsługi klienta pod numer +44 (0)800 862 0453

Wskaźnik Inteligentny tryb czyszczenia świeci na pomarańczowo.

- Uruchom cykl czyszczenia. Jeśli cykl był już przeprowadzany, spróbuj ponownie. Osady wapienne mogą wymagać powtórzenia czyszczenia, zwłaszcza przy twardej wodzie. Używaj octu lub specjalnego środka odkamieniającego. Szczegółowe instrukcje w tym zakresie znajdziesz na stronach 13-14.

Kawa nie jest wystarczająco gorąca.

- Przy parzeniu do karafki sprawdź, czy funkcja Keep Warm (Podgrzewanie) jest włączona. Temperaturę płyty podgrzewającej można regulować w zakresie Niska / Średnia / Wysoka (patrz str. 10).
- Dodanie zimnego mleka lub śmietanki obniża temperaturę kawy.
- Zalecamy wcześniej podgrzać filiżankę, nalewając do niej gorącej wody przed parzeniem.

Mała objętość wyjściowa kapsułki.

Może się to zdarzyć w przypadku stosowania kapsułek innych firm. Wypróbuj kapsułki Nespresso® Original.

Kapsułka nie pasuje / miażdży się.

- Upewnij się, że kapsułka jest wkładana w odpowiedni sposób, zgodnie z ilustracją na urządzeniu.
- Kosz na kapsułki może być pełny. Więcej informacji w tym zakresie znajdziesz na stronie 13.

Ekspres jest głośny.

- Ten ekspres używa pompy wysokociśnieniowej, aby równomiernie nasycić i wydobyć smak z kapsułek.

Dźwignia nie zamyka się całkowicie.

- Opróżnij kosz na kapsułki. Upewnij się, że wszystkie zostały wyrzucone i żadna kapsułka nie blokuje mechanizmu. Patrz: strona 13.

ROZWIĄZYWANIE PROBLEMÓW – CD.

Kawa pryska podczas parzenia.

- Niewielkie rozpryski są normalne. Aby je ograniczyć, korzystaj z tacki na filiżankę, która zmniejszy odległość między wylotem kawy a naczyniem.

Zbiornik na wodę jest niestabilny.

- Upewnij się, że zbiornik na wodę jest prawidłowo zamocowany i osadzony na haku.

KOMUNIKATY NA WYŚWIETLACZU:

End (Koniec)

- Cykl parzenia został zakończony.

PrE (Przygotowanie)

- Podczas parzenia kawy z kapsułki, po naciśnięciu przycisku START BREW (ROZPOCZNIJ PARZENIE), może pojawić się komunikat „PrE” (Przygotowanie). Oznacza to, że urządzenie się nagrzewa i parzenie rozpocznie się automatycznie, gdy ekspres osiągnie odpowiednią temperaturę.

Add Wtr (Dodaj wodę)

- Sprawdź, czy w zbiorniku jest woda. Jeśli jest pusty, nalej świeżej wody i naciśnij START BREW (ROZPOCZNIJ PARZENIE), aby wznowić parzenie.
- Jeśli woda już jest w zbiorniku, wyjmij go, umieść z powrotem na swoim miejscu i ponownie naciśnij START BREW (ROZPOCZNIJ PARZENIE).
- Jeśli używasz kapsułki, wyjmij ją i spróbuj jeszcze raz. Jeśli problem się utrzymuje, uruchom cykl czyszczenia strony kapsułek, zgodnie z instrukcją na stronach 14–15.
- Jeśli używasz kawy mielonej i problem nie ustępuje, zadzwoń do działu obsługi klienta pod numer +44 (0)800 862 0453

CLn (Czyszczenie)

- System wykrył, że należy niezwłocznie przeprowadzić cykl czyszczenia, aby usunąć nalot wapienny z grzałki. Więcej informacji w punkcie „Czyszczenie i odkamienianie ekspresu”.

StOP (Zatrzymać)

- Cykl parzenia został anulowany.

KOMUNIKATY O BŁĘDACH:

Er (błąd)

- Jeśli zegar wyświetla „Er” (błąd), a następnie numer (np. „Er 03”), skontaktuj się z obsługą klienta pod numerem +44 (0)800 862 0453

CZĘŚCI ZAMIENNE

Aby zamówić dodatkowe części i akcesoria, odwiedź stronę ninjaccessories.eu lub skontaktuj się z obsługą klienta pod numerem **+44 (0)800 862 0453**.

DWA (2) LATA OGRANICZONEJ GWARANCJI

Przy zakupie produktu w Polsce przysługują Ci prawa związane z jakością produktu (prawa ustawowe). Możesz dochodzić tych praw wobec sprzedawcy. My udzielamy dodatkowej, dwuletniej gwarancji producenta. Niniejsze warunki dotyczą wyłącznie gwarancji producenta – Twoje prawa ustawowe pozostają nienaruszone.

Poniższe postanowienia opisują warunki wstępne i zakres naszej gwarancji. Nie wpływają na Twoje prawa ustawowe ani na obowiązki sprzedawcy i zawartą z nim umowę.

Gwarancje Ninja

Każdev produktu Ninja objęte 2 lata jest bezpłatną gwarancją na części i robocizną [Apendix III]. Wsparcie znajdziesz też online na stronie ninjakitchen.pl

Jak zarejestrować gwarancję Ninja?

Gwarancję możesz zarejestrować online w ciągu 28 dni od daty zakupu. Aby zaoszczędzić czas, przygotuj poniższe informacje na temat produktu.

- Data zakupu urządzenia (paragon lub potwierdzenie odbioru).
- W celu rejestracji online odwiedź stronę ninjakitchen.pl

WAŻNE:

- Gwarancja obejmuje wyłącznie produkt od daty zakupu.
- Bezpłatną gwarancję Ninja obowiązuje wyłącznie w kraju, w którym zakupiono produkt.
- Prosimy o zachowanie paragonu. Jeśli w przyszłości zechcesz skorzystać z gwarancji, będziemy potrzebować paragonu, aby sprawdzić poprawność przekazanych nam informacji. Brak ważnego paragonu może unieważnić gwarancję.

Co daje zarejestrowanie bezpłatnej gwarancji Ninja?

Po zarejestrowaniu gwarancji będziemy mieć Twoje dane na wypadek konieczności kontaktu z Tobą. Możesz też otrzymywać wskazówki i porady na temat optymalnego wykorzystania urządzenia Ninja oraz najbardziej aktualne informacje o nowych technologiach i premierach Ninja. Jeśli zarejestrujesz gwarancję online, natychmiast potwierdzimy otrzymanie Twoich danych.

Co obejmuje bezpłatna gwarancja Ninja?

Naprawę lub wymianę produkt Ninja (według uznania Ninja), w tym wszystkie części i robocizną. Gwarancja Ninja jest uzupełnieniem Twoich praw konsumenckich.

Czego nie obejmuje bezpłatna gwarancja Ninja?

1. Normalnego zużycia eksploatacyjnego części (takich jak akcesoria). Części zamienne można nabyć na stronie ninjakitchen.pl
2. Uszkodzeń spowodowanych niewłaściwym lub nadmiernym użytkowaniem, niedbałą obsługą, brakiem wymaganej konserwacji lub nieostrożnym obchodzeniem się podczas transportu.
3. Uszkodzeń spowodowanych konserwacją nieautoryzowaną przez Ninja.

Gdzie kupić oryginalne części zamienne i akcesoria Ninja

Pełną ofertę części zamiennych i akcesoriów Ninja do wszystkich produktów Ninja znajdziesz na stronie ninjakitchen.pl

Pamiętaj, że uszkodzenia spowodowane użyciem części zamiennych innych niż marki Ninja mogą nie być objęte gwarancją.

OBRIGADO

por comprar o Ninja® Prestige DualBrew System



REGISTE A SUA COMPRA

registeryourninja.eu

+44 (0)800 862 0453

Faça a leitura do código QR com um dispositivo móvel

REGISTE ESTAS INFORMAÇÕES

Número do modelo: _____

Número de série: _____

Data da compra: _____
(Guarde o recibo)

Loja onde efetuou a compra: _____

SUGESTÃO: Pode encontrar o modelo e os números de série na etiqueta do código QR na parte de trás do aparelho, junto ao cabo de alimentação.

LEIA COM ATENÇÃO E GUARDE PARA CONSULTAS FUTURAS.

Estas instruções foram concebidas para o ajudar a compreender completamente o seu novo Ninja® Prestige DualBrew System. Se tiver alguma dúvida, contacte a nossa linha de apoio ao cliente através do número +44 (0)800 862 0453.

Importador: SharkNinja Europe Ltd,
1st/2nd Floor Building 3150,
Thorpe Park, Century Way,
Leeds, Inglaterra, LS15 8ZB
NIP: PLS263721774
ninjakitchen.co.uk

Exportador: SharkNinja (Hong Kong)
Company Limited, Unidade 606,
6TH Floor Alliance Building,
133 Connaught Road Central,
Hong Kong

SharkNinja Germany GmbH,
Rotfeder-Ring 9,
60327 Frankfurt am Main,
Alemanha
ninjakitchen.eu

As ilustrações podem diferir do produto real. Melhoramos continuamente os nossos produtos. Assim, as especificações aqui contidas estão sujeitas a alterações sem aviso prévio.

NINJA é uma marca comercial registada no Reino Unido da SharkNinja Operating LLC.

© 2025 SharkNinja Operating LLC.

CFN802EU_IB_MP_Mv14



@ninjakitchenuk

NINJA

PRESTIGE

SISTEMA DUALBREW

CAFÉ MOÍDO E CÁPSULAS DE EXPRESSO

Série CFN800 | Guia do utilizador

INSTRUÇÕES DE SEGURANÇA IMPORTANTES

LEIA ATENTAMENTE ANTES DE USAR • APENAS PARA USO DOMÉSTICO



Leia todas as instruções antes de utilizar o seu Sistema Ninja® Prestige DualBrew



Indica a presença de um perigo que pode causar ferimentos pessoais, morte ou danos materiais consideráveis se o aviso incluído com este símbolo for ignorado.



Evite o contacto com a superfície quente. Utilize sempre proteção nas mãos para evitar queimaduras.



Apenas para utilização doméstica interior.

AVISO

Para reduzir o risco de ferimentos, incêndio, choque elétrico ou danos materiais, devem ser sempre seguidas as precauções básicas de segurança, incluindo os seguintes avisos numerados e instruções subsequentes. Não utilize a máquina para outros fins que não os previstos.

Precauções gerais

- Para eliminar o perigo de asfixia em crianças pequenas, elimine imediatamente todos os materiais de embalagem ao desembalar.
- Este aparelho pode ser utilizado por crianças a partir dos 8 anos de idade e por pessoas com capacidades físicas, sensoriais ou mentais reduzidas ou com falta de experiência e conhecimentos, desde que sejam supervisionadas ou tenham recebido instruções relativas à utilização do aparelho de forma segura e compreendam os perigos envolvidos. As crianças não devem brincar com o aparelho. A limpeza e a manutenção pelo utilizador não devem ser realizadas por crianças, exceto se tiverem mais de 8 anos e forem supervisionadas. Mantenha o aparelho e o seu cabo fora do alcance de crianças com menos de 8 anos de idade.
- Mantenha a máquina e o seu cabo fora do alcance das crianças. **NÃO** permita que a máquina seja manuseada ou usada por crianças. É necessária uma supervisão atenta quando usado perto de crianças.
- Para se proteger contra incêndios, choque elétrico e ferimentos pessoais, **NÃO** mergulhe o cabo, as fichas ou o corpo da máquina em água ou noutro líquido.
- **NUNCA** transporte a máquina pelo cabo de alimentação nem o puxe para a desligar da tomada elétrica; em vez disso, segure a ficha e puxe-a para a desligar.
- **NÃO** utilize qualquer aparelho com o cabo ou a ficha danificados ou se o aparelho demonstrar anomalias, se tiver caído ou tiver sido danificado de qualquer forma. Contacte a SharkNinja Operating LLC para obter assistência.
- Apenas para uso doméstico e de bancada. **NÃO** deixe o cabo de alimentação pendurado na extremidade da bancada ou a tocar em superfícies quentes como um fogão.
- **NUNCA** utilize uma tomada elétrica por baixo da bancada.
- Para evitar risco de incêndio, choque elétrico ou danos à máquina, **NÃO** use a máquina na garagem para máquinas ou por baixo de um armário de parede.
- Desligue a ficha da tomada quando a máquina não estiver a ser utilizada e antes de a limpar.
- **NUNCA** deixe a máquina sem vigilância enquanto estiver a ser utilizada.
- A máquina não se destina a ser operada por meio de um temporizador externo ou de um sistema de controlo remoto separado.
- **NÃO** a coloque em cima de qualquer outra máquina.
- A máquina não deve ser colocada num armário quando estiver a ser utilizada.
- **NÃO** utilize nenhum acessório não recomendado pelo fabricante, pois isso pode resultar em ferimentos ou danos na máquina.
- Evite derrames de líquidos sobre o conetor.

LEIA E GUARDE ESTAS INSTRUÇÕES



PORTUGUÊS

INSTRUÇÕES DE SEGURANÇA IMPORTANTES

LEIA ATENTAMENTE ANTES DE USAR • APENAS PARA USO DOMÉSTICO

AVISO

Para reduzir o risco de ferimentos, incêndio, choque elétrico ou danos materiais, devem ser sempre seguidas as precauções básicas de segurança, incluindo os seguintes avisos numerados e instruções subsequentes. Não utilize a máquina para outros fins que não os previstos. Esta máquina destina-se exclusivamente à preparação de café, tal como descrito no presente manual.

Precauções gerais

- 1 Para eliminar o perigo de asfixia em crianças pequenas, elimine imediatamente todos os materiais de embalagem ao desembalar.
- 2 Este aparelho pode ser usado por pessoas com capacidades físicas, sensoriais ou mentais reduzidas, ou com falta de experiência e conhecimentos, caso tenham supervisão ou tenham recebido instruções sobre como usar o aparelho em segurança e compreendam os perigos envolvidos.
- 3 Para reduzir o risco de choques elétricos, este aparelho tem uma ficha polarizada (um dos pinos é mais largo do que o outro). Como medida de segurança, esta ficha só encaixa numa tomada polarizada numa única direção. Se a ficha não encaixar totalmente na tomada, inverta a posição da ficha. Se ainda assim não couber, contacte um electricista qualificado. **NÃO** a force a entrar na tomada nem tente modificá-la para caber.
- 4 Mantenha o aparelho e o cabo respetivo fora do alcance das crianças. **NÃO** permita que o aparelho seja usado por crianças ou que estas brinquem com ele. É necessária uma supervisão atenta quando usado perto de crianças.
- 5 Para se proteger contra incêndios, choque elétrico e ferimentos pessoais, **NÃO** mergulhe o cabo, as fichas ou o corpo da máquina em água ou noutro líquido.
- 6 **NUNCA** transporte o aparelho pelo cabo de alimentação nem o puxe para o desligar da tomada eléctrica; em vez disso, segure a ficha e puxe-a para a desligar.
- 7 **NÃO** utilize qualquer aparelho com o cabo ou a ficha danificados ou se o aparelho demonstrar anomalias, se tiver caído ou tiver sido danificado de qualquer forma. Contacte a SharkNinja Operating LLC para obter assistência.
- 8 Apenas para uso doméstico e de bancada. **NÃO** deixe o cabo de alimentação pendurado na extremidade da bancada ou a tocar em superfícies quentes como o fogão.

- 9 **NUNCA** utilize uma tomada por baixo da bancada.
- 10 Para evitar o risco de incêndio, choque elétrico ou danos no aparelho, **NÃO** use o aparelho dentro de um armário de eletrodomésticos ou por baixo de um armário de parede.
- 11 Desligue a ficha da tomada quando o aparelho ou o relógio do visor não estiverem a ser utilizados e antes de os limpar.
- 12 Desligue e deixe arrefecer antes de colocar ou retirar peças e antes de limpar o aparelho.
- 13 **AVISO:** Não utilize o aparelho se a superfície estiver rachada.

Aviso de funcionamento

- 1 Desligue o aparelho e retire a ficha da tomada.
- 2 A utilização de um acessório não recomendado pelo fabricante pode criar uma situação de sobrefluxo e perigo de queimadura, ou resultar em incêndio, choque elétrico ou ferimentos pessoais.
- 3 Utilize SEMPRE o aparelho numa superfície limpa, seca e nivelada.
- 4 **NÃO** coloque sobre ou perto de um queimador quente a gás ou elétrico ou num forno aquecido.
- 5 **NÃO** utilize este aparelho para outros fins que não os previstos.
- 6 **NÃO** toque nas superfícies quentes. Utilize pegas ou puxadores.
- 8 Para evitar o contacto com o vapor e as superfícies quentes, **NÃO** estenda a mão sobre a parte superior da máquina de café ao fazer espuma.
- 9 Coloque SEMPRE um recipiente, um jarro ou uma chávena por baixo do cesto de infusão para receber o café preparado.
- 10 **NÃO** abra as câmaras de infusão durante o ciclo de infusão e o ciclo de limpeza. Podem ocorrer queimaduras.

INSTRUÇÕES DE SEGURANÇA IMPORTANTES

LEIA ATENTAMENTE ANTES DE USAR • APENAS PARA USO DOMÉSTICO

PORTUGUÊS

- 11 **NÃO** retire o recipiente, o jarro ou a chávena enquanto o aparelho estiver a funcionar sem que o Drip Stop (Limitador de pingos) esteja na posição fechada. Volte a colocar rapidamente o recipiente, o jarro ou a chávena e abra o Drip Stop (Limitador de pingos) para continuar a infusão.
 - 12 **NÃO** encha o reservatório de água com nada para além de água, pois outros líquidos podem danificar a sua máquina de café.
 - 13 **NÃO** encha demasiado o reservatório de água. Encha de água apenas até à linha Full (Cheio).
 - 14 Mantenha a tampa do reservatório de água durante a infusão.
 - 15 **NÃO** coloque o aparelho a funcionar sem água.
 - 16 **NÃO** prepare o café moído sem um filtro de cone de papel n.º 4 ou um filtro permanente instalado no cesto de infusão.
 - 17 Se exceder a capacidade máxima do diagrama de medição do café, pode provocar um transbordo. **NÃO** utilize café moído fino ou expresso.
 - 18 **NÃO** coloque os dedos debaixo da saída de café, pois existe risco de queimaduras. **NÃO** coloque os dedos no compartimento da cápsula ou no eixo da cápsula. Perigo de ferimento.
 - 19 Utilize apenas cápsulas/pods destinados a este aparelho. Se a cápsula não encaixar, não a force para a inserir no aparelho.
 - 20 Tenha cuidado para não se esquentar devido a salpicos de água ou vapor ou devido a uma utilização incorreta do aparelho.
 - 21 A superfície do elemento de aquecimento permanece quente após a utilização e o exterior do aparelho pode reter o calor durante vários minutos, consoante a utilização.
- Jarro**
- 1 O jarro foi concebido para ser utilizado apenas com este aparelho. **NÃO** coloque o aparelho sobre ou perto de um fogão a gás ou elétrico quente ou num forno aquecido.

- 2 **NÃO** utilize um jarro rachado ou riscado ou um jarro que tenha uma pega solta ou enfraquecida.
- 3 **NÃO** coloque a garrafa no micro-ondas.
- 4 **NÃO** beba diretamente do jarro. O líquido do jarro pode estar muito quente.
- 5 **NÃO** use o jarro para armazenar alimentos quando não estiver em uso.
- 6 Certifique-se de que o jarro está completamente vazio antes de iniciar um ciclo de limpeza ou preparação. Se iniciar um ciclo com água, café ou chá no jarro, o mesmo transbordará.
- 7 **NÃO** limpe o jarro com produtos de limpeza abrasivos, palhas de aço ou outros materiais abrasivos.
- 8 **NÃO** coloque um jarro quente numa superfície molhada ou fria.
- 9 **NÃO** exponha o jarro a mudanças extremas de temperatura.

Cuidados e manutenção

- 1 **AVISO:** Não utilize o aparelho se a superfície estiver rachada.
- 2 Para evitar doenças causadas pelo crescimento de bactérias no aparelho, siga todas as instruções de limpeza na secção Cuidados e Manutenção deste Manual do Proprietário.
- 3 Limpe o sistema semanalmente.
- 4 Se o produto não estiver a funcionar corretamente, visite najakitchen.eu ou contacte a SharkNinja Operating LLC para análise, reparação ou ajuste.
- 5 A limpeza e a manutenção pelo utilizador não devem ser efetuadas por crianças.

Declaração sobre o cabo

- 1 É fornecido um cabo de alimentação curto para reduzir os riscos resultantes de ficar enredado ou tropeçar num cabo mais comprido.
- 2 **NÃO** utilize cabos de extensão com este produto.

LEIA E GARDE ESTAS INSTRUÇÕES

LEIA E GARDE ESTAS INSTRUÇÕES

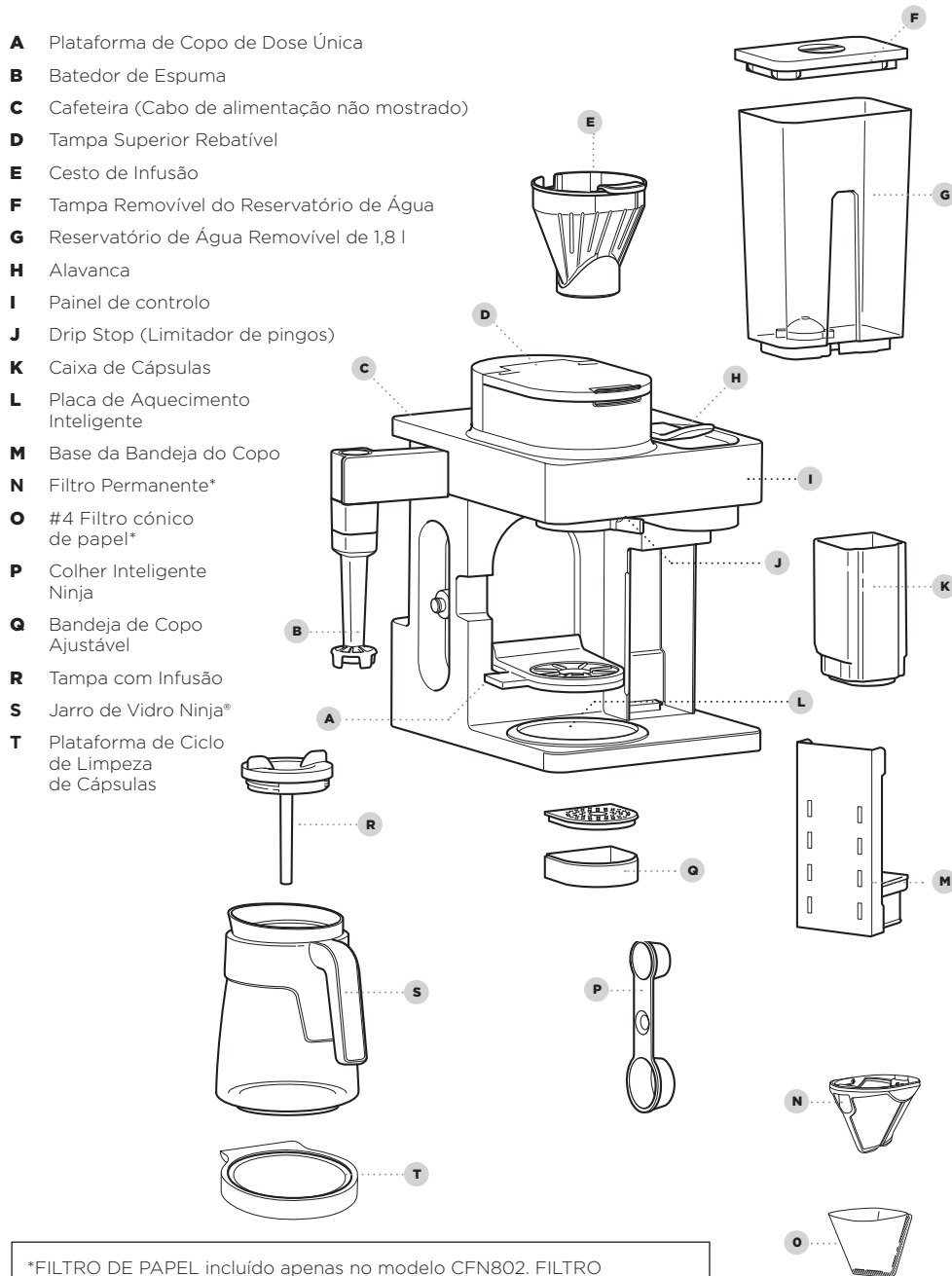

- A** Plataforma de Copo de Dose Única
- B** Batedor de Espuma
- C** Cafeteira (Cabo de alimentação não mostrado)
- D** Tampa Superior Rebatível
- E** Cesto de Infusão
- F** Tampa Removível do Reservatório de Água
- G** Reservatório de Água Removível de 1,8 l
- H** Alavanca
- I** Painel de controlo
- J** Drip Stop (Limitador de pingos)
- K** Caixa de Cápsulas
- L** Placa de Aquecimento Inteligente
- M** Base da Bandeja do Copo
- N** Filtro Permanente*
- O** #4 Filtro cónico de papel*
- P** Colher Inteligente Ninja
- Q** Bandeja de Copo Ajustável
- R** Tampa com Infusão
- S** Jarro de Vidro Ninja®
- T** Plataforma de Ciclo de Limpeza de Cápsulas

*FILTRO DE PAPEL incluído apenas no modelo CFN802. FILTRO PERMANENTE incluído apenas no modelo CFN803. Consulte a etiqueta do modelo, na parte traseira da cafeteira, para verificar o ID do modelo.

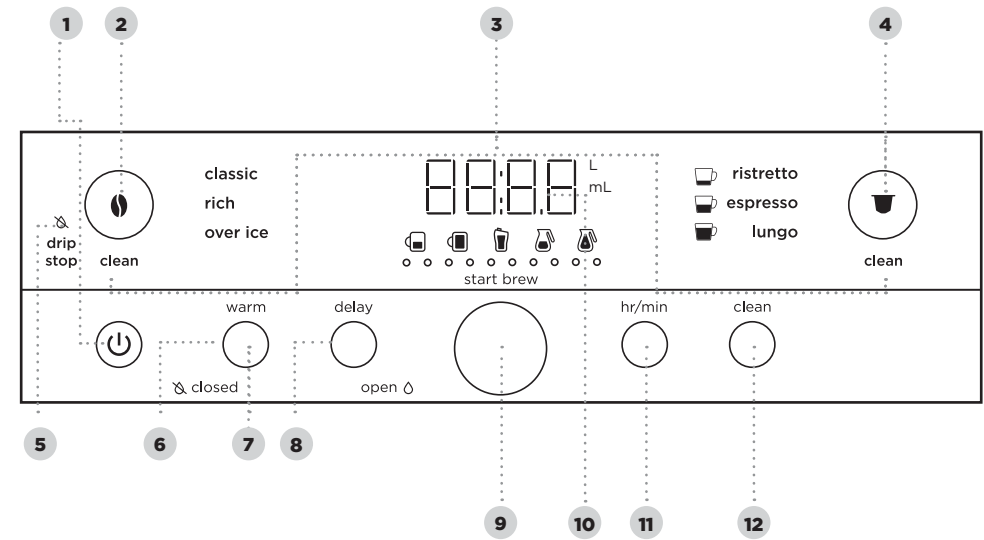

- 1** Botão de alimentação
- 2** Botão de Café de Filtro
- 3** Indicador de Ciclo de Limpeza Inteligente
- 4** Botão de Cápsula
- 5** Indicador de Drip Stop (Limitador de pingos)
- 6** Indicador de Keep Warm (Manter Aquecido)
- 7** Botão de Keep Warm (Manter Aquecido)
- 8** Botão de Delay Brew (Infusão Programada)
- 9** Seletor/Botão Start Brew (Iniciar a Preparação)
- 10** Relógio Digital Programável e Visor do Tamanho da Bebida
- 11** Botão hr/min (hora/minuto)
- 12** Botão de Ciclo de Limpeza Inteligente

NOTA: As funções podem variar de acordo com o modelo.

PREPARAÇÃO PARA A UTILIZAÇÃO

CONFIGURAÇÃO DO RELÓGIO

- 1 Quando o difusor está conectado, o visor do relógio e HR/MIN (HORA/MINUTO) começarão a piscar.
- 2 Use o seletor para selecionar a hora correta. Em seguida, prima o botão HR/MIN (HORA/MINUTO) para alternar para os minutos.
- 3 Use novamente o seletor para selecionar o minuto correto e prima o botão HR/MIN (HORA/MINUTO) para definir o relógio na hora exibida.

NOTA: A qualquer momento, pode ajustar o relógio premindo o botão HR/MIN (HORA/MINUTO) e seguindo os passos 2-3.

NOTA: Se desligar a máquina de café ou em caso de falha de energia, terá de repor o relógio da próxima vez que a máquina for ligada à corrente.

PREPARAÇÃO COM CALIBRAÇÃO A GRANDE ALTITUDE

Necessário para os utilizadores em zonas de grande altitude. Se não efetuar a infusão de calibração em altitude elevada numa zona de altitude elevada, o resultado será uma vaporização excessiva durante a infusão.

Uma vez que a água ferve a uma temperatura mais baixa a altitudes mais elevadas, a execução de um ciclo de calibração antes da sua primeira infusão permite que a máquina de infusão identifique o ponto de ebulição da água na sua localização. A execução de um ciclo de calibração ajuda-o a obter sempre um café consistente.

- 1 Encha o reservatório de água à linha Full (Cheio), mas sem a ultrapassar.
- 2 Insira o cesto de infusão e feche a tampa flip-top, depois coloque um jarro vazia na base.
- 3 Ligue a unidade e prima o botão de Café Filtro. Certifique-se de que o Drip Stop (Limitador de pingos) está definido para a posição aberta. Em seguida, prima sem soltar ambos os botões de Café Filtro e HR/MIN (HORA/MINUTO) até ouvir um som de confirmação.
- 4 Começará um ciclo de calibração e o ecrã fará uma contagem decrescente até a calibração da altitude estar concluída. Quando estiver concluído, a máquina de infusão emite um sinal sonoro e indica "End" (Fim) no mostrador. Deite fora a água do jarro.

NOTA: Esta calibração é guardada permanentemente e não se perde se faltar a corrente elétrica ou se a máquina de café for desligada da tomada. A máquina de café pode ser recalibrada em qualquer altura se a altitude em que está a ser utilizada mudar.

ANTES DA PRIMEIRA INFUSÃO

- 1 Limpe todos os acessórios antes da sua primeira infusão.
- 2 Ligue a máquina de café e ligue-a premindo o botão de alimentação.
- 3 Levante o reservatório de água da sua base. Remova a tampa do reservatório. Adicione água até à linha Full (Cheio), mas sem a ultrapassar. Coloque o reservatório de água de volta na máquina de café. **NÃO** encha o reservatório de água com nada para além de água, pois outros líquidos podem danificar a sua máquina de café.

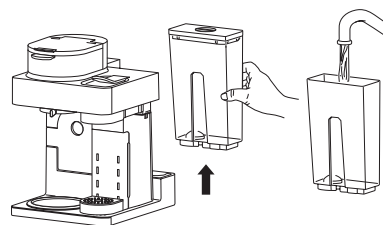

NOTA: Recomendamos que utilize água fria ou à temperatura ambiente no reservatório. **NÃO** encha com água quente ou a ferver.

PREPARAÇÃO DA MÁQUINA: NÃO PROSSIGA ATÉ CONCLUIR ESTAS ETAPAS

PREPARAR O LADO DAS CÁPSULAS

- 1 Certifique-se de que a alavanca está fechada. Não insira uma cápsula.
- 2 Coloque um recipiente por baixo da saída de infusão da cápsula. Prima o Botão de Cápsula para selecionar Lungo.



- 3 Para começar, prima START BREW (INICIAR A PREPARAÇÃO). Quando o ciclo estiver completo, descarte a água e enxague o recipiente. Repita este processo 3 vezes. Agora, está tudo pronto para preparar cápsulas.

PREPARAR O LADO DO CAFÉ FILTRADO

- 1 Certifique-se de que o cesto de infusão está completamente instalado na unidade e feche a tampa flip-top. Não adicione café.
- 2 Coloque o jarro com a tampa de passagem instalado por baixo da saída de café filtrado. Prima o botão Filter Coffee (Café com filtro) para selecionar Classic (Clássica) e rode o seletor para selecionar o tamanho de jarro cheio.

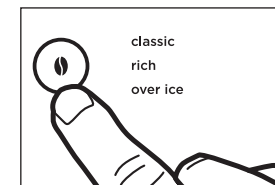

- 3 Para começar, prima START BREW (INICIAR A PREPARAÇÃO). Quando o ciclo estiver completo, descarte a água e enxague o jarro. Está tudo pronto para fazer café de filtro.

UTILIZAR O NINJA® PRESTIGE DUALBREW SYSTEM

IMPORTANTE: Esta máquina de café é compatível com cápsulas Nespresso® Original ou outras marcas de terceiros.

CÁPSULAS DE INFUSÃO

- 1 Encha o reservatório pelo menu até à linha do copo.
- 2 Levante completamente a alavanca e introduza a cápsula. Feche a alavanca.
- 3 Coloque o recipiente centrado no tabuleiro para chávenas por baixo do bico.

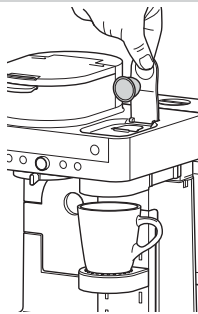

NOTA: Regule a altura do tabuleiro para copos ajustável e coloque o recipiente no centro do mesmo para ajudar a evitar salpicos. O tabuleiro para chávenas pode ser retirado para a preparação de café em recipientes mais altos e mais largos.

- 4 Prima o botão da cápsula e seleccione Ristretto (Ristretto), Espresso (Expresso), Lungo (Cheio) ou Over Ice Brew (Café com gelo).

ristretto 25 ml

Dose mais pequena, mais concentrada, com um sabor mais doce e mais rico.

espresso 40 ml

Porção de café concentrado e saboroso.

lungo 110 ml

Uma dose maior e menos concentrada com um sabor mais acentuado.

over ice 30 ml

Especialmente concebida para preparar diretamente sobre gelo e resistir a bebidas à base de leite.

Encha sempre o seu recipiente até ao topo com cubos de gelo antes de preparar o Over Ice (Com gelo).

- 5 Para começar, prima START BREW (INICIAR A PREPARAÇÃO). A máquina de infusão emite um sinal sonoro para assinalar o início da infusão. O visor do relógio pode mostrar "pre", indicando que a máquina está a pré-aquecer e que começará automaticamente a preparar o café quando atingir a temperatura. A barra de progresso à volta do seletor ilumina-se para indicar o estado do café. Quando terminar, a máquina de café emite novamente um sinal sonoro e aparece End (Fim) no ecrã.

- 6 Para cancelar a infusão em qualquer altura, prima novamente START BREW (INICIAR A PREPARAÇÃO) ou prima o Botão de alimentação.

PREPARAÇÃO DE CAFÉ DE FILTRO

- 1 Para preparar a infusão, abra a tampa flip-top e certifique-se de que o cesto de infusão está instalado.
- 2 Coloque um filtro de cone de papel n.º 4 ou um filtro permanente no cesto de infusão (o filtro varia de acordo com o modelo). Utilize apenas um filtro de papel OU o filtro permanente, mas não ambos.

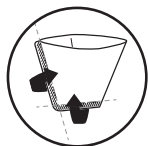

NOTA: Dobre o filtro de papel ao longo das costuras, abra completamente a parte superior e pressione-o firmemente no cesto de infusão, certificando-se de que está totalmente encaixado.

NOTA: Para comprar um filtro permanente, visite ninjakitchen.eu

- 3 Utilize a Ninja Smart Scoop e siga as medidas na colher ou na Tabela de medidas do café na página 9 para encher o filtro. Feche a tampa flip-top.

NOTA: Se estiver a preparar uma chávena única, baixe a plataforma para chávenas de dose única e coloque o recipiente no centro da mesma para ajudar a evitar salpicos.

- 4 Coloque o recipiente vazio por baixo do cesto de infusão.

- 5 Prima o botão Filter Coffee (Café com filtro) e seleccione Classic (Clássica), Rich (Café rico) ou Over Ice Brew (Café com gelo). Rode o seletor para seleccionar o tamanho de café desejado.

ESTILOS DE PREPARAÇÃO



Sabor suave e equilibrado.



Mais rico do que o clássico, com um sabor mais intenso que resiste ao leite, às natas ou aos aromatizantes.



Especialmente concebida para preparar café quente sobre gelo para obter um café gelado acabado de fazer que não seja diluído. **Encha sempre o seu recipiente até ao topo com cubos de gelo antes de preparar o Over Ice (Com gelo).**

NOTA: O modo Rich Brew (Definição de café rico) utiliza um pouco menos de água e produz um pouco menos café do que o Classic Brew (Preparação clássica). Consulte a tabela de volume aproximado de preparação para obter informações adicionais.

- 6 Para começar, prima START BREW (INICIAR A PREPARAÇÃO). A máquina de infusão emite um sinal sonoro para assinalar o início da infusão. A barra de progresso à volta do seletor ilumina-se para indicar o estado da infusão. Quando terminar, a máquina de café emite novamente um sinal sonoro e aparece End (Fim) no ecrã.

NOTA: O ciclo de infusão inicia-se e, em seguida, faz uma breve pausa antes de recomeçar. Este processo é utilizado para saturar uniformemente as borras de café. Isto aplica-se a todos os estilos de preparação.

- 7 Para cancelar a infusão em qualquer altura, prima novamente START BREW (INICIAR A PREPARAÇÃO) ou prima o Botão de alimentação.

VOLUMES E MEDIDAS DE INFUSÃO

Cada tamanho e estilo de infusão produz uma quantidade diferente de café para otimizar a força e o sabor.

NOTA: Os grãos de café absorvem uma parte da água que é preparada, o que provoca uma ligeira variação nos volumes de infusão em relação ao que é indicado abaixo.

VOLUMES APROXIMADOS DE INFUSÃO

CAFÉ FILTRADO			
Tamanho	Classic (Clássica)	Rich (Rico)	Over Ice (cheio com gelo)
Copo XS	190 ml	175 ml	190 ml
Copo peq.	235 ml	205 ml	235 ml
Copo	295 ml	235 ml	295 ml
Copo XL	355 ml	295 ml	355 ml
Viagem	455 ml	355 ml	455 ml
XL Travel	560 ml	475 ml	560 ml
1/4 Jarro	830 ml	770 ml	830 ml
1/2 Jarro	1,1 l	1 l	1,1 l
3/4 Jarro	1,4 l	1,2 l	1,4 l
Jarro cheio	1,6 l	1,4 l	1,6 l

NOTA: Pode haver um pouco de água restante no reservatório depois da infusão. Isto é normal, para impedir que o máquina fique sem água.

CÁPSULAS

Ristretto (Ristretto)	Espresso (Expresso)	Lungo (Cheio)	Over Ice (Com gelo)
25 ml	40 ml	110 ml	30 ml

MEDIR AS SUAS BORRAS DE CAFÉ

Para obter os melhores resultados, utilize as medidas no Ninja Smart Scoop™ ou na tabela para determinar a quantidade de café moído a utilizar para cada tamanho de bebida. Utilize sempre colheres niveladas para medir o café moído. A quantidade de café moído para cada tamanho permanecerá a mesma para qualquer tipo de infusão que seleccionar. Por exemplo, se seleccionar **Cup (Copo)** e **Classic (Clássica)**, utilizará a mesma quantidade de borras de café que utilizaria se seleccionasse **Cup (Copo)** e **Over Ice (Com gelo)**.

NOTA: Utilize menos colheres de café descafeinado para evitar transbordar. Utilize um moinho de tamanho médio para moer grãos inteiros. Se moer os grãos demasiado finos, o cesto de infusão pode transbordar.

TABELA DE MEDIDAS DO CAFÉ

Tamanho da dose	Ninja Smart Scoop	Colheres de sopa
Copo XS		
Copo peq.		2-3 colheres pequenas
Copo		2-3 colheres de sopa
Copo XL		
Viagem	3-5 colheres pequenas	3-5 colheres de sopa
XL Travel		
1/4 Jarro	3-5 colheres grandes	6-10 colheres de sopa
1/2 Jarro		
3/4 Jarro		
Jarro cheio	4-7 colheres grandes	8-14 colheres de sopa

UTILIZAR O NINJA® PRESTIGE DUALBREW SYSTEM - CONT.

PERSONALIZE A SUA INFUSÃO:

ESCOLHER OS GRÃOS CERTOS

Torra ligeira: Alta acidez, floral e delicado.

Torra escura: Baixa acidez, doce e sabor amendoado com notas de chocolate.

AJUSTAR A FORÇA

Muito Fraco/Aguado: Se selecionou Classic (Clássica), experimente Rich (Café rico). Se ainda estiver muito fraco, adicione mais uma colher. Adicionar uma colher tornará sua bebida mais forte, mas terá um volume ligeiramente menor.

Muito Forte: Se selecionou Rich (Café rico), experimente Classic (Clássica). Se isso ainda for muito forte, tente usar uma colher a menos. Remover uma colher tornará sua bebida mais fraca, mas terá um volume ligeiramente maior.

Para melhores resultados, não exceda mais de 2 colheres acima ou abaixo da quantidade recomendada.

AJUSTE DA TEMPERATURA DE PREPARAÇÃO:

ESCOLHER O COPO CERTO

Certifique-se de que o copo que está a utilizar é adequado ao tamanho da sua bebida. Para uma bebida mais quente, utilize um copo com um tamanho semelhante ao da sua bebida. A espessura do material de que é feito o seu copo também afeta a temperatura da sua bebida. Para uma bebida mais quente, utilize um copo de material mais fino.

Faça um pré-aquecimento antes de preparar a bebida

Passar água quente através de um café filtrado ou cápsulas ajudará a pré-aquecer a máquina. Certifique-se de passar uma infusão de água quente com qualquer função que você gostaria de usar.

Para aumentar ainda mais a temperatura da sua bebida, coloque a água quente na chvena em que gostaria de preparar a sua bebida. A temperatura do seu copo terá impacto na temperatura da sua bebida. Deite fora a água e seque a chvena. A seguir, faça a infusão.

PLACA DE AQUECIMENTO INTELIGENTE

A Placa de Aquecimento Inteligente liga-se automaticamente durante as infusões Classic (Clássica) ou Rich (Café rico) **quando é selecionado qualquer tamanho de jarro**. A Placa de Aquecimento Inteligente está configurada para um ponto de temperatura específico para evitar queimar o café ao longo do tempo. Para ligar a placa de aquecimento em qualquer altura, prima o botão Filter Coffe para selecionar Classic (Clássica) ou Rich (Café rico), rode o seletor para um dos tamanhos de jarro e prima o botão WARM (AQUECER).

warm



IMPORTANTE: A  luz na base da máquina de café só se acende quando a placa de aquecimento está quente e permanece acesa até a placa arrefecer.

REGULAÇÃO DO TEMPO E DA TEMPERATURA

Você pode ajustar por quanto tempo a Placa de Aquecimento Inteligente permanece ligada (até 40 minutos) e/ou definir a temperatura para Baixa, Média ou Alta.

Por padrão, a Placa de Aquecimento Inteligente está configurada para permanecer ligada por 40 minutos e está ajustada para médio. Para alterar as configurações de tempo/temperatura da placa de aquecimento, siga estas instruções:

- 1 Prima sem soltar WARM (AQUECER) até que o relógio comece a piscar o tempo de aquecimento atual.
- 2 Rode o seletor para aumentar o tempo em incrementos de 5 minutos até 40 minutos ou diminuir o tempo para 0 horas. Prima WARM (AQUECER) ou START BREW (INICIAR A PREPARAÇÃO) para definir o novo tempo.
- 3 Em seguida, o relógio exibirá a temperatura atual da placa de aquecimento. Para manter a mesma temperatura, prima WARM (AQUECER) ou START BREW (INICIAR A PREPARAÇÃO). Para alterar a temperatura, rode o seletor e prima WARM (AQUECER) ou START BREW (INICIAR A PREPARAÇÃO) para fixar a temperatura. A unidade emitirá um aviso sonoro indicando que o tempo e a temperatura foram definidos.

NOTA: Se definir o tempo de aquecimento para 0 horas, o Keep Warm não será ativado automaticamente durante ou após um ciclo de infusão em jarro, mas pode ativá-lo manualmente premindo o botão WARM (AQUECER).

NOTA: O ajuste do tempo será guardado e não será repostado quando a máquina de infusão for desligada ou perder a alimentação.

CONFIGURAÇÃO DA INFUSÃO PROGRAMADA (Apenas Modo Moagem)

- 1 Ligue a máquina de café à tomada e ligue-a premindo o botão de alimentação.

NOTA: O relógio mantém-se ligado mesmo que a máquina de café esteja desligada. Certifique-se de que a máquina de café está ligada para definir a Delay Brew (Infusão Programada).

- 2 Após encher o reservatório de água e adicionar café moído ao filtro, coloque o recipiente do tamanho adequado por baixo do cesto de infusão.
- 3 Prima o botão de Café Filtrado para entrar no modo de filtros. Prima DELAY (PROGRAMAR). O relógio começará a piscar "12:00" ou o horário anterior definido.

delay



- 4 Enquanto o relógio estiver a piscar, rode o botão para ajustar a hora. Prima START BREW (INICIAR A PREPARAÇÃO) para confirmar a hora. Agora, rode o botão para ajustar os minutos. Prima START BREW (INICIAR A PREPARAÇÃO) para confirmar o horário.
- 5 Em seguida, rode o botão para selecionar o tamanho que gostaria de preparar.
- 6 Prima o botão Moagem para escolher o estilo de infusão.
- 7 Depois de definir a hora, o tamanho do café e o tipo de café, prima o seletor para ativar. Quando ativado, o aparelho emitirá um aviso sonoro e as opções selecionadas e DELAY (PROGRAMAR) permanecerão iluminadas. Para ver o tempo de infusão com atraso definido, prima sem soltar o botão DELAY (PROGRAMAR). Para cancelar, prima o botão DELAY (PROGRAMAR) ou desligue a unidade.

NOTA: Para que a função Delay Brew (Infusão Programada) funcione, a máquina de café deve permanecer ligada. **NÃO** desligue nem desligue da tomada após configurar a Delay Brew (Infusão Programada). Se a cafeteira for desligada ou desligada da tomada, a Delay Brew (Infusão Programada) precisará de ser redefinida.

NOTA: Quando a infusão programada está definida, não é possível efetuar uma preparação de café de filtro até que preparação programada ter terminado ou ter sido cancelada. Pode iniciar uma infusão de cápsulas em qualquer altura até 5 minutos antes do tempo de infusão predefinido.

UTILIZAÇÃO DO DRIP STOP (LIMITADOR DE PINGOS)

O Drip Stop (Limitador de pingos) serve para fechar o cesto de infusão e impedir a saída de café. Terá de abrir e fechar manualmente o Drip Stop (Limitador de pingos), movendo a alavanca para a posição pretendida. Pode ser fechada e reaberta em qualquer altura antes, durante ou depois de uma infusão.

Se o Drip Stop (Limitador de pingos) for fechado a meio da infusão, a máquina fará uma pausa na infusão e, passados 30 segundos, enviar-lhe-á um aviso sonoro para reabrir o Drip Stop. Após 5 minutos, a infusão é anulada.

NOTA: Se o Drip Stop (Limitador de pingos) estiver fechado antes de iniciar a infusão, a cafeteira irá notificá-lo com 3 avisos sonoros e o indicador do Limitador de pingos acenderá. Mova o Drip Stop (Limitador de pingos) para a posição aberta e prima START BREW (INICIAR A PREPARAÇÃO) para começar a sua infusão.

CLOSED (FECHADO)

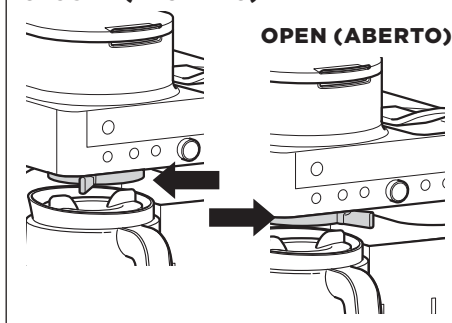

FECHAR O DRIP STOP (LIMITADOR DE PINGOS) DE UMA INFUSÃO

Quando o ciclo de infusão estiver concluído, coloque o Drip Stop (Limitador de pingos) na posição fechada para interromper o gotejamento do cesto de infusão.

NOTA: Lembre-se de abrir o Drip Stop (Limitador de pingos) quando estiver pronto para preparar novamente. Se se esquecer, a sua máquina de café avisa-o por um aviso sonoro.

UTILIZAR O NINJA® PRESTIGE DUALBREW SYSTEM – CONT.

BOCAL DE ESPUMA INTEGRADO

O Bocal de espuma Integrado não aquece o leite.

- 1 Adicione o leite à sua chávena até ficar com cerca de 1/3 cheia.
 - Para espuma fria, avance para o Passo 2.
 - Para obter espuma quente, coloque-a no micro-ondas durante 45-60 segundos.

NOTA: O bocal de espuma não aquece o líquido.

NOTA: Para receitas adicionais, consulte o Guia de iniciação rápida

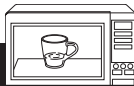

PARA ESPUMA QUENTE

- 2 Rode o braço do bocal para a frente da máquina de café. Instale o batedor do bocal de espuma, rodando-o para a direita.
- 3 Segure a chávena por baixo do bocal e mergulhe o batedor um pouco acima do fundo da chávena. Prima e mantenha premido o botão na parte superior do bocal e faça espuma durante 30-45 segundos.

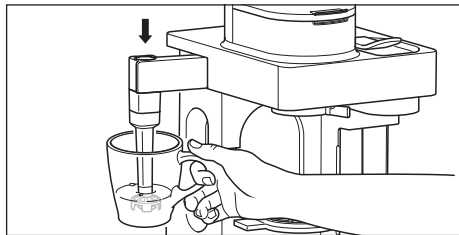

- 4 Remova o batedor torcendo-o para a esquerda. Mantenha a chávena por baixo do batedor enquanto o transporta para o lava-louça ou para a máquina de lavar louça para uma limpeza fácil.

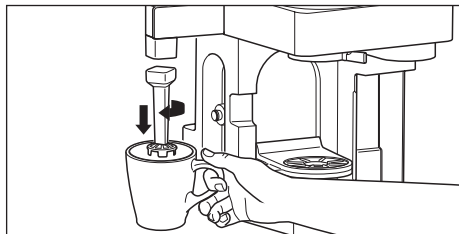

AVISO: Para evitar o contacto com vapor e superfícies quentes. **NÃO** passe a mão pela parte superior da máquina de café para fazer espuma.

LIMPEZA APÓS UMA INFUSÃO

Peças laváveis na máquina de lavar louça

O cesto de infusão, o jarro de vidro e a tampa de passagem da infusão, o reservatório de água e a tampa, o batedor com bocal, a colher inteligente Ninja, o compartimento para cápsulas, o tabuleiro ajustável para chávenas, a base do tabuleiro para chávenas e o filtro permanente podem ser lavados na máquina de lavar louça.

LIMPEZA DO BOCAL DE ESPUMA

Limpe o batedor do bocal de espuma após cada utilização. Lave bem à mão ou coloque na prateleira superior da máquina de lavar louça.

LIMPEZA DO RESERVATÓRIO DE ÁGUA

NOTA: Para obter melhores resultados, recomendamos que lave o reservatório após a infusão e volte a enchê-lo com água fresca antes da próxima infusão.

Esvazie o reservatório e lave-o à mão ou coloque-o na máquina de lavar louça. Para uma melhor limpeza, recomendamos que o coloque no cesto inferior da máquina de lavar louça, na vertical, com a abertura virada para baixo. Recomendamos que o faça semanalmente.

LIMPEZA DO JARRO

Recomendamos que limpe o seu jarro após cada utilização com água morna e sabão.

Para limpar o jarro com mais cuidado, recomendamos que utilize uma escova de espuma macia. **NÃO** utilize uma escova de arame.

LIMPEZA DO COMPARTIMENTO DAS CÁPSULAS

Retire o tabuleiro para chávenas, a base do tabuleiro para chávenas e o compartimento para cápsulas da parte inferior da saída de cápsulas. Deite fora as cápsulas usadas do contentor de cápsulas. Lave à mão o tabuleiro para chávenas, a base do tabuleiro para chávenas e o compartimento para cápsulas ou coloque-os na prateleira superior da máquina de lavar louça.

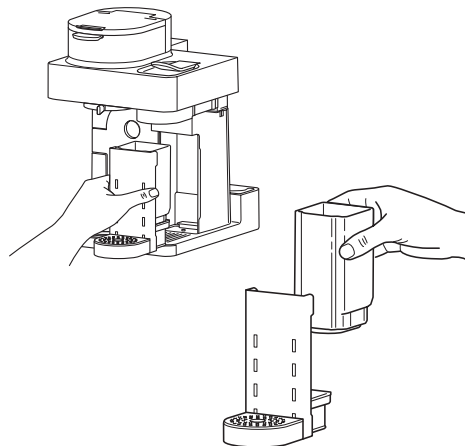

LIMPEZA E MANUTENÇÃO

LIMPEZA DO CESTO DE INFUSÃO

Se houver borras de café, deixe arrefecer a máquina de infusão e retire o cesto de infusão, apertando a pega e levantando-o a direito. Se utilizar um filtro de papel, deite fora o filtro deitando o cesto de infusão de cabeça para baixo num caixote do lixo.

LIMPEZA E DESCALCIFICAÇÃO DO SEU SISTEMA DE INFUSÃO

O seu Ninja® Prestige DualBrew System oferece dois lados à escolha: Café de filtro e cápsulas. Qualquer um dos lados que utilizar acabará por ter de ser limpo com um ciclo de limpeza. O ciclo de limpeza é utilizado para descalcificar a máquina de café quando a acumulação de calcário está a afetar o desempenho da máquina de café e/ou o sabor do seu café.

Quando é necessário efetuar uma limpeza no modo de café com filtro, o indicador do ciclo de limpeza inteligente acende-se automaticamente a laranja por baixo do botão de café com filtro. Se o indicador for ignorado, a sua máquina de infusão pode parar a meio da infusão e exibir "CLn" (Limpar), indicando que precisa de ser imediatamente limpa.

Descalcificação do filtro do lado do café:

- 1 Coloque o jarro vazio por baixo do cesto de infusão.
- 2 Utilize uma solução descalcificante especificamente formulada para a limpeza de máquinas de café e siga as instruções da embalagem. Encha o reservatório de água até à linha Full (Cheio), mas sem a ultrapassar.

OU

Encha o reservatório de água até à linha Travel Mug (Caneca de viagem) (475 ml) com vinagre branco e, em seguida, encha o resto do reservatório com água até à linha Full (Cheio), mas sem a ultrapassar.

IMPORTANTE: Utilize apenas vinagre branco.

NOTA: A execução de um ciclo de limpeza só com água não descalcifica corretamente a máquina de café.

- 3 Quando o reservatório de água estiver cheio com a solução de limpeza e a mistura de água, prima o botão Filter Coffee e, em seguida, prima o botão CLEAN (LIMPAR).
- 4 Prima START BREW (INICIAR A PREPARAÇÃO) para iniciar o ciclo de limpeza.

NOTA: Para cancelar o ciclo de limpeza, prima o botão de alimentação ou o botão CLEAN (LIMPAR) uma vez. A máquina de café emite um sinal sonoro e para de preparar a mistura de limpeza. Continue a seguir as instruções a partir do Passo 6.

IMPORTANTE: Se cancelar o ciclo de limpeza, a sua máquina de café não será corretamente descalcificada.

- 5 O relógio fará a contagem decrescente do tempo restante do ciclo de limpeza, que demora aproximadamente 75 minutos a concluir. A máquina de café fornece-lhe uma pequena quantidade de solução de limpeza para a distribuir pelo sistema. Em seguida, faz uma pausa, fornece solução de limpeza adicional e repete este processo durante 75 minutos. As pausas prolongadas permitem uma limpeza e descalcificação máximas.
- 6 Após a conclusão, a máquina de café emite um sinal sonoro, o relógio indica End (Fim) e o indicador do ciclo de limpeza inteligente desliga-se.

IMPORTANTE: NÃO retire o jarro em nenhum momento durante o ciclo de limpeza.

- 7 Esvazie o conteúdo do jarro e coloque-o debaixo do cesto de infusão. Limpe o reservatório de água com água morna e sabão para remover qualquer solução de limpeza que possa afetar o sabor do seu café.
- 8 Encha o reservatório com água fresca até à linha Full (Cheio), mas sem a ultrapassar.
- 9 Lave o sistema executando um ciclo de infusão Classic (Clássica) com jarro cheio apenas com água. Após a conclusão do ciclo, deite fora a água e limpe bem o jarro e o cesto de infusão.

Lado das cápsulas de descalcificação:

Se as cápsulas típicas que prepara estiverem a demorar muito mais tempo a ser preparadas, execute um ciclo de limpeza de cápsulas. Se o relógio estiver a apresentar "Add Wtr" (Adicionar água), certifique-se de que o depósito de água está cheio e totalmente encaixado e, em seguida, tente novamente. Se a mensagem "Add Wtr" (Adicionar água) persistir, tente efetuar uma infusão apenas com água e com a alavanca fechada. Se "Add Wtr" (Adicionar água) ainda persistir, execute um ciclo de limpeza de cápsulas.

- 1 Certifique-se de que a alavanca está fechada e nenhuma cápsula está inserida.

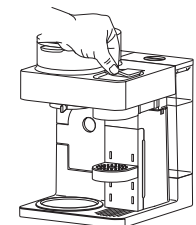

- 2 Retire o tabuleiro para copos ajustável.

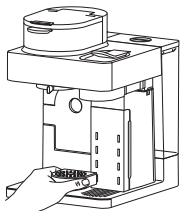

- 3 Coloque a plataforma do ciclo de limpeza das cápsulas na base dianteira direita da máquina de infusão.

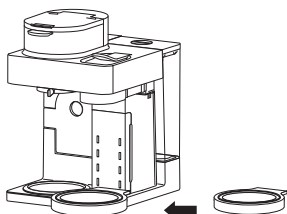

- 3 Retire a tampa de infusão do jarro.



- 4 Coloque o jarro na plataforma do ciclo de limpeza das cápsulas.

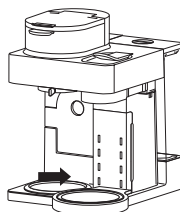

- 5 Utilize uma solução descalcificante especificamente formulada para a limpeza de máquinas de café e siga as instruções da embalagem. Encha o reservatório de água até à linha Full (Cheio), mas sem a ultrapassar.

OU

Encha o reservatório de água até à linha Travel Mug (Caneca de viagem) (475 ml) com vinagre branco e, em seguida, encha o resto do reservatório com água até à linha Full (Cheio), mas sem a ultrapassar.

IMPORTANTE: Utilize apenas vinagre branco.

NOTA: A execução de um ciclo de limpeza só com água não descalcifica corretamente a máquina de café.

- 2 Retire o tabuleiro para copos ajustável.
- 3 Coloque a plataforma do ciclo de limpeza das cápsulas na base dianteira direita da máquina de infusão.
- 3 Retire a tampa de infusão do jarro.
- 4 Coloque o jarro na plataforma do ciclo de limpeza das cápsulas.
- 5 Utilize uma solução descalcificante especificamente formulada para a limpeza de máquinas de café e siga as instruções da embalagem. Encha o reservatório de água até à linha Full (Cheio), mas sem a ultrapassar.

OU

Encha o reservatório de água até à linha Travel Mug (Caneca de viagem) (475 ml) com vinagre branco e, em seguida, encha o resto do reservatório com água até à linha Full (Cheio), mas sem a ultrapassar.

NOTA: Para cancelar o ciclo de limpeza, prima o botão de alimentação ou o botão CLEAN (LIMPAR) uma vez. A máquina de café emite um sinal sonoro e para de preparar a mistura de limpeza. Continue a seguir as instruções a partir do Passo 6.

IMPORTANTE: Se cancelar o ciclo de limpeza, a sua máquina de café não será corretamente descalcificada.

IMPORTANTE: Utilize apenas vinagre branco.

- 6 Quando o reservatório de água estiver cheio com a solução de limpeza e a mistura de água, prima o botão da cápsula e, em seguida, prima o botão CLEAN (LIMPAR).
- 7 Prima START BREW (INICIAR A PREPARAÇÃO) para iniciar o ciclo de limpeza.
- 8 O relógio fará a contagem decrescente do tempo restante do ciclo de limpeza, que demora até 2 horas a concluir. A máquina de café fornece-lhe uma pequena quantidade de solução de limpeza para a distribuir pelo sistema. Em seguida, fará uma pausa, fornecerá solução de limpeza adicional e repetirá este processo durante um máximo de 2 horas. As pausas prolongadas permitem uma limpeza e descalcificação máximas.
- 9 Após a conclusão, a máquina de café emite um sinal sonoro, o relógio indica End (Fim) e o indicador do ciclo de limpeza inteligente desliga-se.
- 10 Esvazie o conteúdo do jarro e coloque-o novamente por baixo do bico. Limpe o reservatório de água com água morna e sabão para remover qualquer solução de limpeza que possa afetar o sabor do seu café.
- 11 Encha o reservatório com água fresca até, pelo menos, à linha do copo.
- 12 Lave o sistema com três infusões Lungo apenas com água. Depois de concluído o ciclo, deite fora a água e limpe bem o jarro.

Não é possível selecionar a opção Keep Warm (Manter quente).

- A função Keep Warm (Manter quente) pode ser ativada manualmente premindo WARM (AQUECER) no modo Classic (Clássica) ou Rich (Café rico), e qualquer tamanho de jarro selecionado. Se estiver a preparar um tamanho mais pequeno no jarro, depois de terminar a preparação, selecione Classic (Clássica) ou Rich (Café rico) e rode o seletor para qualquer tamanho de jarro e, em seguida, prima WARM (AQUECER).

Há sedimentos no meu café.

- Os sedimentos no café podem contribuir para um paladar mais encorpado e satisfatório. A presença de borras de café pode aumentar a perceção da riqueza e da ousadia da bebida.
- Para reduzir a quantidade de sedimentos no café moído, utilize uma moagem ligeiramente mais grossa ou utilize um filtro de papel.

NOTA: NÃO utilize um filtro de papel em conjunto com um filtro permanente, pois a água e/ou o café podem acumular-se e entupir o cesto do filtro.

A preparação de bebidas Over Ice (Com gelo) não fica fria.

- Certifique-se de que o seu copo, caneca de viagem ou jarro está cheio até ao topo com cubos de gelo antes de preparar a bebida. A máquina de café prepara o café a temperaturas elevadas, para obter o melhor sabor e, em seguida, o gelo arrefece o café preparado até à temperatura perfeita. O volume de café será menor para ter em conta a fusão do gelo.

O café é demasiado fraco.

- Para um café mais forte, utilize a definição de café rico. Para um sabor ainda mais intenso, pode adicionar mais grãos de café moído ao filtro.

O ciclo de infusão é demasiado lento.

- O tempo de preparação varia consoante o tamanho e o estilo de preparação. Os tamanhos de jarro cheio e as bebidas Rich (Café rico) demoram mais tempo a preparar do que as bebidas clássicas e de dose única. A barra de progresso no painel de controlo indicará o estado da preparação.

O copo ou a caneca de viagem transbordaram.

- Consulte a tabela de volumes aproximados de bebida na página 9.

O cesto de infusão transbordou.

- O fundo do cesto de infusão pode estar entupido. Isto pode acontecer com café finamente moído ou com demasiados grãos de café moído no filtro. Recomenda-se um café de moagem média.
- A utilização simultânea do filtro permanente e de um filtro de papel pode provocar a obstrução dos grãos e a acumulação de água no cesto de infusão. Utilize apenas o filtro permanente ou um filtro de papel.
- As moagens de café descafeinado absorvem a água de forma diferente, pelo que deve utilizar menos colheres quando utilizar descafeinado.

Ainda há água no reservatório.

- Quando o reservatório está cheio até um determinado volume e esse volume é produzido, resta ainda alguma água no reservatório. Isto é normal para garantir que o reservatório não fique seco para o melhor desempenho da bomba e do sistema de preparação.

A máquina está a verter.

- Depois de retirar o reservatório de água, pode haver uma pequena quantidade de água na válvula do reservatório. Esta pode ser facilmente removida com um pano seco.
- Se a fuga vier de cima do cesto de infusão, consulte a secção "O cesto de preparação transbordou" que pode encontrar acima.
- Se a fuga vier de baixo do cesto de infusão, feche o Drip Stop (Limitador de pingos). Consulte a página 11 para obter mais informações.
- Se a fuga for proveniente do lado da cápsula, certifique-se de que o tabuleiro para copos ajustável está no lugar para apanhar os pingos em excesso.
- Se a fuga for proveniente da parte inferior da máquina, contacte o Serviço de Apoio ao Cliente através do número +44 (0)800 862 0453.

O indicador do ciclo de limpeza inteligente está a acender-se em cor de laranja.

- Efetue um ciclo de limpeza. Se tiver concluído recentemente um ciclo de limpeza, poderá ser necessário efetuar outro ciclo para remover a acumulação adicional de minerais que ocorre naturalmente ao longo do tempo e é comum em zonas de água dura. Certifique-se de que está a utilizar vinagre ou uma solução descalcificante e siga as instruções de limpeza nas páginas 13 e 14.

O café não está suficientemente quente.

- Se estiver a preparar a bebida no jarro, certifique-se de que a função Keep Warm (Manter quente) está ligada. A temperatura da Placa de Aquecimento Inteligente pode ser ajustada entre Baixa, Média e Alta (consulte a secção "Ajuste do tempo e da temperatura" na página 10).
- A adição de leite frio ou de natas ao café afeta a temperatura.
- Recomendamos que a chávena seja pré-aquecida com água quente antes da infusão.

O volume de saída da cápsula é baixo.

Isto pode ocorrer quando utiliza cápsulas de terceiros. Experimente mudar para as cápsulas Nespresso® Original.

A cápsula não cabe / A cápsula está a ser esmagada

- Certifique-se de que a cápsula está a ser inserida na orientação correta, conforme indicado na unidade
- O depósito de cápsulas pode estar cheio. Consulte a página 13 para saber como remover o compartimento das cápsulas.

A máquina de café é barulhenta

- Esta máquina de café utiliza uma bomba de alta pressão para saturar uniformemente e extrair o sabor das cápsulas.

A alavanca não fecha completamente

- Esvazie o compartimento das cápsulas. Assegure-se de que todas as cápsulas usadas são removidas e que nenhuma cápsula está bloqueada. Veja a página 13.

O café está a salpicar.

- É normal que haja alguns salpicos. Utilize o tabuleiro para chávemas sempre que possível para reduzir a distância entre a chávema e a saída de café.

O reservatório de água está instável.

- Certifique-se de que o reservatório de água está corretamente instalado no gancho.

MENSAGENS DO ECRÃ DO RELÓGIO:

End (Fim)

- O ciclo de infusão está concluído.

PrE (Preparação)

- Durante a preparação das cápsulas, depois de premir START BREW (INICIAR A PREPARAÇÃO), o visor do relógio pode mostrar a indicação "PrE" (Preparação). Isto indica que a máquina está a pré-aquecer e que a preparação começará automaticamente assim que atingir a temperatura.

Add Wtr (Adicionar água)

- Certifique-se de que há água no reservatório. Se o reservatório estiver vazio, adicione água fresca ao reservatório e, em seguida, prima START BREW (INICIAR A PREPARAÇÃO) para retomar a preparação.
- Se o reservatório estiver cheio de água, retire-o e volte a colocá-lo no lugar e, em seguida, prima START BREW (INICIAR A PREPARAÇÃO) para retomar a preparação.
- Se estiver a preparar cápsulas, tente retirar a cápsula e preparar novamente. Se o problema persistir, efetue um ciclo de limpeza no lado da cápsula seguindo as instruções das páginas 14 e 15.
- Se estiver a preparar grão moído e o problema persistir, contacte o Serviço de Apoio ao Cliente através do número +44 (0)800 862 0453.

CLn (Limpar)

- O sistema detetou que é necessário efetuar imediatamente um ciclo de limpeza para eliminar a acumulação de calcário no elemento de aquecimento. Consulte a secção "Limpeza e descalcificação do sistema de preparação de bebidas" para obter instruções.

StOP (Parar)

- Um ciclo de infusão foi cancelado.

MENSAGENS DE ERRO

Er (Error)

- Se o relógio apresentar "Er" (Error) e depois um número (por exemplo, "Er 03"), contacte o Serviço de Apoio ao Cliente através do número +44 (0)800 862 0453.

PEÇAS DE SUBSTITUIÇÃO

Para encomendar peças e acessórios adicionais, visite www.ninjakitchen.eu/ninja-parts-accessories/ ou contacte a linha de Apoio ao Cliente pelo número **+44 (0)800 862 0453**.

Quando um consumidor compra um produto em Portugal, obtém o benefício dos direitos legais relacionados com a qualidade do produto (os seus direitos legais). Pode exigir o cumprimento destes direitos pelo seu revendedor. No entanto, na Ninja, temos tanta confiança na qualidade dos nossos produtos que disponibilizamos uma garantia adicional do fabricante de até dois anos [Appendix III]. Estes termos e condições referem-se apenas à nossa garantia de fabricante – os seus direitos legais permanecem inalterados.

As condições abaixo descrevem os pré-requisitos e a abrangência da nossa garantia. Não afetam os seus direitos legais, nem as obrigações do seu revendedor, nem o seu contrato com o mesmo.

A garantia Ninja

Pode encontrar apoio online em ninjakitchen.eu

Como posso registar a minha garantia Ninja?

Pode registar a garantia online até 28 dias após a compra. Para poupar tempo, irá precisar das seguintes informações sobre o seu produto:

- Data da compra do aparelho (recibo ou nota de entrega).

Para efetuar o registo online, visite ninjakitchen.eu

IMPORTANTE

- A garantia cobre o seu Produto durante 2 anos a partir da data de compra.
- A garantia apenas é válida no país em que o produto foi comprado.
- Guarde sempre o seu recibo. Caso tenha de utilizar a sua garantia alargada, vamos precisar do recibo para verificar se as informações que nos disponibilizou estão corretas. A não apresentação de um recibo válido pode invalidar a sua garantia.

Quais são os benefícios de registar a minha garantia Ninja gratuita?

Quando registar a sua garantia, teremos os seus dados disponíveis se necessitarmos de entrar em contacto consigo.

Também pode receber dicas e conselhos sobre como aproveitar ao máximo o seu produto Ninja e conhecer as últimas novidades sobre lançamentos e novas tecnologias da Ninja. Se registar a sua garantia online, receberá uma confirmação instantânea de que recebemos os seus dados.

Qual é a duração da garantia dos produtos Ninja novos?

A nossa confiança no nosso design e controlo de qualidade significa que o seu novo produto Ninja está garantido por um total de dois anos.

O que está abrangido pela garantia Ninja gratuita?

Reparação ou substituição do seu produto Ninja (a critério da Ninja), incluindo todas as peças e mão-de-obra. Uma garantia Ninja é um complemento aos seus direitos legais enquanto consumidor.

O que não está abrangido pela garantia Ninja gratuita?

1. O desgaste normal das peças suscetíveis de desgaste (tais como acessórios), não é coberto por esta garantia. As peças de substituição estão disponíveis para comprar em ninjakitchen.eu
2. Danos causados por má utilização, abuso, manuseamento negligente, não realização da manutenção necessária ou danos devidos a mau manuseamento em trânsito.
3. Danos causados por manutenção não autorizada pela Ninja.

Onde posso comprar peças sobresselentes e acessórios genuínos Ninja?

As peças sobresselentes e acessórios Ninja são concebidos pelos mesmos engenheiros que conceberam o seu produto Ninja. Encontrará uma ampla gama de peças sobresselentes, peças de reposição e acessórios para todos os produtos Ninja em ninjakitchen.eu

Lembre-se de que os danos causados pela utilização de peças sobresselentes que não sejam da marca Ninja podem não estar cobertos pela sua garantia.

KIITOS

Ninja® Prestige DualBrew System -järjestelmän ostamisesta.



REKISTERÖI OSTOKSESI

- registeryourninja.eu
- +44 (0)800 862 0453
- Skannaa QR-koodi mobiililaitteella

KIRJAA MUISTIIN SEURAAVAT TIEDOT

Mallinnumero: _____
Sarjanumero: _____
Ostopäivä: _____
(Säilytä kuitti)
Ostoliike: _____

VINKKI: Malli- ja sarjanumerot löytyvät koneen takana virtajohdon vieressä olevasta QR-koodimerkinnästä.

LUE OPAS HUOLELLISESTI JA SÄILYTÄ SE TULEVAAN TARVETTA VARTEN.

Näiden ohjeiden tarkoitus on auttaa sinua ymmärtämään täysin uutta Ninja® Prestige DualBrew System -järjestelmääsi. Jos sinulla on kysyttävää, soita asiakaspalveluun numeroon +44 (0)800 862 0453.

Maahantuoja: SharkNinja Europe Ltd.
1st/2nd Floor Building 3150,
Thorpe Park, Century Way,
Leeds, England, LS15 8ZB,
NIP: PL5263721774
ninjakitchen.co.uk

Viejä: SharkNinja (Hong Kong)
Company Limited, Unit 606,
6TH Floor Alliance Building,
133 Connaught Road Central,
Hong Kong

SharkNinja Germany GmbH,
Rotfeder-Ring 9,
60327 Frankfurt am Main,
Germany
ninjakitchen.eu

Kuvat saattavat näyttää erilaisilta kuin varsinainen tuote. Pyrimme jatkuvasti parantamaan tuotteitamme. Siksi tässä annetut tiedot voivat muuttua milloin tahansa ilman erillistä ilmoitusta.

NINJA on SharkNinja Operating LLC -yhtiön Yhdistyneessä kuningaskunnassa rekisteröity tavaramerkki.

© 2025 SharkNinja Operating LLC.

CFN802EU_IB_MP_Mv14



@ninjakitchenuk

NINJA

PRESTIGE

DUALBREW-JÄRJESTELMÄ

KAHVILUOHE- JA ESPRESSOKAPSELIT

CFN800-sarja | Omistajan opas

TÄRKEITÄ TURVALLISUUSOHJEITA

LUE HUOLELLISESTI ENNEN KÄYTTÖÄ • VAIN KOTITALOUSKÄYTTÖÖN



Lue kaikki ohjeet ennen Ninja® Prestige DualBrew-järjestelmän käyttöä



Ilmoittaa vaarasta, joka voi aiheuttaa loukkaantumisen, kuoleman tai huomattavia omaisuusvahinkoja, jos tähän symboliin sisältyvä varoitus jätetään huomioimatta.



Varo koskettamasta kuumaa pintaa. Suojaa aina kädet vältyäksesi palovammoilta.



Vain sisä- ja kotitalouskäyttöön.

VAROITUS

Perusturvallisuusohjeita täytyy aina noudattaa loukkaantumisen, tulipalon, sähköiskun tai omaisuusvahinkojen välttämiseksi. Tällaisiin ohjeisiin sisältyvät myös seuraavat numeroidut varoitukset ja niitä seuraavat ohjeet. Älä käytä konetta muuhun kuin käyttötarkoitustaan vastaavaan käyttöön.

Yleiset varoimet

- Pienten lasten tukeutumisaaralle välttämiseksi hävitä kaikki pakkausmateriaalit heti, kun olet purkanut laitteen pakkauksesta.
- Laitetta voivat käyttää vähintään 8-vuotiaat lapset sekä henkilöt, joiden fyysinen, sensorinen tai henkinen toimintakyky on rajoittunut tai joilla ei ole kokemusta tai tietoa laitteen käytöstä, jos heitä valvotaan tai heille annetaan laitteen turvalliseen käyttöön liittyviä ohjeita ja he ymmärtävät laitteen käyttöön liittyvät vaarat. Lapset eivät saa leikkiä tällä laitteella. Lapset eivät saa puhdistaa tai huoltaa tätä laitetta, mikäli he ovat alle 8-vuotiaita tai heitä ei valvota. Pidä laite ja sen johdot alle 8-vuotiaiden lasten ulottumattomissa.
- Pidä kone ja sen johto lasten ulottumattomissa. **ÄLÄ** anna lasten leikkiä koneella tai käyttää sitä. Tarkka valvonta on välttämätöntä, kun konetta käytetään lasten lähellä.
- Suojautuaksesi tulipalolta, sähköiskulta ja henkilövahingoilta **ÄLÄ** upota johtoa, pistokkeita tai koneen runkoa veteen tai muuhun nesteeseen.
- ÄLÄ** koskaan kanno konetta virtajohdosta tai irrota sitä pistorasiasta vetämällä johdosta; ota sen sijaan kiinni pistokkeesta ja irrota pistorasiasta vetämällä.
- ÄLÄ** käytä konetta, jos sen johto tai pistoke on vahingoittunut tai jos koneessa on ollut vika tai se on pudonnut tai vahingoittunut jollain lailla. Ota yhteyttä SharkNinja Operating LLC -yhtiöön huoltoon varten.
- Vain kotitalouskäyttöön työtasolla. **ÄLÄ** anna virtajohdon roikkua reunan yli tai koskettaa kuumia pintoja, kuten liettä.
- ÄLÄ KOSKAAN** käytä työtason alla olevaa pistorasiaa.
- Tulipalon, sähköiskun tai laitteen vaurioitumisen välttämiseksi **ÄLÄ** käytä laitetta laitelokerossa tai keittiökaapin alla.
- Irrota kone aina pistorasiasta, kun sitä käytetään ja ennen puhdistusta.
- ÄLÄ** jätä konetta valvomatta käytön aikana.
- Kone ei ole tarkoitettu käytettäväksi ulkoisen ajastimen tai erillisen kaukosäätimen kanssa.
- ÄLÄ** aseta koneen päälle toista konetta.
- Kone ei saa olla sijoitettuna kaappiin käytön aikana.
- ÄLÄ** käytä mitään lisävarustetta, jota valmistaja ei suosittele, sillä tämä voi johtaa loukkaantumiseen tai koneen vaurioitumiseen.
- Vältä roiskeita pistokkeessa.

LUE JA SÄILYTÄ TÄMÄ OHJEKIRJA



SUOMI

TÄRKEITÄ TURVALLISUUSOHJEITA

LUE HUOLELLISESTI ENNEN KÄYTTÖÄ • VAIN KOTITALOUSKÄYTTÖÖN

VAROITUS

Perusturvallisuusohjeita täytyy aina noudattaa loukkaantumisien, tulipalon, sähköiskun tai omaisuusvahinkojen välttämiseksi. Tällaisiin ohjeisiin sisältyvät myös seuraavat numeroidut varoitukset ja niitä seuraavat ohjeet. Älä käytä konetta muuhun kuin käyttötarkoitustaan vastaavaan käyttöön. Tämä kone on tarkoitettu yksinomaan kahvin valmistamiseen tässä käyttöoppaassa kuvatulla tavalla.

Yleiset varoimet

- 1 Pienten lasten tukehtumisvaaran välttämiseksi hävitä kaikki pakkausmateriaalit heti, kun olet purkanut laitteen pakkauksesta.
- 2 Laitetta voivat käyttää henkilöt, joiden fyysinen, sensorinen tai henkinen toimintakyky on rajoittunut tai joilla ei ole kokemusta tai tietoa laitteen käytöstä, jos heitä valvotaan tai heille annetaan laitteen turvalliseen käyttöön liittyviä ohjeita ja he ymmärtävät laitteen käyttöön liittyvät vaarat.
- 3 Sähköiskuvaaran vähentämiseksi tässä laitteessa on polarisoitu pistotulppa (toinen piikki on toista leveämpi). Tämän pistokkeen turvaominaisuuksien vuoksi se sopii polarisoituun pistorasiaan vain yhdellä tavalla. Jos pistoke ei sovi täysin pistorasiaan, käännä pistoke ympäri. Jos se ei edelleenkaan sovi, ota yhteyttä pätevään sähköasentajaan. **ÄLÄ** yritä pakottaa pistoketta pistorasiaan tai muuttaa sitä.
- 4 Pidä laite ja sen johdot lasten ulottumattomissa. **ÄLÄ** anna lasten leikkiä laitteella tai käyttää sitä. Tarkka valvonta on välttämätöntä, kun konetta käytetään lasten lähellä.
- 5 Suojautuaksesi tulipalolta, sähköiskulta ja henkilövahingoilta **ÄLÄ** upota johtoa, pistokkeita tai koneen runkoa veteen tai muuhun nesteeseen.
- 6 **ÄLÄ KOSKAAN** kannua konetta virtajohdosta tai irrota sitä pistorasiasta vetämällä johdosta; ota sen sijaan kiinni pistokkeesta ja irrota pistorasiasta vetämällä.
- 7 **ÄLÄ** käytä laitetta, jos sen johto tai pistoke on vahingoittunut tai jos laitteessa on ollut vika tai se on pudonnut tai vahingoittunut jollain lailla. Ota yhteyttä SharkNinja Operating LLC -yhtiöön huoltoa varten.
- 8 Vain kotitalouskäyttöön työtason päällä. **ÄLÄ** anna virtajohdon roikkua reunan yli tai koskettaa kuumia pintoja, kuten liettä.
- 9 **ÄLÄ KOSKAAN** käytä työtason alapuolella olevaa pistorasiaa.

- 10 Tulipalon, sähköiskun tai keittimen vaurioitumisen välttämiseksi **ÄLÄ** käytä keitintä laitelokerossa tai keittiökaapin alla.
- 11 Irrota laite pistorasiasta, kun laite tai näytön kello ei ole käytössä, ja aina ennen puhdistusta.
- 12 Sammuta laite ja anna sen jäähtyä ennen osien irrottamista tai puhdistamista.

Käyttöhuomiot

- 1 **VAROITUS:** Älä käytä laitetta, jos pinta on murtunut.
- 2 Sammuta laitteen virta ja irrota laite pistorasiasta.
- 3 Minkä tahansa sellaisen lisälaitteen käyttö, jota valmistaja ei ole suositellut, voi aiheuttaa ylivuodon ja palovamman tai johtaa tulipaloon, sähköiskuun tai henkilövamman.
- 4 Käytä laitetta AINA puhtaalla, kuivalla ja tasaisella alustalla.
- 5 **ÄLÄ** aseta kuumalle kaasu- tai sähköliedelle tai sellaisen läheisyyteen tai kuumaan uuniin.
- 6 **ÄLÄ** käytä laitetta mihinkään muuhun kuin suunniteltuun käyttötarkoitukseensa.
- 7 **EI SAA** käyttää ulkona.
- 8 **ÄLÄ** kosketa kuumia pintoja. Käytä kädensijoja tai nuppeja.
- 9 Höyryn tai kuumien pintojen koskettamisen välttämiseksi **ÄLÄ** kurota keittimen yli vaahdottaaksesi.
- 10 Aseta AINA astia, kannu tai kuppi suodatuskorin alle vastaanottamaan valmis kahvi.
- 11 **ÄLÄ** avaa kammioita kahvin valmistuksen tai puhdistuksen aikana. Palovammavaara on olemassa.
- 12 **ÄLÄ** poista astiaa, kannua tai kuppia, kun laite on päällä ilman että Drip Stop (Tippalukko) on suljetussa asennossa. Palauta astia, kannu tai kuppi nopeasti paikoilleen ja avaa Drip Stop (Tippalukko) uuton jatkamiseksi.

TÄRKEITÄ TURVALLISUUSOHJEITA

LUE HUOLELLISESTI ENNEN KÄYTTÖÄ • VAIN KOTITALOUSKÄYTTÖÖN

- 13 **ÄLÄ** täytä vesisäiliötä millään muulla kuin vedellä, sillä muut nesteet voivat vahingoittaa keitintä.
- 14 **ÄLÄ** täytä vesisäiliötä liian täyteen. Täytä säiliö vedellä ainoastaan Full (Täynnä) -rajaan asti.
- 15 Pidä vesisäiliössä aina kantta kahvin valmistuksen aikana.
- 16 **ÄLÄ** käytä laitetta ilman vettä.
- 17 **ÄLÄ** uuta jauhettua kahvia ilman, että suodatuskorissa on nro 4 suodatinpussi tai kesto-suodatin.
- 18 Kahvin mittataulukon mukaisen kapasiteetin ylittäminen voi saada aikaan ylivuodon. **ÄLÄ** käytä hienoksi jauhettua tai espresso-jauhettua kahvia.
- 19 **ÄLÄ** laita sormia kahvin ulostuloon, palovammavaara. **ÄLÄ** laita sormia kapselilokeroon tai kapseliakseliin. Loukkaantumisvaara.
- 20 Käytä vain tähän laitteeseen tarkoitettuja kapselieita/podeja. Jos kapseli/podi ei sovi laitteeseen, älä laita sitä sinne väkisin.
- 21 Ole varovainen, jotta vältät vedestä, höyrystä tai laitteen virheellisestä käytöstä johtuvat palovammat.
- 22 Lämmityselementin pinta on kuuma myös käytön jälkeen, ja laitteen ulkopinta voi säilyttää lämpöä useita minutteja käytöstä riippuen.

Kannu

- 1 Kannu on suunniteltu käytettäväksi vain tämän laitteen kanssa. **ÄLÄ** aseta kannua kuumalle kaasu- tai sähköliedelle tai sellaisen läheisyyteen tai kuumaan uuniin.
- 2 **ÄLÄ** käytä haljennutta tai naarmuuntunutta kannua tai kannua, jossa on irtonainen tai löysä kahva.
- 3 **ÄLÄ** laita kannua mikroaaltouuniin.
- 4 **ÄLÄ** juo suoraan kannusta. Kannussa oleva neste voi olla hyvin kuumaa.

- 5 **ÄLÄ** käytä kannua ruoan säilyttämiseen, kun sitä ei käytetä.
- 6 Varmista, että kannu on täysin tyhjä ennen puhdistus- tai keittotoiminnon aloittamista. Keittotoiminnon käynnistäminen, kun kannussa on vettä, kahvia tai teetä, johtaa ylivuotoon.
- 7 **ÄLÄ** puhdista kannua hankaavilla puhdistusaineilla, teräsvillaalla tai muilla hankaavilla materiaaleilla.
- 8 **ÄLÄ** aseta kuumaa kannua märälle tai kylmälle pinnalle.
- 9 **ÄLÄ** altista kannua äärimmäisille lämpötilamuutoksille.

Puhdistus ja huolto

- 1 Sammuta laite ja anna sen jäähtyä ennen osien irrottamista tai puhdistamista.
- 2 Noudata tämän omistajan oppaan kohdan "Puhdistus ja huolto" kaikkia puhdistusohjeita estääksesi bakteerien kasvun laitteessa ja niiden aiheuttamat sairaudet.
- 3 Puhdista laite viikoittain.
- 4 Jos tuote ei toimi kunnolla, käy osoitteessa www.ninjakitchen.eu tai ota yhteyttä SharkNinja Operating LLC -yhtiöön tarkastusta, korjausta tai hienosäätöä varten.
- 5 Lapset eivät saa puhdistaa tai huoltaa tätä laitetta.

Tietoa johdosta

- 1 Laitteen mukana toimitetaan lyhyt virtajohto pitemmän johdon aiheuttamien sotkeutumisen- ja kaatumisriskien vähentämiseksi.
- 2 **ÄLÄ** käytä tämän laitteen kanssa jatkojohtoja.

LUE JA SÄILYTÄ TÄMÄ OHJEKIRJA

LUE JA SÄILYTÄ TÄMÄ OHJEKIRJA

- A Yhden kupin alusta
- B Vaahdotusvispilä
- C Keitin (virtajohto ei näy kuvassa)
- D Yläkansi
- E Suodatuskori
- F Irrotettavan vesisäiliön kansi
- G Irrotettava 1,8 litran vesisäiliö
- H Vipu
- I Ohjauspaneeli
- J Drip Stop (Tippalukko)
- K Kapseliroskakori
- L Älykäs lämpölevy
- M Kuppialustan pohja
- N Kestosuodatin*
- O Papperskonfilter nr. 4*
- P Ninja Smart Scoop
- Q Säädetty kuppialusta
- R Suodatuskansi
- S Ninja®-lasikannu
- T Kapselipuolen puhdistusohjelman alusta

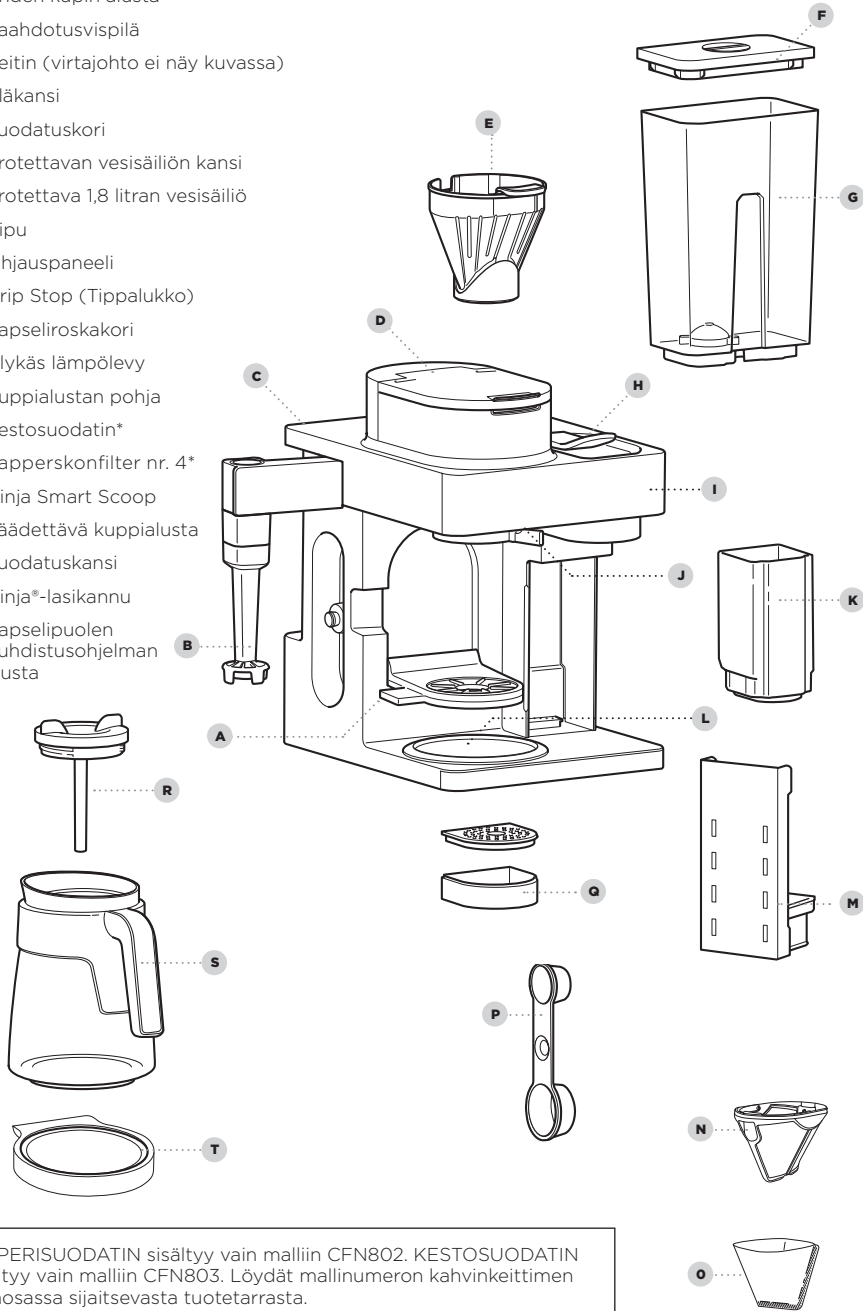

*PAPERISUODATIN sisältyy vain malliin CFN802. KESTOSUODATIN sisältyy vain malliin CFN803. Löydät mallinumeron kahvinkeittimen takaosassa sijaitsevasta tuotetarrasta.

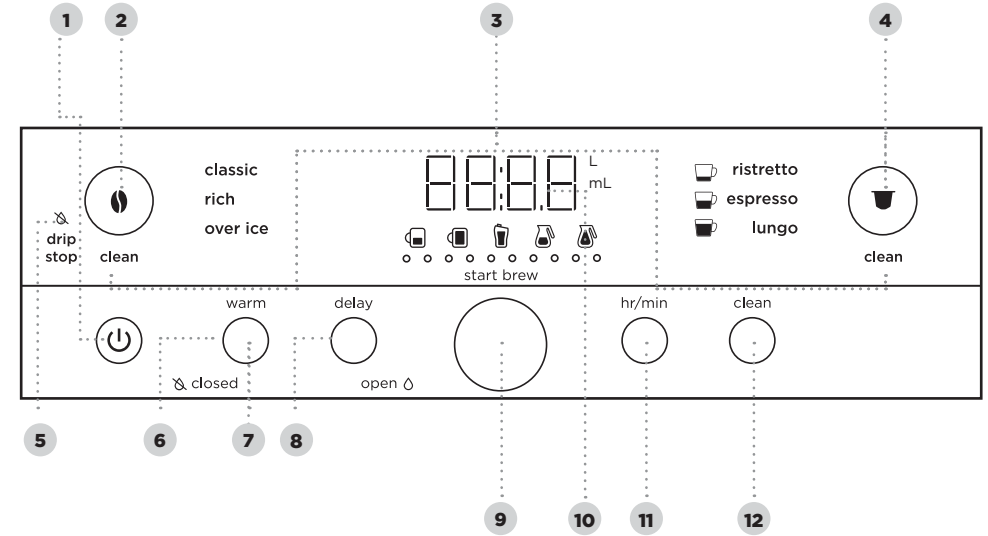

- 1 Virtapainike
- 2 Suodatinkahvipainike
- 3 Älykkään puhdistusohjelman merkkivalo
- 4 Kapselipainike
- 5 Drip Stop (Tippalukko) merkkivalo
- 6 Keep Warm (Lämpimänä pito) -merkkivalo
- 7 Keep Warm (Lämpimänä pito) -painike
- 8 Delay Brew (Uuton ajastus) -painike
- 9 Säädin / Start Brew (Käynnistä uutto) -painike
- 10 Ohjelmoitava digitaalinen kello ja juoman koon näyttö
- 11 Hour/Minute (Tunti/ minuutti) -painike
- 12 Clean (älykäs puhdistusohjelma) -painike

HUOMAUTUS: Toiminnot vaihtelevat malleittain.

KELLON ASETTAMINEN

- 1 Kun keitin on kytketty pistorasiaan, kellon näyttö ja HR/MIN (TUNNIT/MINUUTIT) alkavat vilkkua.
- 2 Valitse oikea tunti säätimellä. Vaihda sitten minuutteihin painamalla HR/MIN (TUNNIT/MINUUTIT) -painiketta.
- 3 Valitse sitten säätimellä oikea minuutti, ja aseta laitteessa näkyvä aika kellonajaksi painamalla HR/MIN (TUNNIT/MINUUTIT) -painiketta.

HUOMAUTUS: Voit milloin tahansa asettaa kellon painamalla HR/MIN (TUNNIT/MINUUTIT) -painiketta ja toimimalla vaiheiden 2–3 mukaan.

HUOMAUTUS: Jos irrotat keittimen pistorasiasta tai tapahtuu sähkökatkos, joudut asettamaan kellonajan uudelleen seuraavalla kerralla, kun keitin on jälleen kytketty virtaan.

UUTON KALIBROINTI KORKEISIIN ILMANALOIHIIN

Vaaditaan, kun laitetta käytetään korkean ilmanalan alueilla. Jos uuttoa ei kalibroida korkeita ilmanaloja varten, korkean ilmanalan alueella syntyy uuton aikana ylimääräistä höyryä.

Koska vesi kiehuu korkeassa ilmanalassa matalammassa lämpötilassa, kalibroinnin suorittaminen ennen ensimmäistä uuttoa mahdollistaa sen, että keitin voi havaita veden kiehumispisteen laitteen käyttöpaikan mukaan. Suorittamalla kalibroinnin saat aikaiseksi tasalaatuisen uuton joka kerta.

- 1 Täytä vesisäiliö, mutta älä ylitä Full (Täynnä) -rajaa.
- 2 Aseta suodatinkori paikoilleen ja sulje yläkansi, aseta sitten alustalle tyhjä kannu.
- 3 Käynnistä laite ja paina suodatinkahvipainiketta. Varmista, että Drip Stop (Tippalukko) on asetettu auki-asentoon. Seuraavaksi paina pitkään sekä suodatinkahvipainiketta että HR/MIN (TUNNIT/MINUUTIT) -painiketta, kunnes kuulet äänimerkin.
- 4 Kalibrointi alkaa, ja näyttö laskee aikaa alaspäin, kunnes kalibrointi ilmanalan mukaan on valmis. Kun on valmista, keittimestä kuuluu äänimerkki ja säätimessä näkyy "End" (Valmis). Heitä kannussa oleva vesi pois.

HUOMAUTUS: Kalibrointi tallennetaan pysyvästi, eikä se katoa, vaikka virta sammutettaisiin tai keitin irrotettaisiin pistorasiasta. Keitin voidaan kalibroida uudelleen milloin tahansa, jos korkeus, jossa sitä käytetään, muuttuu.

- 1 Puhdista kaikki tarvikkeet ennen ensimmäistä uuttoa.
- 2 Kytke keitin pistorasiaan ja kytke virta päälle painamalla virtapainiketta.
- 3 Nosta vesisäiliö irti laitteen pohjasta. Irrota säiliön kansi. Lisää vettä Full (Täynnä) -rajaan asti, mutta älä täytä rajan yli. Aseta vesisäiliö takaisin keittimeen. **ÄLÄ** täytä vesisäiliötä millään muulla kuin vedellä, sillä muut nesteet voivat vahingoittaa keitintä.

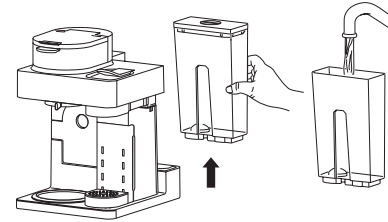

HUOMAUTUS: Suosittelemme käyttämään vesisäiliössä viileää tai huoneenlämpöistä vettä. **ÄLÄ** täytä kuumalla tai kiehuvalle vedellä.

FÖRBEREDELSE AV MASKINEN: FORTSÄTT INTE FÖRRÄN DESSA STEG HAR SLUTFÖRTS

ESIVALMISTELU KAPSELIUUTTOA VARTEN

- 1 Varmista, että vipu on suljettu. Älä työnnä kapselia sisään.
- 2 Keskitä astia kapselikahvin ulostuloaukon alle. Valitse Lungo (Lungo) painamalla kapselipainiketta.



- 3 Aloita painamalla START BREW (KÄYNNISTÄ UUTTO). Kun ohjelma on valmis, kaada vesi pois ja huuhtele astia. Toista tämä 3 kertaa. Laite on nyt valmis uuttamaan kapselleita.

ESIVALMISTELUT SUODATINUUTTOA VARTEN

- 1 Varmista, että suodatinkori on asennettu laitteeseen kunnolla ja sulje yläkansi. Älä lisää kahvia.
- 2 Keskitä suodatinkannella varustettu kannu suodatinkahvin ulostuloaukon alle. Valitse Classic (Klassinen) painamalla suodatinkahvipainiketta ja valitse säätimellä koko Full Carafe (Täysi kannu).



- 3 Aloita painamalla START BREW (KÄYNNISTÄ UUTTO). Kun ohjelma on valmis, kaada vesi pois ja huuhtele kannu. Laite on nyt valmis keittämään suodatinkahvia.

NINJA PRESTIGE DUALBREW SYSTEM - JÄRJESTELMÄN KÄYTTÖ

TÄRKEÄÄ: Tämä kahvinkeitin on yhteensopiva Nespresso® Original -kapselien ja muiden kolmannen osapuolen merkkien kanssa.

KAPSELIKAHVIN UUTTAMINEN

- 1 Täytä säiliö vähintään Cup (Kuppi) -merkkiin asti.
- 2 Nosta vipu kokonaan ylös ja aseta kapseli paikalleen. Sulje vipu.
- 3 Aseta astia keskelle kuppitelinettä suuttimen alle.

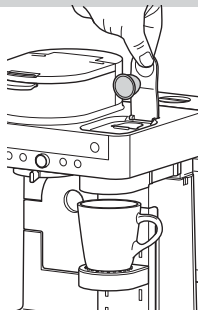

HUOMAUTUS: Aseta säädettävän kuppialustan korkeus ja aseta astia sen keskelle roiskeiden estämiseksi. Kuppialusta voidaan irrottaa, jos käyttämäsi astia on korkeampi tai leveämpi.

- 4 Paina kapselipainiketta ja valitse joko Ristretto (Ristretto), Espresso (Espresso), Lungo (Lungo) tai Over Ice (Over Ice) Brew.

ristretto 25 ml

Pienempi, vahvempi annos, joka on maultaan makeampi ja täyteläisempi.

espresso 40 ml

Vahva, maukas kahviannos.

lungo 110 ml

Suurempi, ei niin vahva annos, joka on maultaan terävämpi.

over ice 30 ml

Suunniteltu erityisesti uuttamaan kahvi suoraan jäiden päälle, kestää maitopohjaisten juomien valmistuksen.

Täytä astia jääpaloilla aina täyteen asti ennen kuin uutat Over Ice (Over Ice) -kahvia.

- 5 Aloita painamalla START BREW (KÄYNNISTÄ UUTTO). Keitin ilmoittaa äänimerkillä, että uutto on alkanut. Kellon näytössä voi näkyä "pre" (esi), mikä tarkoittaa, että keitin esikuumenee ja käynnistää uuton automaattisesti, kun lämpötila on oikea. Edistymispalkkiin syttyy valo ilmaisemaan uuton tilaa. Kun uutto on valmis, keittimestä kuuluu jälleen äänimerkki, ja näyttöön ilmestyy End (Valmis).

- 6 Voit peruuttaa uuton milloin tahansa painamalla START BREW (KÄYNNISTÄ UUTTO) uudelleen tai virtapainiketta.

SUODATINKAHVIN KEITTÄMINEN

- 1 Valmistele keitin keittämään suodatinkahvia avaamalla yläkansi ja varmistamalla, että suodatinkori on asennettu paikalleen.
- 2 Aseta suodatinkoriin nro 4 paperisuodatin tai keustosuoatatin (filtret varierer beroende på modell). Käytä vain paperisuodatinta TAI keustosuoatinta - ei molempia.

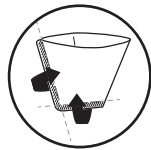

HUOMAUTUS: Taita paperinen suodatinpussi saumoista, avaa yläosa kokonaan ja työnnä se tiukasti suodatinkoriin. Varmista, että se on kunnolla paikallaan.

HUOMAUTUS: Voit ostaa keustosuoatimen osoitteesta ninjakitchen.eu

- 3 Täytä suodatin käyttämällä Ninja Smart Scoop -mittaa ja noudata mittassa olevia suhteita tai sivun 9 kahvimittakaaviossa olevia ohjeita. Sulje yläkansi.

- 4 Aseta tyhjä astia suodatinkorin alle.

HUOMAUTUS: Jos keität kahvia yhden kupillisen, laske yhden kupin alusta alas ja aseta astia sen keskelle roiskeiden estämiseksi.

- 5 Paina suodatinkahvipainiketta ja valitse Classic (Klassinen), Rich (Täyteläinen) tai Over Ice (Over Ice) Brew. Valitse haluamasi koko kääntämällä säädintä.

UUTTOTYYLIT



Pehmeä, hyvin tasapainoinen maku.



Täyteläisempi kuin klassinen, voimakkaampi maku, joka kestää maidon, kerman ja mausteiden lisäämisen.



Suunniteltu erityisesti uuttamaan kuuma kahvi jäiden päälle, runsaasti jääpaloja sisältävä vastauutettu kahvi, joka ei maistu laimealta. **Täytä astia jääpaloilla aina täyteen asti ennen kuin uutat Over Ice (Over Ice) -kahvia.**

HUOMAUTUS: Rich (Täyteläinen) -uutto käyttää hieman vähemmän vettä ja tuottaa hieman vähemmän kahvia kuin Classic (Klassinen) -uutto. Katso lisätietoja Kahvin arvioitu määrä -taulukosta.

- 6 Aloita painamalla START BREW (KÄYNNISTÄ UUTTO). Keitin ilmoittaa äänimerkillä, että uutto on alkanut. Edistymispalkkiin säätimen ympärille syttyy valo ilmaisemaan uuton tilaa. Kun uutto on valmis, keittimestä kuuluu jälleen äänimerkki, ja näyttöön ilmestyy End (Valmis).

HUOMAUTUS: Uutto käynnistyy ja pysähtyy sitten lyhyeksi ajaksi ennen kuin jatkuu taas. Tämän prosessin tarkoitus on saturoida jauhettu kahvi tasaisesti. Tämä koskee kaikkia uuttotyylejä.

- 7 Voit peruuttaa uuton milloin tahansa painamalla START BREW (KÄYNNISTÄ UUTTO) uudelleen tai virtapainiketta.

UUTTOMÄÄRÄT JA MITAT

Kaikki koot ja uuttotyylit tuottavat eri määrän kahvia ihanteellisen vahvuuden ja maun optimoimiseksi.

HUOMAUTUS: Kahvijauhe imee osan uuttamiseen käytetystä vedestä; tämä aiheuttaa pientä vaihtelua kahvimäärässä alla määritettyyn verrattuna.

KAHVIN ARVIOIDUT MÄÄRÄT

Koko	SUODATINKAHVI		
	Classic (Klassinen)	Rich (Täyteläinen)	Over Ice (Runsaasti jääpaloja)
XS-kuppi	190 ml	175 ml	190 ml
S-kuppi	235 ml	205 ml	235 ml
Kuppi	295 ml	235 ml	295 ml
XL-kuppi	355 ml	295 ml	355 ml
Matka-muki	455 ml	355 ml	455 ml
XL-matka-muki	560 ml	475 ml	560 ml
1/4 kannu	830 ml	770 ml	830 ml
1/2 kannu	1,1 litraa	1 litra	1,1 litraa
3/4 kannu	1,4 litraa	1,2 litraa	1,4 litraa
Täysi kannu	1,6 litraa	1,4 litraa	1,6 litraa

HUOMAUTUS: Vesisäiliössä saattaa olla vielä hieman vettä uuton jälkeen. Tämä on normaalia ja ehkäisee veden loppumista keittimestä.

KAPSELIT

Ristretto (Ristretto)	Espresso (Espresso)	Lungo (Lungo)	Over Ice (Runsaasti jääpaloja)
25 ml	40 ml	110 ml	30 ml

KAHVIJAUHEEN MITTAAMINEN

Parhaiden tulosten saavuttamiseksi käytä Ninja Smart Scoop™ -mittaa tai taulukkoa määrittääksesi, kuinka paljon kussakin uuttokoossa käytetään jauhetta kahvia. Käytä aina tasaisia mitallisia mitatessasi kahvijauhetta. Kahvijauheen määrä kullekin koolle riippuu valitsemastasi uuttotyypistä. Esimerkiksi, jos valitset **Cup (Kuppi)** ja **Classic (Klassinen)**, käytät samaa kahvimäärää kuin jos valitsisit **Cup (Kuppi)** ja **Over Ice (Kahvi runsailla jääpaloilla)**.

HUOMAUTUS: Mittaa kahvijauhetta vähemmän, jos käytät kofeiinitonta kahvia, jotta kahvi ei tulvi yli. Käytä keskikoon jauhatuskokoa, jos jauhat kokonaisia papuja. Liian hienoksi jauhetut pavut voivat saada suodatinkorin tulvimaan yli.

KAHVIN MITTATAULUKKO

Annoskoko	Ninja Smart Scoop	rkl
XS-kuppi	2-3 pientä mitallista	2-3 ruokalusikallista
S-kuppi		
Kuppi		
XL-kuppi		
Matkamuki	3-5 pientä mitallista	3-5 ruokalusikalista
XL-matka-muki	3-5 suurta mitallista	6-10 ruokalusikalista
1/4 kannu	4-7 suurta mitallista	8-14 ruokalusikalista
1/2 kannu		
3/4 kannu	4-7 suurta mitallista	8-14 ruokalusikalista
Täysi kannu		

NINJA® PRESTIGE DUALBREW SYSTEM - JÄRJESTELMÄN KÄYTTÖ - JATKUU

UUTON MUKAUTTAMINEN:

OIKEIDEN PAPUJEN VALINTA

Vaalea paahto: Korkea happamuus, kukkainen ja herkkä.

Tumma paahto: Matala happamuus, makea ja pähkinäinen, suklaan vivahteita.

VAHVUUDEN SÄÄTÄMINEN

Liian vetinen/laiha: Jos valittuna on Classic (Klassinen), kokeile asetusta Rich (Täyteläinen). Jos kahvi on edelleen liian laihaa, lisää vielä yksi mitallinen kahvijauhetta. Yhden mitallisen lisääminen tekee juomasta vahvempaa, mutta kahvia valmistetaan hieman vähemmän.

Liian vahva: Jos valittuna on Rich (Täyteläinen), kokeile asetusta Classic (Klassinen). Jos kahvi on edelleen liian vahvaa, kokeile lisätä kahvijauhetta yksi mitallinen vähemmän. Yhden mitallisen vähentäminen tekee juomasta laimpempaa, mutta kahvia valmistetaan hieman enemmän.

Parhaiden tulosten saavuttamiseksi älä lisää tai vähennä kahvijauhetta yli kahta mitallista suositusta enemmän.

UUTON LÄMPÖTILAN SÄÄTÄMINEN:

OIKEAN KUPIN VALINTA

Varmista, että käytät juomasi kokoon nähden sopivaa kuppia. Jos haluat kuumemman juoman, käytä juomasi kokoa vastaavaa kuppia. Myös kupin valmistusmateriaalin paksumuus vaikuttaa juoman lämpötilaan. Jos haluat kuumemman juoman, käytä ohuemmasta materiaalista valmistettua kuppia.

ESILÄMMITYS ENNEN UUTTOA

Kuuman veden juoksuttaminen suodatinkahvi- tai kapseliuuton läpi auttaa esilämmittämään konetta. Varmista, että käytät hot water (kuuma vesi) -uuttoa toiminnolla, jota aiot käyttää.

Jos haluat nostaa juoman lämpötilaa edelleen, keitä kuuma vesi kuppiin, johon haluat valmistaa juomasi. Kupin lämpötila vaikuttaa juoman lämpötilaan. Kaada vesi pois ja kuivaa kuppi.

Sitten voit aloittaa uuttoa.

ÄLYKÄS LÄMPÖLEVY

Älykäs lämpölevy kytkeytyy automaattisesti päälle Classic (Klassinen)- tai Rich (Täyteläinen) -uutossa, **kun valittuna on mikä tahansa kannun koko**. Älykäs lämpölevy on asetettu tiettyyn kohdelämpötilaan, jotta kahvi ei pala myöhemmin pohjaan. Voit kytkeä lämpölevyn päälle milloin tahansa painamalla suodatinkahvipainiketta ja valitsemalla joko Classic (Klassinen) tai Rich (Täyteläinen), kääntämällä säädintä johonkin kannun kokoon ja painamalla WARM (LÄMPIMÄNÄ PITO) -painiketta.

warm



TÄRKEÄÄ: Keittimen pohjassa oleva  valo syttyy vain, kun lämpölevy on kuuma, ja se pysyy päällä, kunnes levy on jäähtynyt.

AJAN JA LÄMPÖTILAN SÄÄTÄMINEN

Voit säätää, kuinka kauan älykäs lämpölevy pysyy päällä (enintään 40 minuuttia) ja/tai asettaa lämpötilan alhaiseksi, keskitasolle tai korkeaksi.

Älykäs lämpölevy on asetettu oletusarvoisesti pysymään päällä 40 minuuttia, ja lämpötilaksi on asetettu keskitaso. Jos haluat muuttaa lämpölevyn aika-/lämpötila-asetuksia, noudata näitä ohjeita:

- 1 Paina WARM (LÄMPIMÄNÄ PITO) -painiketta pitkään, kunnes kello alkaa vilkkua ja näyttää senhetkistä lämmitysaikaa.
- 2 Lisää aikaa 5 minuutin välein jopa 40 minuuttiin tai vähennä aikaa 0 tuntiin kääntämällä säädintä. Paina WARM (LÄMPIMÄNÄ PITO) tai START BREW (KÄYNNISTÄ UUTTO) asettaaksesi uuden ajan.
- 3 Seuraavaksi kello näyttää lämpölevyn senhetkisen lämpötilan. Saman lämpötilan ylläpitämiseksi, paina WARM (LÄMPIMÄNÄ PITO) tai START BREW (KÄYNNISTÄ UUTTO). Lämpötilan muuttamiseksi, käännä säädintä ja paina WARM (LÄMPIMÄNÄ PITO) tai START BREW (KÄYNNISTÄ UUTTO), jotta lämpötila lukittuu. Laitteesta kuuluu äänimerkki merkiksi siitä, että aika ja lämpötila on asetettu.

HUOMAUTUS: Jos asetat lämpimänä pidon ajaksi 0 tuntia, Keep Warm (Lämpimänä pito) ei aktivoidu automaattisesti uuttoa aikana tai sen jälkeen, mutta voit silti kytkeä sen manuaalisesti päälle painamalla WARM (LÄMPIMÄNÄ PITO) -painiketta.

HUOMAUTUS: Ajan säätöasetus tallennetaan eikä sitä nollata, kun kahvinkeitin irrotetaan virtalähteestä tai virta katkeaa.

AJASTETUN UUTON ASETTAMINEN (vain kahvijauheta)

- 1 Kytke keitin pistorasiaan ja kytke virta päälle painamalla virtapainiketta.

HUOMAUTUS: Kello pysyy päällä, vaikka keitin ei ole päällä. Varmista, että kahvinkeitimessä on virta päällä, jos haluat asettaa Delay Brew (Ajastettu uuttoa) -toiminnon.

- 2 Kun olet täyttänyt vesisäiliön ja lisännyt kahvijauhetta suodattimeen, aseta sopivan kokoinen astia suodatinkorin alle.
- 3 Siirry kahvijauhetilan painamalla suodatinkahvipainiketta. Paina DELAY (AJASTUS). Kello alkaa vilkkua "12:00" tai edellisellä kerralla asetettua aikaa.

delay



- 4 Kun kello vilkkuu, säädä tunteja säätimellä. Lukitse tunnit painamalla START BREW (KÄYNNISTÄ UUTTO). Säädä nyt minuitteja kääntämällä säädintä. Lukitse aika painamalla START BREW (KÄYNNISTÄ UUTTO).
- 5 Käännä sitten säädintä valitaksesi koon, jonka haluat uuttaa.
- 6 Valitse uuttotyyli painamalla Kahvijauhe-painiketta.
- 7 Kun aika, uuttoa koko ja uuttotyyli on asetettu, aktivoi painamalla säädintä. Aktivoituna keittimestä kuuluu äänimerkki, ja DELAY (AJASTIN) ja valitsemasi vaihtoehdot pysyvät valaistuin. Näet ajastetun uuttoaajan painamalla DELAY (AJASTIN) -painiketta pitkään. Peruuta painamalla DELAY (AJASTIN) -painiketta tai sammuttamalla laite.

HUOMAUTUS: Kahvinkeitimen on oltava päällä, jotta Delay Brew (Ajastettu uuttoa) toimii. **ÄLÄ** sammuta keitintä tai irrota virtajohtoa, kun olet asettanut Delay Brew (Ajastettu uuttoa) -toiminnon. Jos keitin on sammutettu tai irrotettu pistorasiasta, Delay Brew (Ajastettu uuttoa) on asetettava uudelleen.

HUOMAUTUS: Kun Delay Brew (Ajastettu uuttoa) on asetettu, suodatinkahvin valmistusta ei voi suorittaa, ennen kuin Delay Brew (Ajastettu uuttoa) on päättynyt tai peruutettu. Kapselikahvia voidaan uuttaa milloin tahansa viimeistään 5 minuuttia ennen asetettua uuttoaikaa.

DRIP STOP (TIPPALUKON) KÄYTTÄMINEN

Drip Stop (Tippalukkoa) käytetään suodatinkorin sulkemiseen ja kahvin valumisen estämiseen. Drip Stop (Tippalukko) avataan ja suljetaan manuaalisesti siirtämällä vipua haluttuun asentoon. Se voidaan sulkea ja avata milloin tahansa ennen uuttoa, uuttoa aikana tai uuttoa jälkeen.

Jos Drip Stop (Tippalukko) suljetaan uuttoa ollessa kesken, keitin keskeyttää uuttoa ja antaa 30 sekunnin kuluttua muistutuksen Drip Stop (Tippalukon) avaamisesta. Viiden minuutin kuluttua uuttoa peruutetaan.

HUOMAUTUS: Jos Drip Stop (Tippalukko) on suljettu ennen uuttoa käynnistymistä, keitin ilmoittaa siitä kolmella äänimerkillä, ja Drip Stop (Tippalukon) merkkivalo syttyy. Siirrä Drip Stop (Tippalukko) auki-asentoon ja paina START BREW (KÄYNNISTÄ UUTTO) uuttoa käynnistämiseksi.

CLOSED (KIINNI)

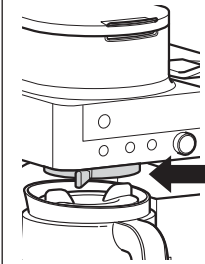

OPEN (AUKI)

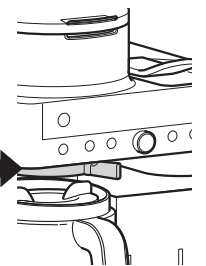

DRIP STOP (TIPPALUKON) SULKEMINEN UUTON JÄLKEEN

Kun kahvi on valmis, aseta Drip Stop (Tippalukko) closed (suljettu) - asentoon, jotta kahvi lakkaa valumasta suodatinkorista.

HUOMAUTUS: Muista avata Drip Stop -tippalukko, kun olet valmis jälleen uuttaamaan. Jos unohdat avata sen, keittimestä kuuluu muistutus.

NINJA® PRESTIGE DUALBREW SYSTEM - JÄRJESTELMÄN KÄYTTÖ - JATKUU

INTEGROITU VAAHDOTIN

Integroitu vaahdotin ei kuumenna maitoa.

- Lisää maitoa kuppiin noin 1/3 kupin tilavuudesta.
 - Jos haluat kylmää vaahdotta, siirry vaiheeseen 2.
 - Jos haluat kuumaa vaahdotta, lämmitä maitoa mikroaaltouunissa 45–60 sekuntia.

HUOMAUTUS: Vaahdotin ei lämmitä nestettä.

HUOMAUTUS: Lisää reseptejä löydät pika-aloitusoppaasta.



KUUMA VAAHTO

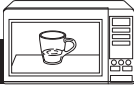

- Siirrä vaahdotin varsi kohti keittimen etuosaa. Asenna vaahdotusvispilä kiertämällä sitä oikealle.
- Pidä kuppia vaahdotin alla ja upota vispilä kuppiin vain hieman irti kupin pohjasta. Paina vaahdotin päällä olevaa painiketta pitkään ja vaahdota 30–45 sekunnin ajan.

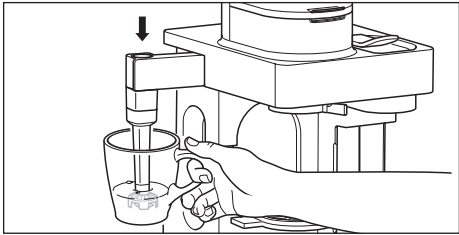

- Irrota vaahdotusvispilä kiertämällä sitä vasemmalle. Pidä kuppia vispilän alla, kun kannat sen tiskialtaaseen tai astianpesukoneeseen siivouksen helpottamiseksi.

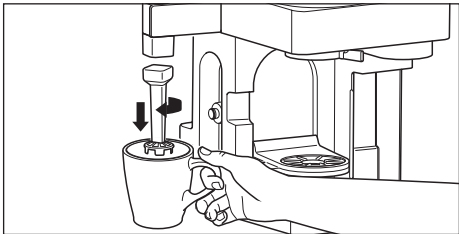

VAROITUS: Vältä koskettamasta höyryä ja kuumia pintoja. **ÄLÄ** kurota keittimen yli vaahdottaaksesi.

PUHDISTUS UUTON JÄLKEEN

Astianpesukoneen kestävät osat:

Suodatinkori, lasikannu ja suodatinkansi, vesisäiliö ja kansi, vaahdotusvispilä, Ninja Smart Scoop -mitta, kapseliroskakori, säädettävä kuppialusta, kuppialustan pohja ja kestosuodatin voidaan pestä astianpesukoneessa.

VAAHDOTTIMEN PUHDISTAMINEN

Puhdista vaahdotusvispilä jokaisen käyttökerran jälkeen. Pese se käsin huolellisesti tai laita astianpesukoneen yläkoriin.

VESISÄILIÖN PUHDISTAMINEN

HUOMAUTUS: Parhaiden tulosten saavuttamiseksi suosittelemme huuhtelevaan säiliön uuton jälkeen ja täyttämään sen uudelleen puhtaalla vedellä ennen seuraavaa uuttoa.

Tyhjennä säiliö ja pese käsin tai laita astianpesukoneeseen. Jotta se puhdistuu kunnolla, suosittelemme asettamaan sen astianpesukoneen alatasolle pystyasentoon, aukko alaspäin. Suosittelemme puhdistamaan säiliön näin joka viikko.

KANNUN PUHDISTAMINEN

Suosittellemme puhdistamaan kannun käytön jälkeen lämpimällä astianpesuainvedellä.

Jotta kannu tulee kunnolla puhtaaksi, suosittelemme käyttämään pehmeää vaahdovuovisientä.

ÄLÄ käytä teräsharjaa.

KAPSELIROSKAKORIN PUHDISTAMINEN

Poista kuppialusta, kuppialustan pohja ja kapseliroskakori kapselikahvin ulostulon alta. Hävitä käytetyt kapselit kapseliroskakorista. Pese kuppialusta, kuppialustan pohja ja kapseliroskakori käsin tai laita ne astianpesukoneen yläkoriin.

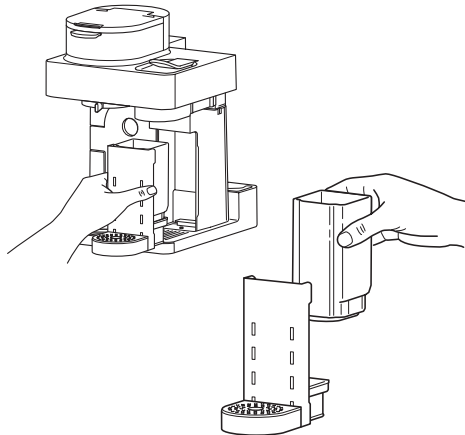

PUHDISTUS JA HUOLTO

SUODATINKORIN PUHDISTAMINEN

Jos uutat kahvijauhetta, anna keittimen jäähtyä ja irrota sitten suodatinkori puristamalla kahvasta ja nostamalla se suoraan ylös. Jos käytät paperisuodatinta, hävitä suodatin kaatamalla suodatinkori ylösalaisin roskakoriin.

KEITTIMEN PUHDISTAMINEN JA KALKINPOISTO

Ninja® Prestige DualBrew System -järjestelmässä on valittavissa kaksi puolta: Suodatinkahvi ja kapselikahvi. Puhdistusohjelman suorittaminen on tarpeen kummallakin puolella. Puhdistusohjelmaa käytetään kalkinpoistoon, kun kalkkikertymä alkaa vaikuttaa keittimen toimintaan ja/tai kahvin makuuun.

Kun puhdistus on tarpeen suodatinkahvitilassa, oranssi Älypuhdistus -merkkivalo syttyy automaattisesti suodatinkahvipainikkeen alle. Jos merkkivaloa ei huomioda, keitin saattaa pysähtyä kesken uuton ja näyttää "CLn" (Puhdista), mikä tarkoittaa, että se on puhdistettava välittömästi.

Suodatinkahvi-puolen kalkinpoisto:

1 Laita tyhjtä kannu suodatinkorin alle.

2 Käytä erityisesti kahvinkeitintä puhdistamiseen tarkoitettua kalkinpoistoainetta ja noudata pakkausselosteen ohjeita. Täytä vesisäiliö, mutta älä ylitä Full (Täynnä) -rajaa.

TAI

Täytä vesisäiliö Travel Mug (Matkamuki) -rajaan asti (475 ml) väkiviinaetikalla ja täytä sitten säiliön loppuosaan vettä Full (Täynnä) -rajaan asti.

TÄRKEÄÄ: Käytä vain väkiviinaetikkaa.

HUOMAUTUS: Pelkästään vedellä suoritettava puhdistusohjelma ei desinfioi keitintä kunnolla.

3 Kun vesisäiliö on täytetty puhdistusaineen ja veden seoksella, paina suodatinkahvipainiketta ja sitten CLEAN (PUHDISTUS) -painiketta.

4 Käynnistä puhdistusohjelma painamalla START BREW (KÄYNNISTÄ UUTTO).

HUOMAUTUS: Peruuta puhdistusohjelma painamalla virtapainiketta tai CLEAN (PUHDISTUS) -painiketta kerran. Keittimestä kuuluu äänimerkki ja keitin lopettaa puhdistusaineen kierrättämisen. Jatka noudattamalla ohjeita vaiheesta 6 alkaen.

TÄRKEÄÄ: Jos peruutat puhdistusohjelman, keittimen kalkinpoistoa ei suoriteta kunnolla.

5 Kello laskee puhdistusohjelman jäljellä olevaa aikaa. Kokonaisuudessaan puhdistusohjelma kestää noin 75 minuuttia. Keitin toimittaa pienen määrän puhdistusainetta jakaakseen sen järjestelmän läpi. Sen jälkeen se pysähtyy, toimittaa lisää puhdistusainetta ja toistaa tätä prosessia 75 minuutin ajan. Pitkät tauot mahdollistavat parhaan mahdollisen puhdistuksen ja kalkinpoiston.

6 Kun prosessi on valmis, kahvinkeitimestä kuuluu äänimerkki, kellossa näkyy End (Valmis), ja Älypuhdistus -merkkivalo sammuu.

TÄRKEÄÄ: ÄLÄ poista kannua missään vaiheessa puhdistusohjelman aikana.

7 Tyhjennä kannun sisältö ja aseta kannu sitten suodatinkorin alle. Puhdista vesisäiliö lämpimällä astianpesuainvedellä poistaaksesi mahdollisen puhdistusaineen, joka voisi vaikuttaa kahvin makuuun.

8 Täytä vesisäiliö puhtaalla vedellä, mutta älä ylitä Full (Täynnä) -rajaa.

9 Huuhtelee järjestelmä suorittamalla Full Carafe Classic (Täyden kannun klassinen) -uutto-ohjelma vain vedellä. Kun ohjelma on valmis, kaada vesi pois ja puhdista kannu ja suodatinkori huolellisesti.

Kapselipuolen kalkinpoisto:

Jos tavallisesti käyttämiäsi kapselien uuttoaika on huomattavasti pidentynyt, suorita kapselipuolen puhdistusohjelma. Jos kello näyttää "Add Wtr" (Lisää vettä), varmista, että vesisäiliö on täynnä ja kunnolla paikallaan, ja yritä sitten uudelleen. Jos "Add Wtr" (Lisää vettä) näkyy edelleen, kokeile suorittaa uutto vain vedellä ja vipu suljettuna. Jos "Add Wtr" (Lisää vettä) näkyy edelleen, suorita kapselipuolen puhdistusohjelma.

1 Varmista, että vipu on suljettu eikä kapselia ole asetettu paikalleen.

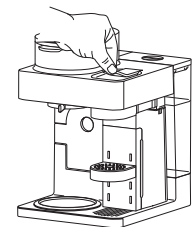

2 Irrota säädettävä kuppialusta.

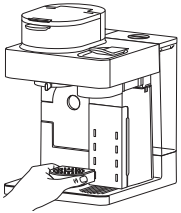

3 Aseta kapselipuolen puhdistusohjelman alusta keittimen etuosassa oikealla puolella olevaan pohjaan.

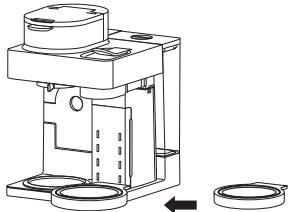

3 Irrota suodatinkansi kannusta.



4 Aseta kannu kapselipuolen puhdistusohjelman alustalle.

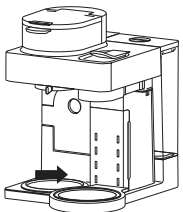

5 Käytä erityisesti kahvinkeitTIMEN puhdistamiseen tarkoitettua kalkinpoistoaainetta ja noudata pakkauselosteen ohjeita. Täytä vesisäiliö, mutta älä ylitä Full (Täynnä) -rajaa.

TAI

Täytä vesisäiliö Travel Mug (Matkamuki) -rajaan asti (475 ml) väkiviinaetikalla ja täytä sitten säiliön loppuosaan vettä Full (Täynnä) -rajaan asti.

TÄRKEÄÄ: Käytä vain väkiviinaetikkaa.

HUOMAUTUS: Pelkästään vedellä suoritettava puhdistusohjelma ei desinfioi keitintä kunnolla.

2 Irrota säädettävä kuppialusta.

3 Aseta kapselipuolen puhdistusohjelman alusta keittimen etuosassa oikealla puolella olevaan pohjaan.

3 Irrota suodatinkansi kannusta.

4 Aseta kannu kapselipuolen puhdistusohjelman alustalle.

5 Käytä erityisesti kahvinkeitTIMEN puhdistamiseen tarkoitettua kalkinpoistoaainetta ja noudata pakkauselosteen ohjeita. Täytä vesisäiliö, mutta älä ylitä Full (Täynnä) -rajaa.

TAI

Täytä vesisäiliö Travel Mug (Matkamuki) -rajaan asti (475 ml) väkiviinaetikalla ja täytä sitten säiliön loppuosaan vettä Full (Täynnä) -rajaan asti.

HUOMAUTUS: Peruuta puhdistusohjelma painamalla virtapainiketta tai CLEAN (PUHDISTUS) -painiketta kerran. Keittimestä kuuluu äänimerkki ja keitin lopettaa puhdistusaineen kierrättämisen. Jatka noudattamalla ohjeita vaiheesta 6 alkaen.

TÄRKEÄÄ: Jos peruutat puhdistusohjelman, keittimen kalkinpoistoa ei suoriteta kunnolla.

TÄRKEÄÄ: Käytä vain väkiviinaetikkaa.

6 Kun vesisäiliö on täytetty puhdistusaineen ja veden seoksella, paina kapselipainiketta ja sitten CLEAN (PUHDISTUS) -painiketta.

7 Käynnistä puhdistusohjelma painamalla START BREW (KÄYNNISTÄ UUTTO).

8 Kello laskee puhdistusohjelman jäljellä olevaa aikaa. Kokonaisuudessaan puhdistusohjelma kestää enintään 2 tuntia. Keitin toimittaa pienen määrän puhdistusainetta jaskaakseen sen järjestelmän läpi. Sen jälkeen se pysähtyy, toimittaa lisää puhdistusainetta ja toistaa tätä prosessia enintään 2 tunnin ajan. Pitkät tauot mahdollistavat parhaan mahdollisen puhdistuksen ja kalkinpoiston.

9 Kun prosessi on valmis, kahvinkeitTIMESTÄ kuuluu äänimerkki, kellossa näkyy End (Valmis), ja Älypuhdistus -merkkivalo sammuu.

10 Tyhjennä kannun sisältö ja aseta kannu sitten suuttimen alle. Puhdista vesisäiliö lämpimällä astianpesuainvedellä poistaaksesi mahdollisen puhdistusaineen, joka voisi vaikuttaa kahvin makuun.

11 Täytä säiliö puhtaalla vedellä vähintään Cup (Kuppi) -rajaan asti.

12 Huuhtelee järjestelmä suorittamalla kolme Lungo (Lungo) -uuttoa vain vedellä. Kun ohjelma on valmis, kaada vesi pois ja puhdista kannu huolellisesti.

Keep Warm (Lämpimänä pito) -toiminnon valitseminen ei onnistu.

• Keep Warm (Lämpimänä pito) voidaan kytkeä päälle manuaalisesti painamalla WARM (LÄMPIMÄNÄPITO) laitteen ollessa suodatinkahvitilassa ja kun valittuna on Classic (Klassinen) tai Rich (Täyteläinen) ja mikä tahansa kannun koko. Jos uutat pienemmän annoksen kannuun, kun uutto on valmis, valitse Classic (Klassinen) tai Rich (Täyteläinen) ja käännä säädin mihin tahansa kannun kokoon ja paina sitten WARM (LÄMPIMÄNÄ PITO).

Kahvissani on sakkaa.

• Kahvin sakka voi osaltaan tehdä suutuntumasta täyteläisemmän ja tyydyttävämmän. Kahvijauhe voi parantaa juoman uuton täyteläisyyttä ja voimakkuutta.

• Vähentääksesi keitetyn kahvin sakan määrää käytä karkeampaa jauhatusta tai paperisuodatinta.

HUOMAUTUS: ÄLÄ käytä paperisuodatinta kesto-suodattimen kanssa, sillä vesi ja/tai kahvi saattaa kasautua ja tukkia suodatinkorin.

Over Ice (Over Ice) Brew -kahvi ei ole kylmää.

• Varmista, että muki, matkamuki tai kannu on kokonaan täynnä jääpaloja ennen uuttoa. Keitin uuttaa korkeammassa lämpötilassa parhaan maun aikaansaamiseksi. Sen jälkeen jää viilentää uutetun kahvin ihanteelliseen lämpötilaan. Kahvia uutetaan vähemmän vastaamaan jään sulamista.

Kahvi on liian laihaa.

• Jos haluat vahvempaa kahvia, käytä Rich (Täyteläinen) -uuttoasetusta. Jos haluat vieläkin voimakkaamman maun, voit lisätä suodattimeen kahvijauhetta.

Uutto kestää liian kauan.

• Uuttoaika vaihtelee koon ja uuttotyylin mukaan. Täydet kannukoot ja uuttaminen Rich (Täyteläinen) -asetuksella kestää kauemmin kuin yksi annos Classic (Klassinen) -asetuksella. Ohjauspaneelin edistymispalkki osoittaa uuton tilan.

Kuppi tai matkamuki täyttyi yli.

• Katso Kahvin arvioidut määrät -taulukko sivulta 9.

Suodatinkori tulvi yli.

• Suodatinkorin pohja saattaa olla tukossa. Näin voi käydä hienoksi jauhetun kahvin kanssa tai jos suodattimessa on liian paljon kahvijauhetta. Kahvin jauhatusta keskitason karkeudella suositellaan.

• Sekä kesto- että paperisuodattimen käyttö samaan aikaan saattaa saada kahvijauheen kasautumaan ja tukkia suodattimen, jolloin vesi tulvii yli. Käytä vain kesto- tai paperisuodatinta.

• Kofeiiniton kahvijauhe imee vettä eri tavalla, joten annostele kahvia vähemmän, kun käytät kofeiinitonta kahvia.

Vesisäiliössä on vettä jäljellä.

• Kun vesisäiliö täytetään tietyyn kokoon ja kun tämä kyseinen koko uutetaan, vesisäiliöön jää silti hieman vettä. Tämä on normaalia. Tällä tavoin varmistetaan, ettei vesisäiliö kuivu ja että pumppu ja uuttojärjestelmä toimivat optimaalisesti.

Keitin vuotaa.

• Vesisäiliön poistamisen jälkeen vesisäiliön venttiilissä saattaa olla vähän vettä. Se on helppo poistaa kuivalla liinalla.

• Jos vuoto on peräisin suodatinkorin yläpuolelta, katso edeltä kohta "Suodatinkori tulvi yli".

• Jos vuoto on peräisin suodatinkorin alapuolelta, sulje Drip Stop (Tippalukko). Katso lisätietoja sivulta 11.

• Jos vuoto on peräisin kapselin sivusta, varmista, että säädettävä kuppialusta on paikallaan mahdollisten ylimääräisten tippojen keräämiseksi.

• Jos vuoto on peräisin keittimen alaosasta, soita asiakaspalveluun numeroon +44 (0)800 862 0453.

Älypuhdistus -merkkivalo palaa oranssina.

• Suorita puhdistusohjelma. Jos olet suorittanut puhdistusohjelman hiljattain, ohjelma on kenties suoritettava uudelleen mahdollisten mineraalien kerääntymisen vuoksi. Mineraaleja kerääntyy luonnollisesti ajan kuluessa, ja se on erityisen yleistä kovan veden alueilla. Varmista, että käytät väkiviinaetikkaa tai kalkinpoistoaainetta, ja noudata kalkinpoisto-ohjeita sivuilla 13-14.

Kahvi ei ole tarpeeksi kuumaa.

• Jos uutat kahvia kannuun, varmista, että Keep Warm (Lämpimänä pito) on päällä. Älykkään lämpölevyn lämpötilaa voi säätää: Alhainen, Keskitaso ja Korkea (katso kohta Uuton lämpötilan säätäminen sivulta 10).

• Kylmän maidon tai kermajauheen lisääminen vaikuttaa lämpötilaan.

• Suosittelemme esilämmittämään kupin kuumalla vedellä ennen uuttoa.

Kapselin lopputuloksen määrä on pieni.

Näin voi käydä käytettäessä kolmannen osapuolen kapsелеita. Kokeile vaihtaa Nespresso® Original -kapselisiin.

Kapseli ei sovi / kapseli murskautuu

• Varmista, että kapseli asetetaan oikein päin laitteessa esitetyllä tavalla.

• Kapseliroskakori voi olla täynnä. Katso sivulta 13 ohjeet kapseliroskakorin poistamiseen.

Keitin pitää kovaa ääntä

• Tämä keitin käyttää korkeapainepumppua, jonka avulla se imeyttää ja uuttaa maun kapselista.

VIANMÄÄRITYSOPAS – JATKUU

Vipu ei sulkeudu kokonaan

- Tyhjennä kapseliroskakori. Varmista, että kaikki käytetyt kapselit poistetaan ja että kapseleita ei jää jumiin. Katso sivu 13.

Kahvia läikkyä.

- Lievä läikkyminen on normaalia. Käytä kuppialustaa aina mahdollisuuksien mukaan vähentääksesi kupin ja kahvin ulostulon välistä etäisyyttä.

Vesisäiliö on epävaka.

- Varmista, että vesisäiliö on asennettu tiukasti koukkuun.

KELLONÄYTÖN VIESTIT:

End (Valmis)

- Uutto on valmis.

PrE (Esi)

- Kapselien uuton aikana, kun START BREW (KÄYNNISTÄ UUTTO) on painettu, kellonäytöllä saattaa olla viesti "PrE" (Esi). Se tarkoittaa, että keitin esilämpimää ja että uutto käynnistyy automaattisesti, kun keittimen lämpötila on riittävän korkea.

Add Wtr (Lisää vettä)

- Varmista, että vesisäiliössä on vettä. Jos vesisäiliö on tyhjä, lisää puhdasta vettä ja paina sitten START BREW (KÄYNNISTÄ UUTTO) uuttamisen jatkamiseksi.
- Jos vesisäiliössä on vettä, irrota vesisäiliö ja aseta se takaisin paikalleen ja paina sitten START BREW (KÄYNNISTÄ UUTTO) uuttamisen jatkamiseksi.
- Jos käytät kapseleita, kokeile poistaa kapseli ja uuttaa sitten uudelleen. Jos ongelma jatkuu, suorita puhdistusohjelma kapselipuolella noudattamalla ohjeita sivuilla 14–15.
- Jos uutat kahvijauhetta ja ongelma jatkuu, ota yhteyttä asiakaspalveluun soittamalla numeroon +44 (0)800 862 0453.

CLn (Puhdista)

- Järjestelmä on havainnut, että puhdistusohjelma on suoritettava välittömästi kalkkikertymien poistamiseksi keittimestä. Katso ohjeet kohdasta "Keittimen puhdistaminen ja kalkinpoisto".

StOP (Pysäytys)

- Uutto peruutettiin.

VIRHEILMOITUKSET:

Er (Virhe)

- Jos kello näyttää "Er" (Virhe) sekä jonkin numeron (esim. "Er 03"), ota yhteyttä asiakaspalveluun soittamalla numeroon +44 (0)800 862 0453.

VAIHTO-OSAT

Jos haluat tilata lisäosia tai lisävarusteita, käy osoitteessa ninjaaccessories.eu tai ota yhteyttä asiakaspalveluun soittamalla numeroon **+44 (0)800 862 0453**.

KAHDEN (2) VUODEN RAJOITETTU TAKUU

Kun kuluttaja ostaa tuotteen Suomi, hänellä on tuotteen laatua koskevat lailliset oikeudet (lakisääteiset oikeudet). Voit käyttää näitä oikeuksia jälleenmyyjää vastaan. Me Ninja olemme kuitenkin niin varmoja tuotteidemme laadusta, että myönnämme tuotteelle kahden vuoden valmistajan lisätakuun [Appendix III]. Nämä ehdot liittyvät vain valmistajan takuuseen – ne eivät vaikuta lakisääteisiin oikeuksiisi.

Alla esitetyissä ehdoissa kuvataan myöntämämme takuun edellytykset ja laajuus. Ne eivät vaikuta lakisääteisiin oikeuksiisi tai oman jälleenmyyjäsi velvollisuuksiin eivätkä jälleenmyyjän kanssa solmimaasi sopimukseen.

Ninja-takuun sisältö

Asiakastukea on saatavana verkon kautta osoitteessa ninjakitchen.eu

Miten rekisteröin Ninja-takuun?

Ninjain verkkosivustolta ostetuille tuotteille annetaan automaattisesti kahden vuoden laajennettu takuu. Voit rekisteröidä takuun verkossa 28 päivän kuluessa tuotteen ostamisesta. Tarvitset seuraavat tiedot:

- Tuotteen ostopäivämäärä (kuitista tai lähetysilmoituksesta).

Takuu voidaan rekisteröidä verkossa sivustolla ninjakitchen.eu

TÄRKEÄÄ

- Kahden vuoden takuu alkaa tuotteen ostopäivästä.
- Ilmainen Ninja-takuu on voimassa vain siinä maassa, josta tuote on ostettu
- Säilytä kuitti tallessa koko takuun ajan. Mikäli sinun täytyy hyödyntää takuuta, tarvitsemme kuitenkin tarkistaaksemme, että antamasi tiedot ovat oikein. Kelpuutetun kuitenkin puuttuminen mitätöi takuun.

Mitä etua on maksuttoman Ninja-takuun rekisteröinnistä?

Rekisteröityäsi takuusi meillä on yhteystietosi siltä varalta, että joudumme jostain syystä ottamaan sinuun yhteyttä. Lisäksi voit saada vinkkejä ja neuvoja siitä, miten voit hyödyntää Ninja-laitettasi parhaalla mahdollisella tavalla, ja saat tietoja uusista Ninja-teknikoista ja -tuotteista. Rekisteröidessäsi takuun verkossa saat heti vahvistuksen tietojesi vastaanottamisesta.

Miten pitkä on uusien Ninja-tuotteiden takuu?

Luotamme suunnitteluamme ja laadunvarmistukseen niin paljon, että uudelle Ninja-tuotteellasi annetaan yhteensä kahden vuoden takuu.

Mitä maksuton Ninja-takuu kattaa?

Ninja-tuotteesi korjaus ja vaihto (Ninjain harkinnan mukaisesti) mukaan lukien kaikki osat ja työ. Ninjatakuu on lisäyksen kuluttajan lakisääteisiin oikeuksiin.

Mitä maksuton Ninja-takuu ei kata?

1. Normaalista käyttötarvikkeiden kulumista (esim. lisätarvikkeiden). Varaosia voi ostaa osoitteesta ninjakitchen.eu
2. Väärinkäytöstä, huolimattomasta käsittelystä, vaadittavan huollon suorittamatta jättämisestä tai väärästä käsittelystä kuljetuksen aikana aiheutuvaa vauriota.
3. Ninjain valtuuttamattoman huollon aiheuttamaa vikaa.

Mistä voin ostaa alkuperäisiä Ninja-varaosia ja -lisävarusteita?

Ninja-varaosat ja -varusteet ovat samojen asiantuntijoiden kehittämiä kuin Ninja-laite. Kaikki Ninja-varaosat, kaikkien Ninja-tuotteille vaihtoosat ja lisävarusteet ovat saatavilla sivustolta ninjakitchen.eu. Huomioi, että takuu ei välttämättä kata muiden kuin Ninja-varaosien käytöstä aiheutuneita vahinkoja.

TACK

för att du köpt Ninja® Prestige DualBrew System



REGISTRERA DITT KÖP

- registeryourninja.eu
- +44 (0)800 862 0453
- Skanna QR-koden med din mobila enhet

NOTERA DENNA INFORMATION

Modellnummer: _____
Serienummer: _____
Inköpsdatum: _____
(Spara kvittot)
Inköpsställe: _____

TIPS: Modell- och serienummer anges på QR-kodetiketten som sitter på baksidan av enheten intill strömkabeln.

LÄS INSTRUKTIONERNA NOGGRANT OCH BEHÅLL DEM FÖR FRAMTIDA BRUK.

Detta instruktionshäfte är utformat för att hjälpa dig att få en fullständig förståelse av ditt nya Ninja Prestige DualBrew System. Ring vår kundtjänst på +44 (0)800 862 0453 om du har några frågor.

Importör: SharkNinja Europe Ltd.
1st/2nd Floor Building 3150,
Thorpe Park, Century Way,
Leeds, England, LS15 8ZB,
NIP: PL5263721774
ninjakitcheen.co.uk

Exportör: SharkNinja
(Hong Kong)
Company Limited, Unit 606,
6TH Floor Alliance Building,
133 Connaught Road Central,
Hong Kong

SharkNinja Germany GmbH,
Rotfeder-Ring 9,
60327 Frankfurt am Main,
Tyskland
ninjakitchen.eu

Illustrationerna kan avvika från den verkliga produkten. Vi strävar konstant efter att förbättra våra produkter, därför kan specifikationerna i detta dokument ändras utan föregående meddelande.

NINJA är ett registrerat varumärke i Storbritannien som tillhör SharkNinja Operating LLC.

© 2025 SharkNinja Operating LLC.

CFN802EU_IB_MP_Mv14



@ninjakitchenuk

NINJA

PRESTIGE

DUALBREW-SYSTEM
KAFFEPULVER OCH ESPRESSOKAPSLAR

CFN800-serien | Bruksanvisning

VIKTIGA SÄKERHETSINSTRUKTIONER

LÄS NOGA FÖRE ANVÄNDNING • ENDAST FÖR HUSHÅLLSBRUK



Läs alla instruktioner innan du använder ditt Ninja® Prestige DualBrew System



Anger risk som kan orsaka personskada, dödsfall eller betydande egendomsskada om varning som åtföljs av denna symbol ignoreras.



Undvik kontakt med heta ytor. Använd alltid skyddande handskar för att undvika brännskador.



Endast inomhus- och hushållsbruk.

⚠ VARNING

För att minska risken för personskador, brand, elstötar eller sakskador, måste grundläggande försiktighetsåtgärder alltid följas, inklusive nedan numrerade varningstexter och efterföljande anvisningar. Använd inte den här apparaten till någonting annat än det avsedda ändamålet.

Allmänna försiktighetsåtgärder

- För att eliminera kvävningensrisken för små barn ska allt förpackningsmaterial kasseras direkt efter att produkten packats upp.
- Apparaten kan användas av barn som är 8 år och äldre och personer med nedsatt fysisk, sensorisk eller mental förmåga, eller som saknar erfarenhet och kunskap, om de står under tillsyn eller har fått instruktioner om hur apparaten ska användas på ett säkert sätt och förstår vilka risker det innebär. Barn får inte leka med apparaten. Rengöring och användarunderhåll får inte utföras av barn om de inte är äldre än 8 och övervakade. Förvara apparaten och dess nätsladd utom räckhåll för barn under 8 år.
- Håll maskinen och dess sladd utom räckhåll för barn. Låt **INTE** barn leka med eller använda apparaten. Noggrann uppsikt krävs när den används i närheten av barn.
- För att skydda mot brand, elchocker och personskador ska du **INTE** sänka ner sladd, kontakter eller huvudenhet i vatten eller annan vätska.
- Bär **ALDRIG** maskinen i strömkabeln eller dra i den för att koppla bort från eluttaget. Håll istället i kontakten och dra för att koppla bort.
- Använd **INTE** en apparat med skadad nätsladd eller stickkontakt eller efter funktionsfel på apparaten eller om den har tappats eller skadats på annat sätt. Kontakta SharkNinja Operating LLC för service.
- Endast för hushållsbruk och bänkskivor. Låt **INTE** strömkabeln hänga över kanten på bordet eller bänken eller vidröra heta ytor som till exempel spisen.
- Använd **ALDRIG** ett eluttag under en bänk.
- För att undvika risk för brand, elektrisk stöt, eller skada på maskinen, använd **INTE** maskinen i maskingarage eller under ett väggskåp.
- Dra ur kontakten från uttaget när maskinen inte används och innan rengöring.
- Lämna **ALDRIG** maskinen oövakad medan den används.
- Maskinen är inte avsedd att användas med en extern timer eller separat fjärrkontrollsystem.
- Placera **INTE** ovanpå någon annan maskin.
- Maskinen ska inte ställas i ett skåp när den används.
- Använd **INTE** tillbehör som inte rekommenderas av tillverkaren, då detta kan medföra skada eller skador på maskinen.
- Undvik spill på kontakten.

LÄS IGENOM OCH SPARA INSTRUKTIONSHÄFTET



SVENSKA

VIKTIGA SÄKERHETSINSTRUKTIONER

LÄS NOGA FÖRE ANVÄNDNING • ENDAST FÖR HUSHÅLLSBRUK

⚠ VARNING

För att minska risken för personskador, brand, elstötar eller sakskador, måste grundläggande försiktighetsåtgärder alltid följas, inklusive nedan numrerade varningstexter och efterföljande anvisningar. Använd inte den här apparaten till någonting annat än det avsedda ändamålet. Denna maskin är uteslutande avsedd uteslutande för att göra kaffe enligt vad som beskrivs i denna användarhandbok.

Allmänna försiktighetsåtgärder

- 1 För att eliminera kvävningsrisken för små barn ska allt förpackningsmaterial kasseras direkt efter att produkten packats upp.
- 2 Apparaten kan användas av personer med nedsatt fysisk, sensorisk eller mental förmåga, eller som saknar erfarenhet och kunskap, om de står under tillsyn eller har fått instruktioner om hur apparaten ska användas på ett säkert sätt och förstår vilka risker det innebär.
- 3 För att minska risken för elstötar har denna utrustning en polariserad kontakt (ena stiftet är bredare än det andra). Som en säkerhetsåtgärd passar denna kontakt endast på ett sätt i ett polariserat uttag. Om kontakten inte passar helt i uttaget, vänd på kontakten. Kontakta en elektriker om den fortfarande inte passar. Tvinga **INTE** in stickkontakten i eluttaget och gör inga försök att modifiera den.
- 4 Förvara apparaten och dess nätsladd utom räckhåll för barn. Låt **INTE** barn använda eller leka med apparaten. Noggrann uppsikt krävs när den används i närheten av barn.
- 5 För att skydda mot brand, elchocker och personskador ska du **INTE** sänka ner sladd, kontakter eller huvudenhet i vatten eller annan vätska.
- 6 Bär **INTE** apparaten i strömkabeln och dra inte ur stickkontakten från eluttaget genom att ta tag i sladden. Håll istället i stickkontakten och dra för att koppla ur.
- 7 Använd **INTE** en apparat med skadad nätsladd eller stickkontakt eller efter funktionsfel på apparaten eller om den har tappats eller skadats på annat sätt. Kontakta SharkNinja Operating LLC för service.
- 8 Endast för hushållsbruk och bänkskivor. Låt **INTE** strömkabeln hänga över kanten eller vidröra heta ytor som till exempel spisen.
- 9 Använd **ALDRIG** ett uttag under en bänk.
- 10 För att undvika risk för brand, elektriska stötar eller skador på bryggaren ska du **INTE** använda den i ett skåp eller under ett väggskåp.
- 11 Dra ut kontakten ur vägguttaget när apparaten eller displaylocken inte används och före rengöring.

12 Stäng av och låt svalna innan delar sätts fast eller tas bort och före rengöring.

13 **VARNING:** Använd inte apparaten om ytan är sprucken.

Driftsmeddelande

- 1 Stäng av enheten och dra ut kontakten från vägguttaget.
- 2 Användning av tillbehör som inte rekommenderas av tillverkaren kan orsaka överfyllnad och skällningsrisk, eller leda till brand, elektriska stötar eller personskador.
- 3 Använd **ALLTID** apparaten på en torr, plan yta.
- 4 Placera **INTE** på eller nära en het gaslåga, elektrisk värmekälla eller i en uppvärmd ugn.
- 5 Använd **INTE** den här apparaten för någonting annat än dess avsedda användning.
- 6 Använd **INTE** utomhus.
- 7 Rör **INTE** heta ytor. Använd handtag eller vred.
- 8 För att undvika kontakt med ånga och heta ytor, sträck dig **INTE** över toppen av bryggaren för att skumma.
- 9 Placera **ALLTID** ett käril, en kanna eller kopp under filterkorgen för att ta emot det bryggda kaffet.
- 10 Öppna **INTE** bryggkammaren under bryggcykeln och rengöringscykeln. Skällning kan förekomma.
- 11 Ta **INTE** bort kärlet, kannan eller koppen medan apparaten är igång utan att droppventilen är i stängt läge. Sätt tillbaka kärlet, kannan eller koppen snabbt och öppna droppventilen för att fortsätta bryggningen.
- 12 Fyll **INTE** vattenbehållaren med något annat än vatten, eftersom andra vätskor kan skada din bryggare.
- 13 Överfyll **INTE** vattenbehållaren. Fyll endast vatten till Full-linjen (Markeringen för maximal fyllning).
- 14 Håll locket på vattenbehållaren när du brygger.
- 15 Använd **INTE** apparaten utan påfyllt vatten.
- 16 Brygg **INTE** malet kaffe utan att ett papperskonfilter av typen nr. 4 eller ett permanent filter sitter i filterkorgen.

VIKTIGA SÄKERHETSINSTRUKTIONER

LÄS NOGA FÖRE ANVÄNDNING • ENDAST FÖR HUSHÅLLSBRUK

17 Om den maximala kapaciteten kaffe enligt måttabellen överskrids kan det leda till översvämning. Använd **INTE** finmalet eller espressomalet kaffe.

18 Sätt **INTE** fingrar under kaffeutloppet, risk för skällning. Sätt **INTE** fingrar i kapselutrymmet eller kapselskafet. Risk för skada.

19 Använd endast kapslar/pods avsedda för denna apparat. Om kapseln/podden inte passar, tvinga den inte in i apparaten.

20 Iaktta försiktighet för att undvika att skällas av sprutande vatten eller ånga eller på grund av felaktig användning av apparaten.

21 Ytan på värmeelementet förblir varm efter användning och utsidan av apparaten kan behålla värmen i flera minuter beroende på användning.

Kanna

- 1 Kannan är utformad för användning endast med denna apparat. Ställ **INTE** kannan på eller intill en het gaslåga, elektrisk värmekälla eller i en uppvärmd ugn.
- 2 Använd **INTE** en sprucken eller repad kanna eller en kanna som har ett löst eller svagt handtag.
- 3 Ställ **INTE** kannan i mikrovågsugn.
- 4 Drick **INTE** direkt ur kannan. Vätskan i kannan kan vara mycket varm.
- 5 Använd **INTE** kannan för att förvara mat när den inte används.
- 6 Se till att kannan är helt tom innan du påbörjar en rengörings- eller bryggningscykel. Start av en cykel med vatten eller kaffe i kannan kan leda till översvämning.
- 7 Använd **INTE** slipmedel, stålull, eller andra slipande material för att rengöra kannan.
- 8 Placera **INTE** en varm kanna på en våt eller kall yta.
- 9 Utsätt **INTE** kannan för extrema temperaturväxlingar.

Skötsel och underhåll

- 1 Stäng av apparaten och låt den svalna innan delar tas bort och före rengöring.
- 2 Följ alla rengöringsanvisningar i avsnittet Skötsel och underhåll i denna bruksanvisning för att förhindra sjukdom på grund av bakterietillväxt i apparaten.
- 3 Rengör enheten en gång i veckan.
- 4 Om produkten inte fungerar korrekt, besök ninjakitchen.eu eller kontakta SharkNinja Operating LLC för felsökning, reparation eller justering.
- 5 Låt inte barn utföra rengöring och underhåll.

Sladdanvisningar

- 1 En kort strömkabel medföljer för att minska risken att någon trasslar in sig i eller snubblar över en längre kabel.
- 2 Använd **INTE** förlängningsladdar med denna produkt.

LÄS IGENOM OCH SPARA INSTRUKTIONSHÄFTET

LÄS IGENOM OCH SPARA INSTRUKTIONSHÄFTET

- A** Plattform för enportionskopp
- B** Mjölkskummare
- C** Bryggare (strömkabel visas ej)
- D** Uppfällbart lock
- E** Filterkorg
- F** Avtagbart lock till vattenbehållare
- G** Avtagbar vattenbehållare på 1,8 l
- H** Spak
- I** Kontrollpanel
- J** Droppventil
- K** Kapselbehållare
- L** Intelligent värmeplatta
- M** Bas till koppbricka
- N** Permanent filter*
- O** Papperin suodatinpussi No 4*
- P** Ninja Smart Scoop
- Q** Justerbar koppbricka
- R** Brygglock
- S** Ninja glaskanna
- T** Plattform för rengöringscykel av kapslar

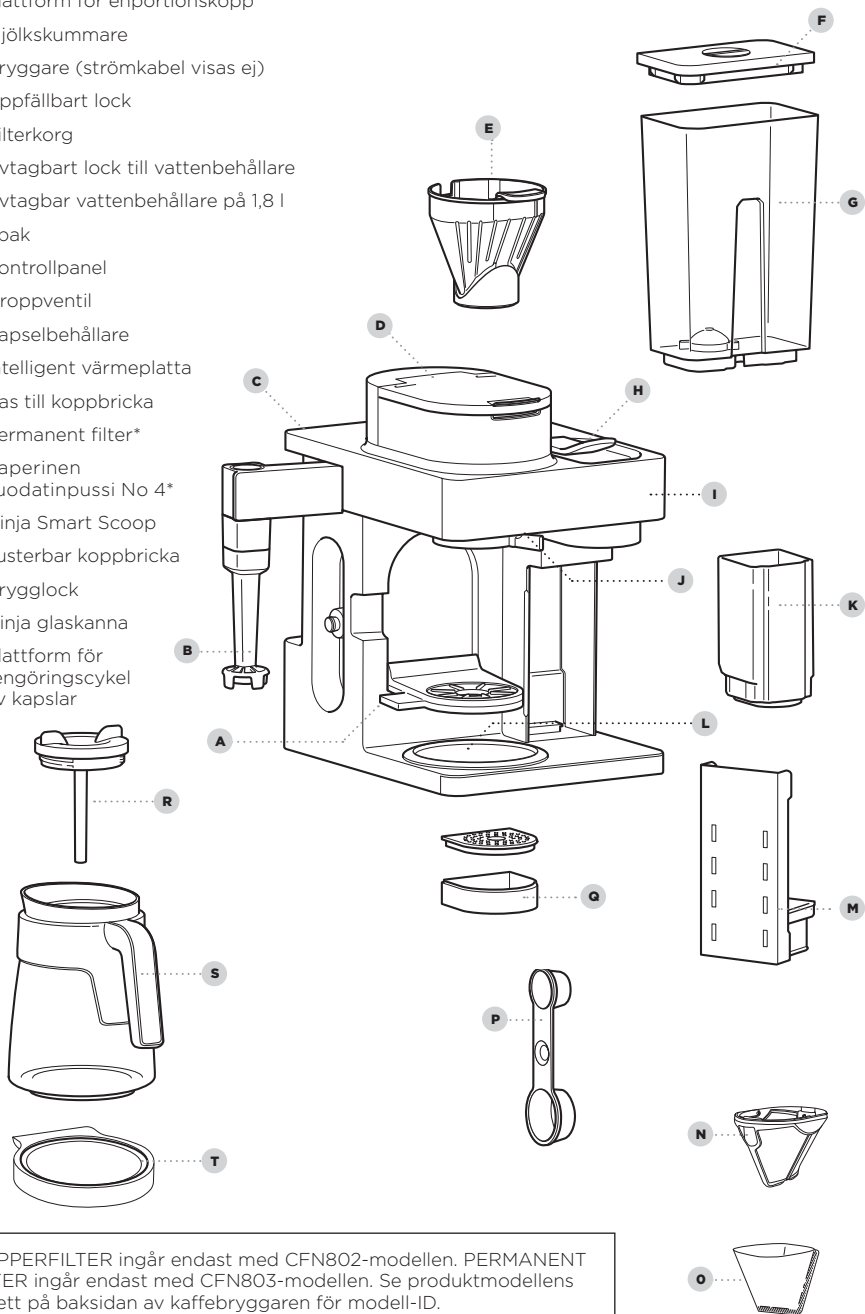

*PAPPERFILTER ingår endast med CFN802-modellen. PERMANENT FILTER ingår endast med CFN803-modellen. Se produktmodellens etikett på baksidan av kaffebryggaren för modell-ID.

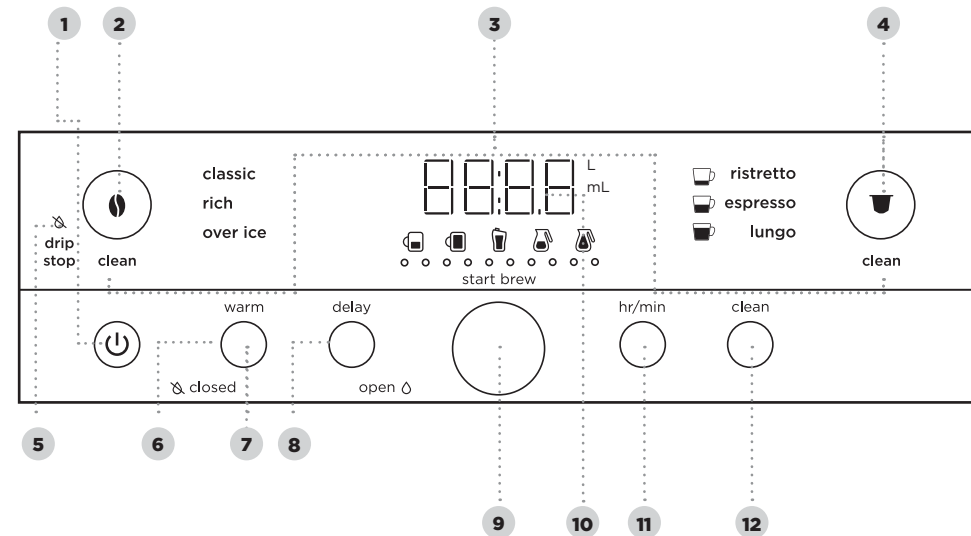

- | | |
|--|---|
| <ul style="list-style-type: none"> 1 Strömknapp 2 Bryggkaffeknapp 3 Intelligent rengöringscykelindikator 4 Kapselknapp 5 Indikator för droppventil 6 Keep Warm-indikator (Hålla varm) 7 Keep Warm-knapp (Hålla varm) | <ul style="list-style-type: none"> 8 Delay Brew-knapp (Fördröja bryggning) 9 Vred/Start Brew-knapp (Starta bryggning) 10 Programmerbar digital klocka och dryckesstorleksdisplay 11 hr/min-knapp (Tim-/minut) 12 Intelligent rengöringscykelknapp |
|--|---|

OBS: Funktionerna kan variera beroende på modell.

FÖRBEREDA INFÖR ANVÄNDNING

INSTÄLLNING AV KLOCKAN

- 1 När bryggaren är ansluten börjar klockdisplayen och HR/MIN (timmar/minuter) att blinka.
- 2 Använd vredet för att välja rätt timme. Tryck sedan på HR/MIN-knappen (timmar/minuter) för att växla till minuter.
- 3 Använd vredet igen för att välja rätt minut, och tryck på HR/MIN-knappen (timmar/minuter) för att ställa klockan på den visade tiden.

OBS: Du kan när som helst ställa klockan genom att trycka på HR/MIN-knappen (timmar/minuter) och följa steg 2-3.

OBS: Om stickkontakten har dragits ur bryggaren eller efter strömavbrott måste klockan ställas in igen nästa gång bryggaren är inkopplad.

KALIBRERA FÖR BRYGGNING PÅ HÖG HÖJD

Krävs för användare i höghöjdsområden. Om du inte kör kalibreringsbryggningen för hög höjd i ett område på hög höjd så kommer det att leda till överdriven ånga under bryggningen.

Eftersom vatten kokar vid en lägre temperatur på högre höjder, kör en kalibreringscykel före din första bryggning så att bryggaren kan upptäcka vattnets kokpunkt på din plats. Att köra en kalibreringscykel hjälper till att uppnå en konsekvent bryggning varje gång.

- 1 Fyll vattenbehållaren upp till, men inte över, Full-markeringen (Markeringen för maximal fyllning).
- 2 Sätt i filterkorgen och stäng det uppfällbara locket, ställ sedan en tom kanna på basen.
- 3 Slå på enheten och tryck på Filter Coffee-knappen. Se till att droppventilen är inställd på öppet läge. Tryck sedan och håll nere både Filter Coffee-knappen och HR/MIN (timmar/minuter) tills du hör ett bekräftelsejud.
- 4 En kalibreringscykel startar och displayen räknar ned tills höjdkalibreringen är klar. När det är klart kommer bryggaren att pipa och visa "End" på skärmen. Håll ut vattnet i kannan.

OBS: Denna kalibrering sparas permanent och kommer inte att gå förlorad om strömmen går eller bryggaren är urkopplad. Bryggaren kan kalibreras om när som helst om höjden där den används ändras.

FÖRE DEN FÖRSTA BRYGGNINGEN

- 1 Rengör alla tillbehör före din första bryggning.
- 2 Anslut bryggaren och sätt på den genom att trycka på strömknappen.
- 3 Lyft av vattenbehållaren från dess bas. Ta bort locket på behållaren. Fyll på vatten upp till, men inte över, Full-markeringen (Markeringen för maximal fyllning). Ställ tillbaka vattenbehållaren på bryggaren. Fyll **INTE** vattenbehållaren med något annat än vatten, eftersom andra vätskor kan skada din bryggare.

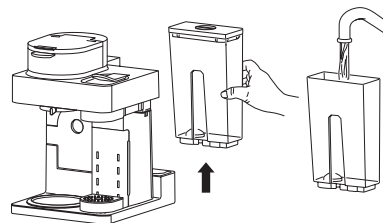

OBS: Vi rekommenderar att använda kallt eller rumstempererat vatten i behållaren. Fyll **INTE** med varmt eller kokande vatten.

KONEEN ESIVALMISTELU:

ÄLÄ JATKA ENNEN KUIN OLET SUORITTANUT NÄMÄ VAIHEET

FÖRBEREDA KAPSELSIDAN

- 1 Se till att spaken är stängd. Sätt inte in en kapsel.
- 2 Centrera ett kärl under kapselbryggutloppet. Tryck på Capsule-knappen (Kapsel) för att välja Lungo (Lungo).



- 3 För att starta, tryck på START BREW (STARTA BRYGGNING). När cykeln är klar, håll ut vattnet och skölj kärlet. Upprepa denna process tre gånger. Du är nu redo att brygga kapslar.

FÖRBEREDA BRYGGKAFFESIDAN

- 1 Se till att filterkorgen är helt installerad i enheten och stäng det uppfällbara locket. Tillsätt inte kaffe.
- 2 Centrera kannan med brygglocket installerat under bryggutloppet för bryggkaffe. Tryck på Filter Coffee-knappen för att välja Classic (Normal) och vrid vredet för att välja storleken Full Carafe (Hel kanna).

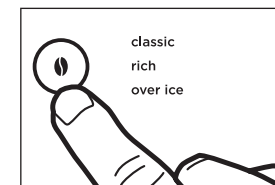

- 3 För att starta, tryck på START BREW (STARTA BRYGGNING). När cykeln är klar, håll ut vattnet och skölj kannan. Du är nu redo att brygga bryggkaffe.

ANVÄNDA NINJA® PRESTIGE DUALBREW SYSTEM

VIKTIGT: Denna bryggare är kompatibel med Nespresso® Original-kapslar eller andra tredjepartsmärken.

BRYGGKAPSLAR

- 1 Fyll behållaren till minst Cup-linjen (Markeringen för en kopp).
- 2 Lyft spaken helt och sätt in kapseln. Stäng spaken.
- 3 Ställ kärlet centrerat på koppbrickan under pipen.

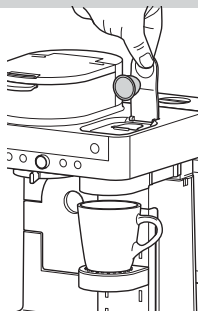

OBS: Ställ in den justerbara koppbrickans höjd och placera kärlet i mitten av den för att hjälpa till att förhindra stänk. Koppbrickan kan tas bort för brygning i högre och bredare käril.

- 4 Tryck på Capsule-knappen (Kapsel) och välj antingen Ristretto (Ristretto), Espresso (Espresso), Lungo (Lungo) eller Over Ice Brew (Iskaffe).

 **ristretto** **25 ml**

Mindre, mer koncentrerade portioner med en sötare, fylligare smak.

 **espresso** **40 ml**

Koncentrerad, smakrik portion kaffe.

 **lungo** **110 ml**

En större, mindre koncentrerad portion med skarpare smak.

 **over ice** **30 ml**

Särskilt utformad för att bryggas direkt över is och klara av mjölkbaserade drycker.

Fyll alltid kärlet till toppen med iskuber innan du brygger Over Ice (Iskaffe).

- 5 För att starta, tryck på START BREW (STARTA BRYGGNING). Maskinen piper för att signalera att brygningen har startat. Klockdisplaysen kan visa "pre" (förvärmning) vilket indikerar att bryggaren förvärms och automatiskt startar brygningen när den nått temperatur. Förloppsindikatorn tänds för att indikera brygningens status. När den är klar, kommer bryggaren att pipa igen och End (Klar) kommer att visas på displayen.

- 6 För att avbryta brygningen när som helst, tryck på START BREW (STARTA BRYGGNING) igen eller tryck på strömknappen.

BRYGGA BRYGGKAFFE

- 1 För att förbereda för brygning, öppna det uppfällbara locket och se till att filterkorgen är installerad.
- 2 Sätt ett papperskonfilter av typen nr. 4 eller permanent filter i filterkorgen (suodatin vaihtelee mallin mukaan). Använd endast ett pappersfilter ELLER det permanenta filtret - inte båda.

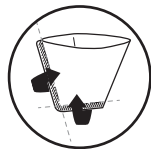

OBS: Vik pappersfiltret längs sömmarna, öppna toppen helt och tryck in det ordentligt i filterkorgen, se till att det sitter ordentligt.

OBS: För att köpa ett permanent filter, besök ninjakitchen.eu

- 3 Använd Ninja Smart Scoop och följ måtten på skopan eller i kaffemåttstabellen på sidan 9 för att fylla filtret. Stäng det uppfällbara locket.

- 4 Ställ det tomma kärlet under filterkorgen.

OBS: Om du gör en enkel kopp, sänk plattformen för enportionskoppen och placera ditt käril i mitten av den för att hjälpa till att förhindra stänk.

- 5 Tryck på knappen Filter Coffee och välj antingen brygningen Classic (Normal), Rich (Fyllig), eller Over Ice (Iskaffe). Vrid vredet för att välja önskad bryggstorlek.

BRYGGSTILAR



Jämn, välbalanserad smak.



Fylligare än normal, med mer intensiv smak som klarar av mjölk, grädde eller smakämnen.



Särskilt utformad för att bryggas varm över is för nybryggt iskaffe som inte blir utspätt. **Fyll alltid kärlet till toppen med iskuber innan du brygger Over Ice (Iskaffe).**

OBS: Rich Brew (Fyllig brygning) använder något mindre vatten och ger något mindre bryggkaffe än vid Classic Brew (Normal brygning). Se tabellen för ungefärlig bryggvolym för mer information.

- 6 För att starta, tryck på START BREW (STARTA BRYGGNING). Maskinen piper för att signalera att brygningen har startat. Förloppsindikatorn runt vredet tänds för att indikera brygningens status. När den är klar, kommer bryggaren att pipa igen och End (Klar) kommer att visas på displayen.

OBS: Bryggcykeln startar och pauser sedan under en kort period innan den återupptas. Genom denna process ges det malda kaffet en jämn måttad. Detta gäller för alla bryggstilar.

- 7 För att avbryta brygningen när som helst, tryck på START BREW (STARTA BRYGGNING) igen eller tryck på strömknappen.

BRYGGVOLYMER- OCH MÅTT

Varje storlek och bryggstil ger olika mängder kaffe för att optimera styrka och smak.

OBS: Kaffepulvret absorberar en del av vattnet som bryggs. Detta orsakar en mindre variation i bryggvolymerna jämfört med vad som anges nedan.

UPPSKATTA BRYGGNINGSVOLYM

FILTER COFFEE			
Volym	Classic (Normal)	Rich (Fyllig)	Over Ice (Iskaffe) (fyllt med is)
Extra liten kopp	190 ml	175 ml	190 ml
Liten kopp	235 ml	205 ml	235 ml
Kopp	295 ml	235 ml	295 ml
Extra stor kopp	355 ml	295 ml	355 ml
Travel (Termosmugg)	455 ml	355 ml	455 ml
Extra stor termosmugg	560 ml	475 ml	560 ml
1/4 kanna	830 ml	770 ml	830 ml
1/2 kanna	1,1 L	1 L	1,1 L
3/4 kanna	1,4 L	1,2 L	1,4 L
Hel kanna	1,6 L	1,4 L	1,6 L

OBS: Det kan finnas lite vatten kvar i behållaren efter din brygning. Detta är normalt för att hindra bryggaren från att få slut på vatten.

KAPSLAR

Ristretto (Ristretto)	Espresso (Espresso)	Lungo (Lungo)	Over Ice (Iskaffe)
25 ml	40 ml	110 ml	30 ml

MÄTA MALET KAFFE

För bästa resultat, använd måtten på Ninja Smart Scoop™ eller i tabellen för att avgöra hur mycket malet kaffe du ska använda för varje bryggstorlek. Använd alltid jämna skopor när du mäter malet kaffe. Mängden malet kaffe för varje storlek förblir densamma oavsett vilken bryggtyp du väljer. Om du till exempel väljer **Cup (Kopp)** och **Classic (Normal)**, kommer du använda samma mängd malet kaffe som om du skulle välja **Cup (Kopp)** och **Over Ice (Iskaffe)**.

OBS: Använd färre skopor av koffeinfritt kaffe för att förhindra översvämning. Använd en medelstor malning om du mal hela bönor. Att mala bönor för fint kan orsaka att filterkorgen svämmas över.

KAFFEMÄTNINGSTABELL

Serving Size (Portionsstorlek)	Ninja Smart Scoop	Matskedar
Extra liten kopp		
Liten kopp	2-3 små skopor	
Kopp	2-3 matskedar	
Extra stor kopp		
Travel (Termosmugg)	3-5 små skopor	3-5 matskedar
Extra stor termosmugg		
1/4 kanna	3-5 stora skopor	6-10 matskedar
1/2 kanna		
3/4 kanna	4-7 stora skopor	8-14 matskedar
Hel kanna		

ANVÄNDA Ninja® PRESTIGE DUALBREW SYSTEM - FORTS.

ANPASSA DIN BRYGGNING:

VÄLJA RÄTT BÖNOR

Ljusrost: Hög syra, blommigt och delikat.

Dark Roast: Låg syra, söt och nötig med toner av choklad.

JUSTERA BRYGGSTYRKAN

För blaskigt/svagt: Om classic (normal) valts, testa inställningen rich (fyllig). Om det fortfarande är för svagt, tillsätt en skopa till. Genom att tillsätta en skopa blir din dryck starkare, men volymen blir något mindre.

För starkt: Om rich (fyllig) valts, testa classic (normal). Om det fortfarande är för starkt, prova att använda en skopa mindre. Genom att ta bort en skopa blir din dryck svagare, men volymen blir något större.

För bästa resultat, använd inte mer än två skopor över eller under den rekommenderade mängden.

JUSTERA BRYGGTEMPERATUR:

VÄLJA RÄTT KOPP

Se till att koppen du använder är lämplig för storleken på din dryck. Använd en kopp som är av liknande storlek som din dryck för en varmare dryck. Tjockleken på det material som din kopp är gjord av kommer också att påverka temperaturen på din dryck. Använd en kopp tillverkad av ett tunnare material för en varmare dryck.

FÖRVÄRMNING INNAN DU BRYGGER

Att köra varmt vatten genom en bryggkaffe- eller kapselbryggning hjälper till att förvärma maskinen. Var noga med att köra en varmvattenbryggning med vilken funktion du vill använda.

För att ytterligare öka temperaturen på din dryck, brygg varmvattnet i koppen du vill brygga din dryck i. Temperaturen på din kopp kommer att påverka temperaturen på din dryck. Håll ut vattnet och torka sedan koppen. Fortsätt sedan med bryggningen.

INTELLIGENT VÄRMEPLATTA

Den intelligenta värmeplattan kommer automatiskt att slås på under Classic (Normal) eller Rich (Fyllig) bryggning **när valfri storlek på kanna väljs**. Den intelligenta värmeplattan är inställd på en särskild temperaturpunkt för att undvika att kaffet bränns över tid. För att sätta på värmeplattan när som helst, tryck på Filter Coffee-knappen för att välja antingen Classic (Normal) eller Rich (Fyllig), vrid vredet till en av storlekarna på kanna och tryck på WARM-knappen (VARM).

warm



VIKTIGT: Ljuset  på basen av bryggaren kommer att lysa endast när värmeplattan är varm och kommer att förbli belyst tills plattan har svalnat.

TID- OCH TEMPERATURJUSTERINGAR

Du kan justera hur länge den intelligenta värmeplattan förblir på (upp till 40 minuter) och/eller ställa in temperaturen till Lågt, Medel eller Högt.

Som standard är den intelligenta värmeplattan inställd att förbli på i 40 minuter och är inställd på medel. För att ändra tid-/temperaturinställningarna för värmeplattan, följ dessa instruktioner:

- 1 Tryck och håll WARM (VARM) intryckt tills klockan börjar blinka den aktuella värmemetiden.
- 2 Vrid vredet för att öka tiden i 5-minutersintervall upp till 40 minuter eller minska tiden till 0 timmar. Tryck på WARM (VARM) eller START BREW (STARTA BRYGGNING) för att ställa in den nya tiden.
- 3 Därefter visar klockan den aktuella temperaturen på värmeplattan. För att hålla samma temperatur, tryck på WARM (VARM) eller START BREW (STARTA BRYGGNING). För att ändra temperaturen, vrid på vredet och tryck på WARM (VARM) eller START BREW (STARTA BRYGGNING) för att låsa temperaturen. Enheten kommer att pipa för att indikera att tiden och temperaturen har ställts in.

OBS: Om du ställer in uppvärmningstiden till 0 timmar kommer Keep Warm (Hålla varm) inte att aktiveras automatiskt under eller efter kannbryggningsscykeln, men du kan fortfarande sätta på den manuellt genom att trycka på WARM-knappen (VARM).

OBS: Tidsjusteringsinställningen sparas och kommer inte att återställas när bryggaren dras ur eller förlorar ström.

STÄLL IN DELAY BREW (FÖRDRÖJA BRYGGNING) (endast i Läge för malet kaffe)

- 1 Anslut bryggaren och sätt på den genom att trycka på strömknappen.

OBS: Klockan kommer att förbli påslagen även om bryggaren är avstängd. Se till att bryggaren är påslagen för att ställa in Delay Brew (Fördröja bryggning).

- 2 Efter att ha fyllt vattenbehållaren och lagt malet kaffe i filtret, placera ett kärl av rätt storlek under filterkorgen.
- 3 Tryck på knappen Filter Coffee för att aktivera läge för malet kaffe. Tryck på DELAY (FÖRDRÖJA). Klockan börjar blinka "12:00" eller tidigare inställt klockslag.

delay



- 4 Medan klockan blinkar, vrid vredet för att justera timmen. Tryck på START BREW (STARTA BRYGGNING) för att låsa timmen. Vrid nu vredet för att justera minuten. Tryck på START BREW (STARTA BRYGGNING) för att låsa din tid.
- 5 Vrid sedan vredet för att välja den storlek du vill brygga.
- 6 Tryck på Grounds-knappen (Mala) för att välja bryggstil.
- 7 När tid, bryggstorlek och bryggstil har ställts in, tryck på vredet för att aktivera. När den aktiveras, piper bryggaren och DELAY (FÖRDRÖJA) och dina valda alternativ förblir belysta. För att se din inställda fördröjningstid för bryggning, tryck och håll nere DELAY-knappen (FÖRDRÖJA). För att avbryta, tryck på DELAY-knappen (FÖRDRÖJA) eller stäng av enheten.

OBS: Bryggaren måste förbli påslagen för att funktionen Delay Brew (Fördröja bryggning) ska fungera. Stäng **INTE** av eller koppla från efter att ha ställt in Delay Brew (Fördröja bryggning). Om bryggaren stängs av eller kopplas från, måste fördröjd bryggning ställas in på nytt.

OBS: När delay brew (fördröja bryggning) är inställd, kan en bryggkaffe bryggning inte köras förrän den fördröjda bryggningen har avslutats eller avbrutits. En kapselbryggning kan startas när som helst fram till fem minuter före den förinställda bryggtiden.

ANVÄNDA DROPPVENTILEN

Droppventilen används för att stänga av filterkorgen och förhindra att kaffe rinner ut. Du måste manuellt öppna och stänga droppventilen genom att flytta spaken till önskad position. Den kan stängas och öppnas igen när som helst före, under eller efter en bryggning.

Om droppventilen stängs mitt i en bryggning så pauser bryggaren, och efter 30 sekunder ger den dig en vänlig ljudpåminnelse att öppna droppventilen igen. Efter fem minuter avbryts bryggningen.

STÄNGA DROPPVENTILEN EFTER EN

OBS: Om droppventilen är stängd innan du börjar brygga, kommer bryggaren att meddela dig med tre pip och indikatorn för droppventilen kommer att lysa. Flytta droppventilen till öppet läge och tryck på START BREW (STARTA BRYGGNING) för att börja brygga.

CLOSED (STÄNGD)

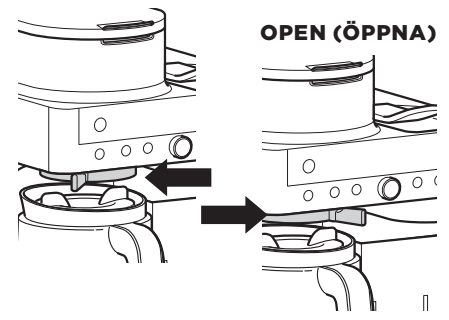

OPEN (ÖPPNA)

BRYGGNING

När bryggningen är klar, ställ droppventilens reglage i stängt läge för att stoppa droppandet från filterkorgen.

OBS: Kom ihåg att öppna droppventilen när du är redo att brygga igen. Om du glömmer det, kommer din bryggare att ge dig en vänlig ljudpåminnelse.

ANVÄNDA NINJA® PRESTIGE DUALBREW SYSTEM - FORTS.

INTEGRERAD SKUMMARE

Den integrerade skummaren värmer inte mjölken.

- 1 Häll mjölk i din kopp tills den är ungefär 1/3 full.
 - För kallt skum, fortsätt till steg 2.
 - För varmt skum, ställ i mikrovågsugn i 45-60 sekunder.

OBS: Mjölkskummaren värmer inte vätskan.

OBS: För fler recept, se snabbstartsguiden



- 2 Sväng skummarens arm mot bryggarens framsida. Installera skummarens visp genom att vrida den åt höger.
- 3 Håll koppen under skummaren och sänk ner vispen precis ovanför botten av koppen. Tryck och håll knappen på toppen av mjölkskummaren och skumma i 30-45 sekunder.

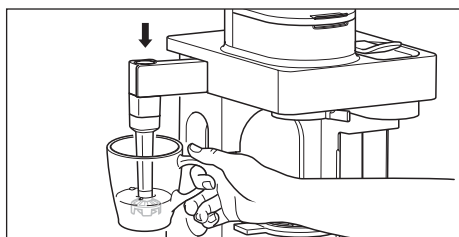

- 4 Ta bort vispen från mjölkskummaren genom att vrida den åt vänster. Håll din kopp under vispen medan du bär den till diskhon eller diskmaskinen för enkel rengöring.

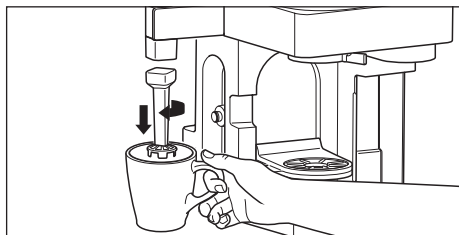

VARNING För att undvika kontakt med ånga och varma ytor. Sträck dig **INTE** över toppen av bryggaren för att skumma.

RENGÖRA EFTER BRYGGNING

Delar som tål maskindisk:

Filterkorg, glaskanna och brygglock, vattenbehållare och lock, visp till mjölkskummare, Ninja Smart Scoop, kapselbehållare, justerbar koppbricka, bas till koppbricka och permanent filter tål maskindisk.

RENGÖRA MJÖLKSKUMMAREN

Rengör mjölkskummarvispen efter varje användning. Handdiska noggrant eller placera på översta hyllan i diskmaskinen.

RENGÖRA VATTENBEHÅLLAREN

OBS: För bästa resultat rekommenderar vi att du sköljer behållaren efter bryggning och fyller på med färskt vatten före nästa bryggning.

Töm behållaren och handdiska eller ställ i diskmaskinen. För en bättre rengöring, rekommenderar vi att placera den på nedersta hyllan i diskmaskinen, stående upprätt med öppningen nedåt. Vi rekommenderar att göra detta veckovis.

RENGÖRA KANNAN

Vi rekommenderar att rengöra kannan efter varje användning med varmt vatten och diskmedelslösning.

För att rengöra kannan mer noggrant, rekommenderar vi att använda en mjuk skumgummiborste. Använd **INTE** en stålborste.

RENGÖRA KAPSELBEHÅLLAREN

Ta bort koppbrickan, basen till koppbrickan och kapselbehållaren från under kapselutloppet. Kasta de använda kapslarna från kapselbehållaren. Handdiska koppbrickan, basen till koppbrickan och kapselbehållaren eller ställ på översta hyllan i diskmaskinen.

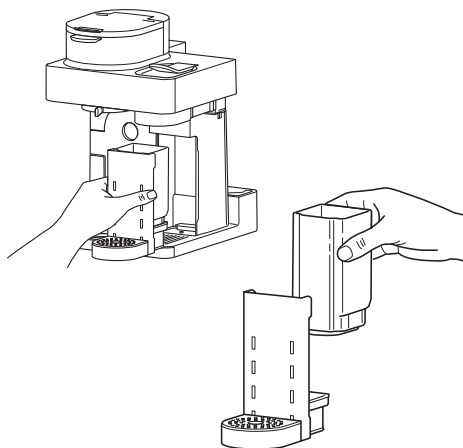

RENGÖRING OCH UNDERHÅLL

RENGÖRA FILTERKORG

Om malda kaffeböner bryggs, låt bryggaren svalna, ta sedan bort filterkorgen genom att klämma i handtaget och lyfta rakt upp. Om du använder ett pappersfilter, släng filtret genom att vända filterkorgen upp och ned i en skräpkorg.

RENGÖRA OCH AVKALKA DITT BRYGGNINGSSYSTEM

Ditt Ninja® Prestige DualBrew System erbjuder två sidor att välja mellan: Bryggkaffe och kapslar. Oavsett vilken sida du använder kommer det så småningom att behöva rengöras med en rengöringscykel. Rengöringscykeln används för avkalkning av bryggaren när kalciumavlagringar påverkar bryggarens prestanda och/eller smaken på ditt kaffe.

När rengöring behövs i Filter Coffee-läge kommer den intelligenta rengöringscykelindikatorn automatiskt att lysa orange under Filter Coffee-knappen (Bryggkaffe). Om indikatorn ignoreras kan din bryggare stanna mitt i bryggningen och visa "CLn" (Rengöring), vilket indikerar att den behöver omedelbar rengöring.

Avkalka bryggkaffe, sida:

- 1 Ställ den tomma kannan under filterkorgen.
- 2 Använd en avkalkningslösning som är speciellt framtagen för rengöring av kaffebryggare och följ anvisningarna på förpackningen. Fyll vattenbehållaren upp till men inte över markeringen Full (Markeringen för maximal fyllning).

ELLER

Fyll vattenbehållaren upp till Travel Mug-markeringen (Termosmugg) (475 ml) med vitvinsvinäger och fyll sedan resten av behållaren med vatten upp till, men inte över, Full-markeringen (Markeringen för maximal fyllning).

VIKTIGT: Använd endast vitvinsvinäger.

OBS: En rengöringscykel med bara vatten kommer inte att avkalka bryggaren ordentligt.

- 3 När vattenbehållaren är fylld med rengöringslösningen och vattenblandningen, tryck på Filter Coffee-knappen och sedan på CLEAN-knappen (RENGÖRA).
- 4 Tryck på START BREW (STARTA BRYGGNING) för att starta rengöringscykeln.

OBS: För att avbryta rengöringscykeln, tryck på strömknappen eller CLEAN-knappen (RENGÖRA) en gång. Bryggaren kommer att pipa och stoppa bryggningen genom rengöringslösningen. Fortsätt att följa instruktionerna från steg 6.

VIKTIGT: Om du avbryter rengöringscykeln, kommer din bryggare inte att avkalkas ordentligt.

- 5 Klockan kommer att räkna ner den återstående rengöringstiden, vilket tar ungefär 75 minuter att slutföra. Bryggaren kommer att leverera en liten mängd rengöringslösning för att fördela den genom systemet. Den pausar sedan, levererar ytterligare rengöringslösning och upprepar denna process i 75 minuter. De förlängda pauserna tillåter maximal rengöring och avkalkning.
- 6 När den är klar, piper bryggaren, klockan visar End (Klar), och den intelligenta rengöringscykelindikatorn stängs av.

VIKTIGT: Ta **INTE** bort kannan under rengöringscykeln.

- 7 Töm innehållet i kannan och ställ den under filterkorgen. Rengör vattenbehållaren med varmt vatten och diskmedelslösning för att ta bort eventuell rengöringslösning som kan påverka smaken av ditt kaffe.
- 8 Fyll behållaren med rent vatten upp till, men inte över, markeringen Full (Markeringen för maximal fyllning).
- 9 Spola systemet genom att köra en bryggningscykel med Full Carafe Classic (Hel kanna, normal). Efter att cykeln är klar, släng vattnet och rengör kannan och filterkorgen noggrant.

Avkalka kapsylers sida:

Om typiska kapslar du brygger tar avsevärt längre tid att brygga, kör en kapselrengöringscykel. Om klockan visar "Add Wtr" (Tillsätt vatten), se till att vattenbehållaren är fylld och sitter på plats ordentligt, försök sedan igen. Om "Add Wtr" (Tillsätt vatten) kvarstår, försök att köra en bryggning enbart med vatten med spaken stängd. Om "Add Wtr" (Tillsätt vatten) fortfarande kvarstår, kör en kapselrengöringscykel.

- 1 Se till att spaken är stängd och att ingen kapsel är sitter i.

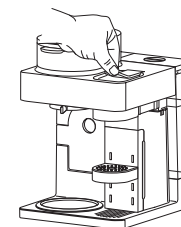

RENGÖRING OCH UNDERHÅLL - FORTS.

- 2 Ta bort den justerbara koppbrickan.

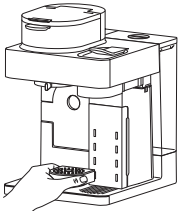

- 3 Placera plattformen för kapselrengöringscykeln på den främre högra basen av bryggaren.

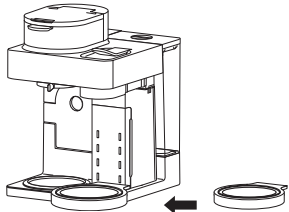

- 3 Ta bort brygglocket från kannan.



- 4 Ställ kannan på plattformen för kapselrengöringscykeln.

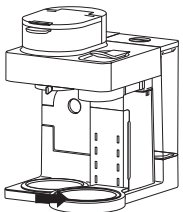

- 5 Använd en avkalkningslösning som är särskilt framtagen för rengöring av kaffebryggare och följ anvisningarna på förpackningen. Fyll vattenbehållaren upp till men inte över markeringen Full (Markeringen för maximal fyllning).

ELLER

Fyll vattenbehållaren upp till Travel Mug-markeringen (Termosmugg) (475 ml) med vitvinsvinäger och fyll sedan resten av behållaren med vatten upp till, men inte över, Full-markeringen (Markeringen för maximal fyllning).

VIKTIGT: Använd endast vitvinsvinäger.

OBS: En rengöringscykel med bara vatten kommer inte att avkalka bryggaren ordentligt.

- 2 Ta bort den justerbara koppbrickan.
3 Placera plattformen för kapselrengöringscykeln på den främre högra basen av bryggaren.
3 Ta bort brygglocket från kannan.
4 Ställ kannan på plattformen för kapselrengöringscykeln.
5 Använd en avkalkningslösning som är särskilt framtagen för rengöring av kaffebryggare och följ anvisningarna på förpackningen. Fyll vattenbehållaren upp till men inte över markeringen Full (Markeringen för maximal fyllning).

ELLER

Fyll vattenbehållaren upp till Travel Mug-markeringen (Termosmugg) (475 ml) med vitvinsvinäger och fyll sedan resten av behållaren med vatten upp till, men inte över, Full-markeringen (Markeringen för maximal fyllning).

OBS: För att avbryta rengöringscykeln, tryck på strömknappen eller CLEAN-knappen (RENGÖRA) en gång. Bryggaren kommer att pipa och stoppa bryggningen genom rengöringslösningen. Fortsätt att följa instruktionerna från steg 6.

VIKTIGT: Om du avbryter rengöringscykeln, kommer din bryggare inte att avkalkas ordentligt.

VIKTIGT: Använd endast vitvinsvinäger.

- 6 När vattenbehållaren är fylld med rengöringslösningen och vattenblandningen, tryck på kapselknappen och sedan på CLEAN-knappen (RENGÖRA).
7 Tryck på START BREW (STARTA BRYGGNING) för att starta rengöringscykeln.
8 Klockan kommer att räkna ner den återstående rengöringscykeltiden, vilket tar upp till två timmar att slutföra. Bryggaren kommer att leverera en liten mängd rengöringslösning för att fördela den genom systemet. Den kommer sedan att pausa, leverera ytterligare rengöringslösning och upprepa denna process i upp till två timmar. De förlängda pauserna tillåter maximal rengöring och avkalkning.
9 När cykeln är klar kommer bryggaren att pipa, klockan visar End (Klar) och indikatorn för intelligent rengöringscykel kommer att stängas av.
10 Töm innehållet i kannan och ställ tillbaka den under pipen. Rengör vattenbehållaren med varmt vatten och diskmedelslösning för att ta bort eventuell rengöringslösning som kan påverka smaken av ditt kaffe.
11 Fyll behållaren till minst Cup-linjen (Markeringen för en kopp).
12 Spola systemet genom att köra tre Lungo-bryggningar (Lungo) med enbart vatten. Efter att cykeln är klar, släng vattnet och rengör kannan noggrant.

FELSÖKNINGSGUIDE

Kan inte välja "Keep Warm" (Hålla varm).

- Keep Warm (Hålla varm) kan slås på manuellt genom att trycka på WARM (VARM) i bryggkaffeläget med Classic (Normal) eller Rich (Fyllig) och valfri kannstorlek vald. Om du brygger en mindre storlek i kannan, välj Classic (Normal) eller Rich (Fyllig) när bryggningen är klar och vrid vredet till valfri storlek på kannan och tryck sedan på WARM (VARM).

Det finns kaffesump i mitt kaffe.

- Sediment i kaffe kan bidra till en mer fyllig och tillfredsställande munkänsla. Förekomsten av kaffesump kan förbättra den upplevda fylligheten och styrkan i bryggningen.
- Använd en något grövre malning av kaffe eller ett pappersfilter för att minska mängden kaffesump i det färdigbryggda kaffet.

OBS: Använd **INTE** ett pappersfilter tillsammans med ett permanent filter, eftersom vatten och/eller kaffe kan rinna tillbaka och täppa till filterkorgen.

Over Ice-bryggningen (Iskaffe) är inte kall.

- Se till att koppen, termosmuggen eller kannan är helt fylld med isbitar innan du brygger. Bryggaren brygger vid förhöjda temperaturer för att behålla den bästa smaken, sedan kyls isen det bryggda kaffet till den perfekta temperaturen. En mindre mängd kaffe bryggs för att ta hänsyn till issmältningen.

Kaffet är för svagt.

- För starkare kaffe, använd brygginställningen Rich (Fyllig). För en ännu starkare smak kan du tillsätta mer malet kaffe i filtret.

Bryggningen går för långsamt.

- Bryggtiden varierar beroende på storlek och bryggmetod. Det tar längre tid att brygga en hel kannan och Rich-bryggningar (Fyllig) än bryggningar för enstaka portioner och normala bryggningar. Förloppsindikatorn på kontrollpanelen visar bryggningsstatus.

Koppen eller termosmuggen har svämmat över.

- Se diagrammet Ungefärliga bryggvolymer på sidan 9.

Filterkorgen svämmar över.

- Filterkorgens botten kan vara igentäppt. Detta kan hända om kaffet är finmalet eller om det finns för mycket kaffesump i filtret. Mellanmalet kaffe rekommenderas.
- Om du använder både det permanenta filtret och ett pappersfilter kan det leda till att kaffesumpen täpps till och att vatten ansamlas i filterkorgen. Använd endast det permanenta filtret eller ett pappersfilter.
- Kaffesump för koffeinfritt kaffe absorberar vatten på ett annat sätt, så använd färre skopor när du använder koffeinfritt kaffe.

Det finns vatten kvar i behållaren.

- När behållaren fylls till en viss storlek och den storleken sedan bryggs, kommer det att finnas lite vatten kvar i behållaren. Detta är normalt för att säkerställa att behållaren inte blir torr och för att pumpen och bryggssystemet ska fungera optimalt.

Bryggaren läcker.

- När vattenbehållaren har tagits bort kan det finnas lite vatten kvar i behållarventilen. Det kan enkelt torkas bort med en torr trasa.
- Om läckaget kommer från ovanför filterkorgen, se "Filterkorgen har svämmat över." ovan.
- Om läckaget kommer från under filterkorgen stänger du droppventilen. Se sidan 11 för mer information.
- Om läckaget kommer från kapselsidan ska du se till att den justerbara koppbrickan är på plats för att fånga upp eventuellt överflödigt dropp.
- Om läckaget kommer från bryggarens undersida, kontakta kundservice på +44 (0)800 862 0453.

Indikatorn för intelligent rengöringscykel lyser orange.

- Kör en rengöringscykel. Om du nyligen har avslutat en rengöringscykel kan du behöva köra ytterligare en cykel för att avlägsna ytterligare mineralupplagning som uppstår naturligt över tid och är vanligt i områden med hårt vatten. Se till att du använder vinäger eller ett avkalkningsmedel och följ rengöringsanvisningarna på sidorna 13 och 14.

Kaffet är inte tillräckligt varmt.

- Se till att "Keep Warm" (Håll varm) är på om du brygger i kannan. Den intelligenta värmeplattans temperatur kan justeras mellan Lågt, Medel och Högt (se Justera tid och temperatur på sidan 10).
- Om du tillsätter kall mjölk eller grädde i kaffet påverkas temperaturen.
- Vi rekommenderar att du förvärmer koppen med varmvatten före bryggning.

Kapselns utmatningsvolym är låg.

Detta kan inträffa vid användning av externa kapslar. Prova att byta till Nespresso® Original-kapslar.

Kapseln passar inte/kapseln krossas

- Se till att kapseln sätts in i rätt riktning som visas på enheten
- Kapselkorgen kan vara full. Se sidan 13 för hur du tar bort kapselbehållaren.

Bryggaren är högljud

- Bryggaren använder en högtryckspump för att jämnt mätta och utvinna smaken från kapslarna.

FELSÖKNINGSGUIDE - FORTS.

Spaken stänger inte helt

- Töm kapselbehållaren. Se till att alla använda kapslar är borttagna och att ingen kapsel är blockerad. Se sidan 13.

Kaffet stänker.

- Lite stänk är normalt. Använd koppbrickan när det är möjligt för att minska avståndet mellan koppen och kaffeutloppet.

Vattenbehållaren är ostadig.

- Se till att vattenbehållaren är säkert monterad på kroken.

MEDELANDEN PÅ KLOCKANS DISPLAY:

End (Klar)

- Bryggcykeln är klar.

PrE (Förvärmning)

- Under bryggning av kapslar kan klockdisplayen visa "PrE" (Förvärmning) när START BREW (STARTA BRYGGNING) har tryckts in. Detta indikerar att bryggaren förväms och att bryggningen startar automatiskt när bryggaren har uppnått rätt temperatur.

Add Wtr (Tillsätt vatten)

- Kontrollera att det finns vatten i behållaren. Om behållaren är tom fyller du på med nytt vatten och trycker sedan på START BREW (STARTA BRYGGNING) för att återuppta bryggningen.
- Om behållaren är fylld med vatten ska du ta bort och sätta tillbaka behållaren och sedan trycka på START BREW (STARTA BRYGGNING) för att återuppta bryggningen.
- Om du brygger kapslar kan du prova att ta bort kapseln och brygga igen. Om problemet kvarstår kör du en rengöringscykel på kapselsidan enligt anvisningarna på sidan 14 och 15.
- Om bryggningen misslyckas och problemet kvarstår, kontakta kundtjänst på +44 (0)800 862 0453.

CLn (Rengör)

- Systemet har upptäckt att en rengöringscykel måste köras omedelbart för att avlägsna kalkavlagringar i värmaren. Se "Rengöra och avkalka din kaffebyggare" för instruktioner.

StOP (Stopp)

- En bryggning avbröts.

FELMEDELANDEN:

Er (Fel)

- Om klockan visar "Er" (Fel) och sedan ett nummer (t.ex. "Er 03"), kontakta kundtjänst på +44 (0)800 862 0453.

RESERVDELAR

Extra delar och tillbehör kan beställas på ninjakitchen.eu eller genom kontakt med vår kundservice på telefon **+44 (0)800 862 0453**.

TVÅ (2) ÅRS BEGRÄNSAD GARANTI

När en konsument köper en produkt i Sverige får de juridiska rättigheter avseende produktens kvalitet (dina lagstadgade rättigheter). Du kan hävda dessa rättigheter mot din återförsäljare. På Ninja är vi dock så säkra på kvaliteten på våra produkter att vi ger dig tillverkargaranti på två år [Appendix III]. Dessa villkor avser endast vår tillverkargaranti - dina lagstadgade rättigheter påverkas inte.

Villkoren nedan beskriver förutsättningarna för och omfattningen av vår garanti. De påverkar inte dina lagstadgade rättigheter eller återförsäljarens skyldigheter och inte heller ditt avtal med återförsäljaren.

Ninja Garanties

Du hittar onlinesupport på ninjakitchen.se

Hur registrerar jag min utökade Ninja-garanti?

Du kan registrera din garanti online inom 28 dagar från inköp. För att spara tid, ha följande information om din Fläkt till hands:

- Datum då du köpte produkt (kvitto eller följesedel).

För att registrera online, besök ninjakitchen.se

VIKTIGT:

Garantin täcker din produkt under två år från och med datumet för köpet.

Ninja-garantin är endast giltig i det land där produkten köptes

Spara alltid kvittot. Skulle du behöva använda din garanti behöver vi kvittot för att bekräfta att den information vi har fått är korrekt. Om du inte kan visa upp ett giltigt kvitto kommer detta att ogiltigförklara din garanti.

Vilka är fördelarna med att registrera den inkluderade Ninja-garantin?

När du registrerar din garanti har vi dina uppgifter till hands om vi behöver ta kontakt. Du kan också få tips och råd om hur du får största möjliga nytta av din Ninja-produkt och de senaste nyheterna om nya produkter och lanseringar från Ninja. Om du registrerar din garanti online, får du genast en bekräftelse om att vi har tagit emot dina uppgifter.

Hur länge gäller garantin för din nya Ninja-produkt?

Vårt förtroende för vår design och kvalitetskontroll innebär att din nya Ninja-produkt har en garanti som gäller i totalt två år.

Vad täcks av den inkluderade Ninja-garantin?

Reparation eller byte av din Ninja-produkt (enligt Ninjas gottfinnande), inklusive alla delar och arbete. En Ninja-garanti gäller utöver dina lagliga rättigheter som köpare.

Vad täcks inte av den inkluderade Ninjagarantin?

1. Normalt slitage på bärbara delar (t.ex. tillbehör) täcks inte av denna garanti. Reservdelar finns att köpa på ninjakitchen.se
2. Skada orsakad av felaktig eller olämplig användning, försumlig hantering, underlåtenhet att utföra nödvändigt underhåll eller skada orsakad av felaktig hantering under transport.
3. Skada orsakad av underhåll som inte är godkänd av Ninja.

Var kan jag köpa Ninjas originalreservdelar och tillbehör?

Ninjas reservdelar och tillbehör utvecklas av samma ingenjörer som har utvecklat din Ninja produkt. Du hittar ett fullständigt sortiment av Ninjas reservdelar och tillbehör för alla Ninja produkter maskiner på ninjakitchen.se

Kom ihåg att skador som orsakas av användning av reservdelar som inte kommer från Ninja kanske inte täcks av din garanti.

SharkNinja Europe Ltd.
1st/2nd Floor Building 3150,
Thorpe Park, Century Way,
Leeds, England, LS15 8ZB.
NIP: PL5263721774
ninjakitchen.eu

SharkNinja (Hong Kong)
Company Limited, Unit 606,
6TH Floor Alliance Building,
133 Connaught Road Central,
Hong Kong, China.

SharkNinja Germany GmbH,
Rotfeder-Ring 9,
60327 Frankfurt am Main,
Germany.
ninjakitchen.eu

